

ПРЕДИСЛОВИЕ

Уважаемый покупатель! Поздравляем Вас с выбором автомобиля **CHANGAN CS95NEW**.

Компания CHANGAN Automobile ведет непрерывный процесс развития и улучшения своей продукции, а также руководства пользователя для удовлетворения потребностей клиентов. Мы гордимся передовыми технологиями и высококачественной конструкцией каждого производимого нами автомобиля CHANGAN.

Данное руководство познакомит Вас с особенностями эксплуатации и обслуживания Вашего нового автомобиля CHANGAN. Рекомендуется внимательно прочитать его, так как содержащаяся в нем информация может в значительной степени повысить удовольствие, которое Вы получите от эксплуатации своего нового автомобиля.

Мы оставляем за собой право пересматривать руководство пользователя и конфигурацию автомобилей по мере необходимости, и без предварительного уведомления. Не сравнивайте конфигурацию и характеристики Вашего автомобиля с содержимым других руководств и не требуйте компенсации на основе разницы между ними. Если у Вас возникли вопросы о продукте или содержимом руководства пользователя, обратитесь к авторизованному дилеру компании CHANGAN Automobile.

CHANGAN Automobile Co., Ltd. владеет авторскими правами на руководство пользователя и оставляет за собой право толкования данного руководства. Без письменного разрешения компании никакая часть руководства пользователя не может быть использована или отражена в любом тексте, включая частичные цитаты или цитаты в других литературных статьях или материалах.

Производитель настоятельно рекомендует, чтобы техническое обслуживание вашего автомобиля осуществлялось авторизованным дилером CHANGAN Automobile. Если у Вас возникли вопросы или предложения при использовании автомобиля, обратитесь в службу поддержки официального дилера CHANGAN Automobile.

Chongqing CHANGAN Automobile Co., Ltd.

Mar 2023

© CHANGAN Automobile Co., Ltd., All Rights Reserved.

ВНЕШНИЕ ЭЛЕМЕНТЫ АВТОМОБИЛЯ

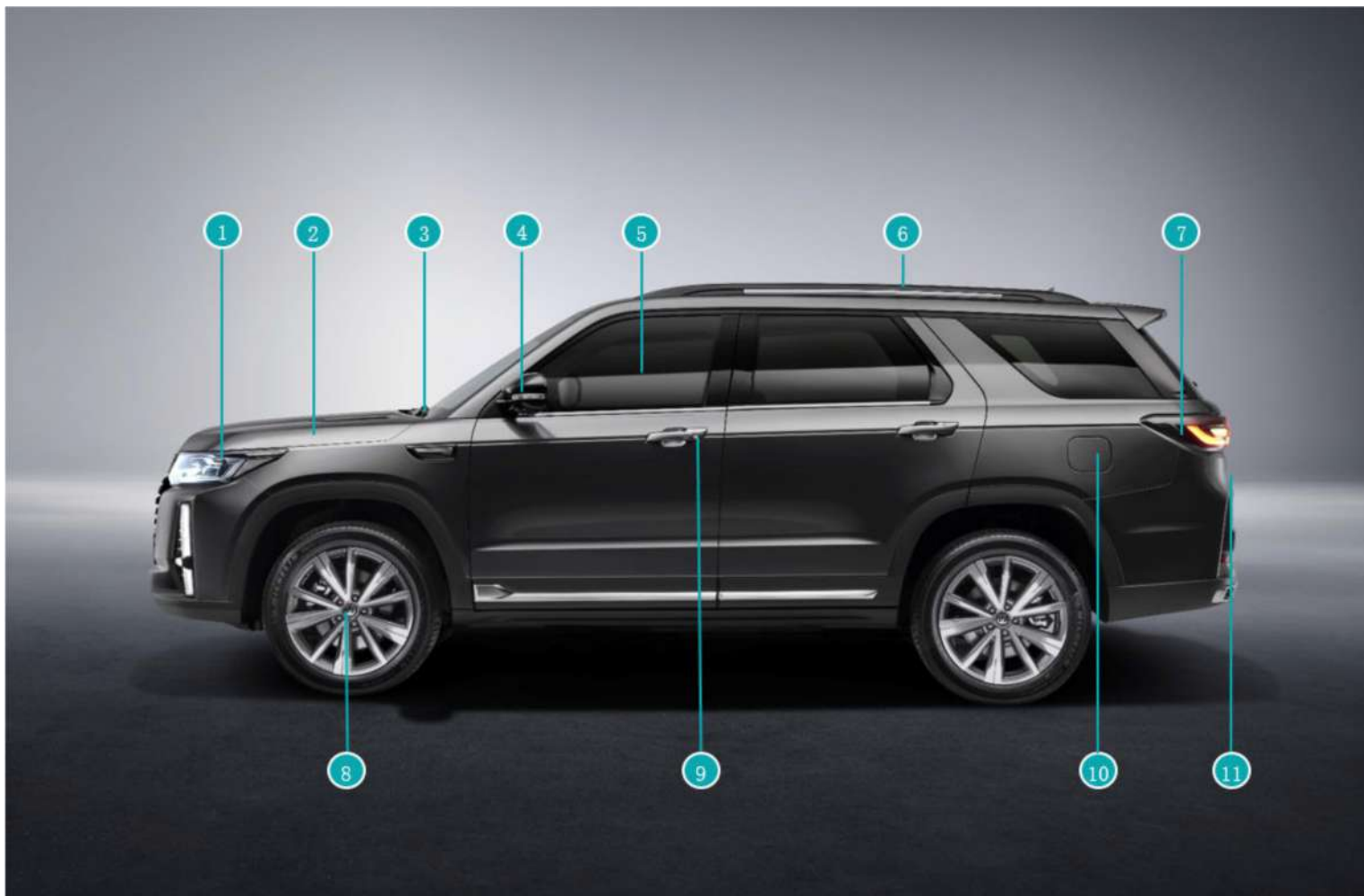

- ① Комбинированные фары;
- ② Капот двигателя;
- ③ Стеклоочистители ветрового стекла;
- ④ Наружные зеркала заднего вида;
- ⑤ Окна с электроприводом;
- ⑥ Рейлинги на крыше;
- ⑦ Комбинированные задние фонари;
- ⑧ Колеса с бескамерными шинами;
- ⑨ Наружные ручки и замок дверей;
- ⑩ Люк топливозаливной горловины;
- ⑪ Крышка багажного отделения.

※ Данный значок означает, что указанная в описании функция или оборудование могут быть не включены в стандартную комплектацию автомобиля, и представлены справочно. Конкретная конфигурация зависит от вашего автомобиля.

ЭЛЕМЕНТЫ САЛОНА АВТОМОБИЛЯ

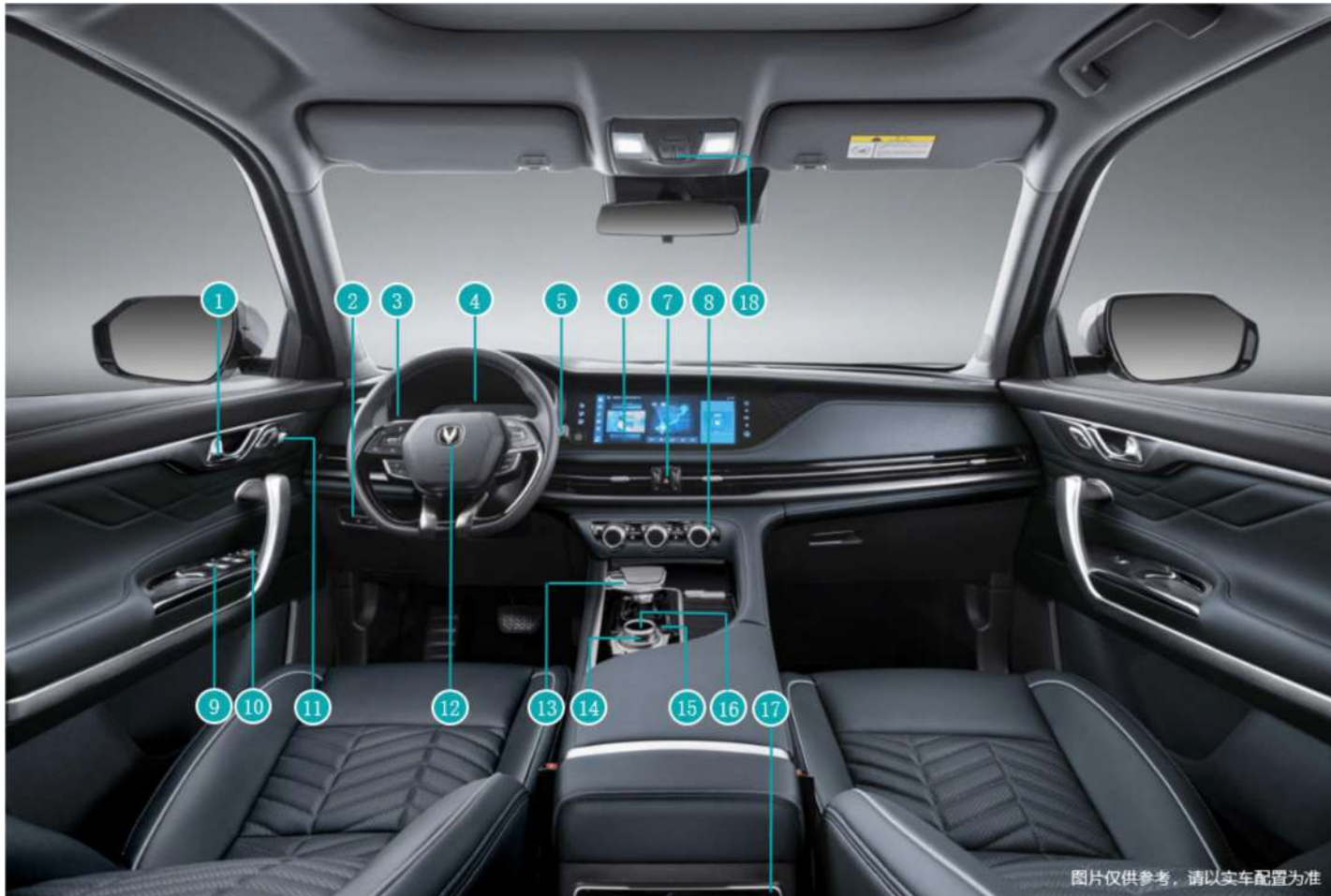

- ① Замок дверей;
- ② Блок переключателей;
- ③ Подрулевой переключатель управления освещением;
- ④ Комбинация приборов;
- ⑤ Подрулевой переключатель управления стеклоочистителями;
- ⑥ Управление мультимедиа;
- ⑦ Кнопка включения световой аварийной сигнализации;
- ⑧ Панель управления кондиционером;
- ⑨ Клавиши управления электростеклоподъемниками;
- ⑩ Модуль управления замками дверей;
- ⑪ Селектор управления наружными зеркалами заднего вида;
- ⑫ Рулевое колесо;
- ⑬ Селектор АКПП;
- ⑭ Переключатель режима 4WD;
- ⑮ Клавиша электромеханического стояночного тормоза (EPB);
- ⑯ Селектор выбора режима движения;
- ⑰ Панель управления кондиционером воздуха для пассажиров второго ряда;
- ⑱ Потолочный плафон с блоком управления люком в крыше.

※ Данный значок означает, что указанная в описании функция или оборудование могут быть не включены в стандартную комплектацию автомобиля, и представлены справочно. Конкретная конфигурация зависит от вашего автомобиля.

ЭЛЕМЕНТЫ МОТОРНОГО ОТСЕКА

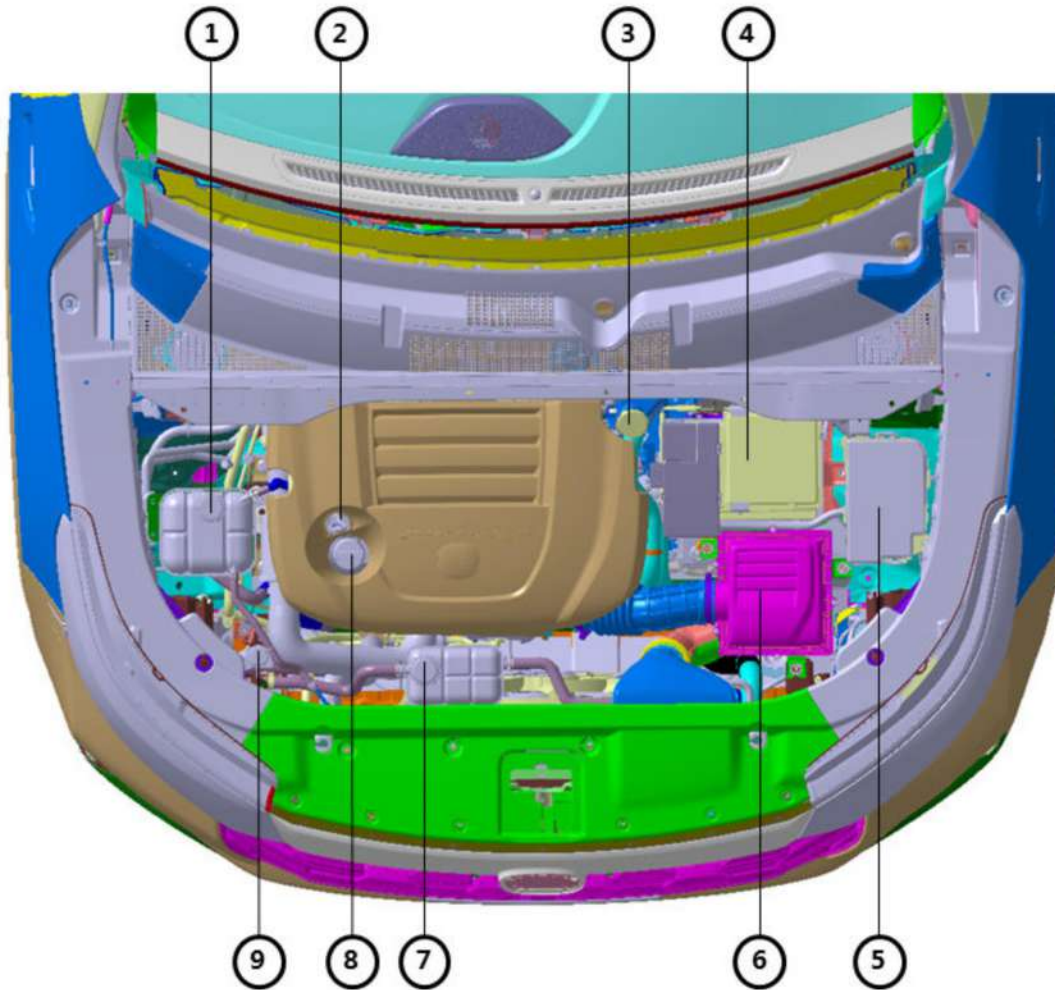

- ① Резервуар охлаждающей жидкости двигателя (Высокотемпературный контур);
- ② Щуп измерения уровня масла двигателя;
- ③ Бачок тормозной жидкости;
- ④ Аккумуляторная батарея;
- ⑤ Основной блок предохранителей;
- ⑥ Воздушный фильтр двигателя;
- ⑦ Резервуар охлаждающей жидкости двигателя (Низкотемпературный контур);
- ⑧ Крышка маслоналивной горловины;
- ⑨ Емкость жидкости для омывания ветрового стекла.

※ Данный значок означает, что указанная в описании функция или оборудование могут быть не включены в стандартную комплектацию автомобиля, и представлены справочно. Конкретная конфигурация зависит от вашего автомобиля.

О РУКОВОДСТВЕ ПОЛЬЗОВАТЕЛЯ

- Эксплуатация
- Ремонт и обслуживание
- Технические характеристики

Информация, содержащаяся в данном Руководстве пользователя, актуальна на момент публикации. Однако, в связи с постоянным повышением качества продукции, компания CHANGAN Automobile оставляет за собой право вносить изменения в конструкцию автомобиля.

Данное руководство относится ко всем моделям серии и включает в себя описания и пояснения как стандартного, так и дополнительного оборудования.

В данном руководстве Вы можете найти материал, который не относится к Вашему конкретному автомобилю.

КАК ПОЛЬЗОВАТЬСЯ РУКОВОДСТВОМ

Перед эксплуатацией автомобиля, внимательно ознакомьтесь с руководством пользователя, для получения о нем подробного представления. Данное руководство поможет Вам правильно эксплуатировать и обслуживать автомобиль, и получать максимальное удовольствие от безопасного вождения.

Обратите особое внимание на информацию в разделах **“ВНИМАНИЕ”**, **“ПРЕДУПРЕЖДЕНИЕ”** и **“ПРИМЕЧАНИЕ”**, для сведения к минимуму риска повреждений, получения травм и смерти.

Текст в руководстве дополнен иллюстрациями для лучшего описания эксплуатации автомобиля. Ознакомившись с руководством, Вы узнаете об отличительных

особенностях автомобиля, а также получите важную информацию по технике безопасности и советах по вождению в различных дорожных условиях. Общая структура руководства представлена в оглавлении.

При поиске необходимой информации или функции используйте алфавитный указатель. Он содержит список всей информации, представленной в руководстве в алфавитном порядке.

Разделы: руководство состоит из восьми глав и алфавитного указателя. Каждый раздел начинается с краткого содержания, где сразу можно увидеть представлена ли необходимая информация в данном разделе.

В руководстве представлены меры предосторожности и инструкции по эксплуатации в целях сохранения Вашей безопасности и безопасности окружающих.

Эта информация предупреждает о потенциальных опасностях, которые могут причинить вред Вам или окружающим, а также о повреждении автомобиля. Указания по технике безопасности, содержащиеся на этикетках автомобиля и в настоящем руководстве, описывают возможные опасности и необходимые действия во избежание или снижения рисков.

Предупреждения и рекомендации, содержащиеся в данном руководстве, предназначены для вашей безопасности.

Несоблюдение предупреждений и инструкций по технике безопасности может привести к серьезным травмам или смерти.

В руководстве используются слова **«ВНИМАНИЕ»**, **«ПРЕДУПРЕЖДЕНИЕ»**, **«ПРЕДОСТЕРЕЖЕНИЕ»** и **СИМВОЛ ПРЕДУПРЕЖДЕНИЯ о БЕЗОПАСНОСТИ**.



ВНИМАНИЕ! Этот знак предупреждает о возможной опасности.

Он используется для предупреждения о потенциальной опасности и возможных физических травмах. Соблюдайте все указания по технике безопасности, следующие за этим символом, во избежание возможных травм или смерти. Символ предупреждения об опасности предшествует сигнальным словам **ОПАСНОСТЬ**, **ПРЕДУПРЕЖДЕНИЕ** и **ПРЕДОСТЕРЕЖЕНИЕ**.

ВНИМАНИЕ: ВНЕСЕНИЕ КОНСТРУКТИВНЫХ ИЗМЕНЕНИЙ В КОНСТРУКЦИЮ И МОДИФИКАЦИЯ АВТОМОБИЛЕЙ CHANGAN

Не допускается вносить какие-либо изменения в конструкцию автомобиля. Это может привести к ухудшению эксплуатационных свойств автомобиля, снижению его безопасности, надежности и долговечности. В ряде случаев изменение конструкции автомобиля может стать причиной нарушения действующих государственных стандартов и правил и нарушить условие предоставления гарантийного покрытия на автомобиль. Некоторые изменения могут нарушать правила эксплуатации автомобилей, установленные Министерством транспорта и другими правительственными учреждениями в регионе.

Гарантийные обязательства компании CHANGAN Automobile Co., не распространяются на любые отказы, повреждения или ухудшение эксплуатационных характеристик автомобиля, вызванные самостоятельным внесением изменений в его конструкцию.

УСТАНОВКА СИСТЕМ ДВУХСТОРОННЕЙ РАДИОСВЯЗИ ИЛИ МОБИЛЬНОЙ СВЯЗИ

Автомобиль оборудован системой электронного впрыска топлива и другими высокочувствительными электронными компонентами. Неправильно установленное или не настроенное оборудование двусторонней радиосвязи или мобильной связи могут негативно влиять на работу электронных систем. Внимательно следуйте инструкции производителя устройств и соблюдайте рекомендации и меры предосторожности. Перед установкой систем мобильной или двухсторонней беспроводной связи обратитесь в авторизованный сервисный центр CHANGAN Automobile.

БЕЗОПАСНОСТЬ И ПРЕДУПРЕЖДЕНИЯ О ПОВРЕЖДЕНИИ АВТОМОБИЛЯ

Внимательно прочитайте руководство пользователя. Обратите особое внимание на информацию в разделах "ВНИМАНИЕ", "ПРЕДУПРЕЖДЕНИЕ" и "ПРИМЕЧАНИЕ", для снижения риска повреждений, получения травм и возможной смерти. Эти названия указывают на следующее:



ВНИМАНИЕ

ВНИМАНИЕ! - Этот заголовок предупреждает о случаях, когда существует вероятность причинения вреда здоровью людей или повреждения автомобиля. Чтобы избежать или уменьшить риск получения травмы или гибели людей, необходимо строго следовать приведенным указаниям.

ПРЕДУПРЕЖДЕНИЕ

Если содержимое данного раздела «**ПРЕДУПРЕЖДЕНИЕ**» игнорируется, автомобиль и/или его оборудование могут быть повреждены.

Во избежание риска повреждения автомобиля и/или его оборудования соблюдайте указания в пункте «**ПРЕДУПРЕЖДЕНИЕ**».

ПРИМЕЧАНИЕ

В данном разделе указаны дополнительные полезные сведения, необходимые для облегчения эксплуатации и технического обслуживания автомобиля.

Предупреждающий знак на рисунке ниже обозначает запрет какого-либо действия.



Предупреждающий знак на рисунке ниже означает «ОПАСНО, высокое напряжение». Будьте осторожны, высокая вероятность поражения электрическим током. Не прикасайтесь и не демонтируйте оборудование без специального допуска.

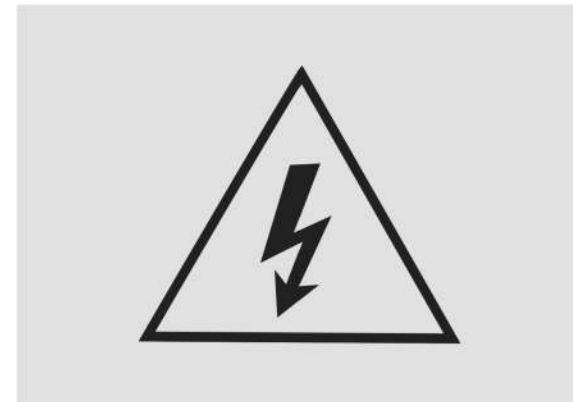

АКСЕССУАРЫ, ЗАПАСНЫЕ ЧАСТИ И ВНЕШНИЕ ИЗМЕНЕНИЯ В КОНСТРУКЦИЮ АВТОМОБИЛЯ

От качества деталей автомобиля зависит безопасность водителя и пассажиров. Оригинальные запасные части и аксессуары разрабатываются и изготавливаются компанией CHANGAN Automobile Co., или под ее контролем. Применение только оригинальных запасных частей строго обязательно из соображений безопасности.

Гарантийные обязательства компании CHANGAN Automobile Co., распространяются исключительно на оригинальные запасные части и аксессуары. Не допускается вносить какие-либо изменения в конструкцию автомобиля. Это может привести к ухудшению эксплуатационных свойств автомобиля, снижению его безопасности, надежности и долговечности. В ряде случаев изменение конструкции автомобиля может стать причиной нарушения действующих государственных стандартов и правил.

При необходимости замены любой детали автомобиля используйте только оригинальные запасные части и аксессуары, произведенные поставщиками компании. В противном случае неисправности, вызванные использованием неоригинальных запчастей, не будут покрываться гарантийными обязательствами.

Установка систем мобильной связи

Установка на автомобиль систем мобильной двухсторонней беспроводной связи может повлиять на работу электронных систем автомобиля, таких как АБС, система стабилизации, система помощи при начале движения на подъеме, вспомогательная система безопасности и система натяжения ремней безопасности. Перед установкой обратитесь в авторизованный сервисный центр CHANGAN Automobile за соответствующими мерами предосторожности и рекомендациями.

Особенности вождения по шоссе и бездорожью

Данная модель автомобиля является универсальным транспортным средством, предназначенным для движения как по дорогам общего пользования, так и в условиях бездорожья. Управляемость и маневренность этого автомобиля отличается от обычных пассажирских транспортных средств, так как дорожный просвет и центр тяжести выше, чем у обычных легковых автомобилей. Отличительные конструктивные особенности данной модели повышают вероятность опрокидывания этих моделей автомобилей по сравнению с обычными легковыми автомобилями. Внимательно ознакомьтесь с разделами «Меры предосторожности при эксплуатации внедорожного автомобиля» и «Меры предосторожности при движении по бездорожью», во избежание несчастного случая и получения травм, вызванных неправильной эксплуатацией.

Обозначения

Данное руководство применимо для автомобилей **CHANGAN CS95NEW**.

Сокращения и буквенные обозначения, используемые в руководстве пользователя приведены в таблице ниже:

Обозначение	Единица Измерения
л	Литр
мл	Миллилитр
км	Километр
м	Метр
см	Сантиметр
мм	Миллиметр
мин	Минута
с	Секунда
кг	Килограмм
А	Ампер
В	Вольт
км/ч	Километр/час
кГц	Килогерц
кПа	Килопаскаль
об/мин	Обороты / минуту
Вт	Ватт
кВт/об/мин	Киловатт / обороты в минуту
°С	Градус Цельсия
%	Процент
Н·м	Ньютон-метр
(°)	Градус
(')	Угловая минута
Гбайт	Гигабайт
Мбайт	Мегабайт

Обозначение	Единица Измерения
МКПП	Механическая Коробка Переключения Передач
АКПП	Автоматическая Коробка Переключения Передач
ЭБУ	Электронный блок управления
ГСМ	Горюче-смазочные материалы
ГЛОНАСС	Глобальная навигационная спутниковая система
GPS	Система глобального позиционирования
GSM	Глобальный стандарт цифровой мобильной сотовой связи, с разделением каналов по времени (TDMA) и частоте (FDMA)
GPRS	Настройка над технологией мобильной связи GSM, осуществляющая пакетную передачу данных

Обозначение	Единица Измерения
UMTS	Универсальная Мобильная Телекоммуникационная Система
ТС	Транспортное средство
МНД	Минимальный набор данных
ЭОС	Экстренная оперативная служба
ЭРА- ГЛОНАСС	Российская государственная система экстренного реагирования при авариях
ПО	Программное обеспечение
БИП	Блок Интерфейса Пользователя
ДТП	Дорожно-транспортное происшествие
БУ СНПБ	Блок управления системы надувных подушек безопасности
СВЭОС	Система вызова экстренных оперативных служб
ICCID	Уникальный серийный номер SIM-чипа

Рекомендации по эксплуатации автомобиля

Для длительной и надёжной эксплуатации автомобиля необходимо внимательно следить за его техническим состоянием и эксплуатировать согласно рекомендациям, используя рекомендованные технологии и материалы. Соблюдайте следующие меры предосторожности: Непрерывное или частое многократное торможение на высокой скорости может привести к резкому повышению температуры шин, тормозных дисков и тормозных колодок, что, в свою очередь, может привести к повышенному износу тормозных накладок и сокращению срока их службы. При достижении отметки износа шин, или если при торможении раздается посторонний металлический звук, незамедлительно обратитесь в авторизованный сервисный центр CHANGAN Automobile для замены тормозных колодок.

ОГЛАВЛЕНИЕ

I. ОБЗОР АВТОМОБИЛЯ	13
ТОПЛИВО И УРОВЕНЬ ВЫБРОСОВ ОТРАБОТАННЫХ ГАЗОВ	14
ЗАВОДСКИЕ ТАБЛИЧКИ И ИДЕНТИФИКАЦИОННЫЙ НОМЕР АВТОМОБИЛЯ (VIN)	15
Таблички	15
ИДЕНТИФИКАЦИОННЫЙ НОМЕР АВТОМОБИЛЯ (VIN)	15
ЧТЕНИЕ ИНФОРМАЦИИ О VIN АВТОМОБИЛЯ ИЗ ЭЛЕКТРОННОГО БЛОКА УПРАВЛЕНИЯ ЭБУ (ECU):.....	16
СИСТЕМА РЕГИСТРАЦИИ ДАННЫХ О ПРОИШЕСТВИЯХ (EDR)✘	16
ОКНО ДЛЯ МИКРОВОЛН	17
МОДЕЛЬ И НОМЕР ДВИГАТЕЛЯ	17
ВНЕСЕНИЕ ИЗМЕНЕНИЙ В КОНСТРУКЦИЮ АВТОМОБИЛЕЙ	18
II. СИСТЕМЫ БЕЗОПАСНОСТИ АВТОМОБИЛЯ	19
МЕРЫ ПРЕДОСТОРОЖНОСТИ	20
СИДЕНЬЕ	21
Механическая регулировка переднего сиденья ✘	22
Регулировка сиденья с электроприводом ✘	22
Регулировка сидений второго ряда	23
Функционал сидений второго ряда	24
Регулировка сидений третьего ряда	25
Функционал сидений третьего ряда	26
Регулировка подголовников	26
Подогрев сидений ✘	27
ВЕНТИЛЯЦИЯ СИДЕНИЙ ✘	27
ФУНКЦИЯ ЗАПОМИНАНИЯ НАСТРОЕК ПОЛОЖЕНИЯ СИДЕНЬЯ ✘	28
ФУНКЦИЯ КОМФОРТНОЙ ПОСАДКИ И ВЫХОДА ИЗ АВТОМОБИЛЯ ✘	29
РЕМНИ БЕЗОПАСНОСТИ	29
Напоминание о непристегнутом ремне безопасности	30
Пристегивание ремнями безопасности	30
Ремни безопасности водителя и переднего пассажира	32
Ремни безопасности для пассажиров второго и третьего рядов сидений	33
БЕЗОПАСНОСТЬ ДЕТЕЙ	33
Правила перевозки детей	33
Блокировка замков дверей для безопасности детей	34
Детское удерживающее устройство	34
СИСТЕМА ISOFIX	35

ПОДУШКИ БЕЗОПАСНОСТИ AIRBAG	39
Описание работы системы SRS	40
Компоненты подушек безопасности	41
Боковые подушки безопасности	45
Боковые шторки безопасности ✘	46
Дополнительные меры предосторожности	48
III. ФУНКЦИИ АВТОМОБИЛЯ	49
КЛЮЧ С ФУНКЦИЕЙ ДИСТАНЦИОННОГО УПРАВЛЕНИЯ	50
Ключи	50
Кнопки управления на ключе	50
Функции беспроводного дистанционного управления	52
Система бесключевого доступа (PEPS)	53
Система бесключевого доступа	54
Запуск и остановка двигателя с кнопки ENGINE START STOP	55
Переключение режимов питания автомобиля (АКПП)	56
Аварийный запуск двигателя	56
Иммобилайзер	57
Снятие режима тревоги	58
ЗАМКИ ДВЕРЕЙ	58
Управление замками дверей снаружи	58
Дистанционное управление замками дверей	59
Бесключевое управление замками дверей	59
Управление замками дверей изнутри	59
ЭЛЕКТРИЧЕСКИЕ СТЕКЛОПОДЪЕМНИКИ	60
Блокировка окон	60
Блокировка замков дверей ✘	60
Управление стеклоподъемниками	60
Функция защиты от защемления ✘	61
ЗЕРКАЛА ЗАДНЕГО ВИДА	62
Наружные зеркала заднего вида	62
Складывание наружных зеркал заднего вида	63
Внутрисалонное зеркало заднего вида	64
ЛЮК В КРЫШЕ ✘	64
Панорамный люк ✘	65
Солнцезащитная шторка люка	66
Функция защиты от защемления ✘	67
ДВЕРЬ БАГАЖНОГО ОТДЕЛЕНИЯ	67
Закрывание двери багажного отделения	68

Аварийное отпирание двери багажного отделения	68	Регулировка воздушных потоков	104
Дверь багажного отделения с электроприводом ✳	68	Рекомендации по эксплуатации системы климат - контроля	106
КАПОТ МОТОРНОГО ОТСЕКА	72	МУЛЬТИМЕДИЙНАЯ СИСТЕМА ✳	107
Открытие капота моторного отсека	72	Многофункциональный дисплей мультимедиа	107
Закрывание капота моторного отсека	73	Подключение к устройствам Android ✳	108
ЛЮК ТОПЛИВОЗАПРАВОЧНОЙ ГОРЛОВИНЫ	73	Apple CarPlay ✳	108
РУЛЕВОЕ КОЛЕСО	74	Голосовой помощник ✳	108
Регулировка положения рулевого колеса	74	СИСТЕМА ПОМОЩИ ПРИ ПАРКОВКЕ	109
Кнопки управления на рулевом колесе ✳	75	Парковочные радары ✳	109
Кнопки управления приборной панелью	76	Панорамное изображение (HD) ✳	111
КОМБИНАЦИЯ ПРИБОРОВ	77	Система регистрации кругового обзора при движении ✳	114
Модель 2 Жидкокристаллический LCD дисплей (Максимальная комплектация) ✳	80	АССИСТЕНТЫ БЕЗОПАСНОСТИ АВТОМОБИЛЯ	118
Сигнальные лампы и индикаторы	81	Автоматическая система экстренного торможения (АЕВ) ✳	118
Звуковые предупреждения и напоминания	85	Система предупреждения об опасности фронтального столкновения	119
Информационный дисплей	87	Идентификация пешеходов ✳	121
Информационный жидкокристаллический дисплей	91	Система предупреждения о пересечении линии дорожной разметки (LDW) ✳	123
УПРАВЛЕНИЕ ОСВЕЩЕНИЕМ	95	СИСТЕМА РАСПОЗНАВАНИЯ ЗНАКОВ ОГРАНИЧЕНИЯ СКОРОСТИ (TSR) ✳	126
Подрулевой переключатель управления освещением	95	Описание системы распознавания дорожных знаков (TSR)	126
Дневные ходовые огни	95	Эксплуатация системы распознавания дорожных знаков (TSR)	127
Регулировка уровня ближнего света фар	95	Ограничения работы системы TSR	127
Подрулевой переключатель указателей поворотов	96	АДАПТИВНЫЙ КРУИЗ- КОНТРОЛЬ (ACC) ✳	127
Подрулевой переключатель фар дальнего/ ближнего света	96	ИНТЕЛЛЕКТУАЛЬНЫЙ АДАПТИВНЫЙ КРУИЗ-КОНТРОЛЬ (IACC) ✳	134
Подрулевой переключатель противотуманных фар	96	ДРУГОЕ ОБОРУДОВАНИЕ	144
Функция отложенного выключения света фар автомобиля «Follow Me Home» (Сопровождение до дома) ✳	97	Беспроводное зарядное устройство ✳	144
Система автоматического управления головным светом (FAB) ✳	97	Розетка питания и зарядное устройство USB	145
Регулировка яркости подсветки	98	Места для хранения	145
Передний потолочный плафон освещения ✳	98	Солнцезащитный козырек	148
Освещение задней части салона ✳	99	IV. УПРАВЛЕНИЕ АВТОМОБИЛЕМ	150
СТЕКЛООЧИСТИТЕЛЬ И ОМЫВАТЕЛЬ	99	МЕРЫ ПРЕДОСТОРОЖНОСТИ ПРИ ЭКСПЛУАТАЦИИ АВТОМОБИЛЯ	151
Подрулевой переключатель стеклоочистителя	99	Меры предосторожности для автомобилей многоцелевого назначения	151
Управления стеклоочистителем ветрового стекла	99	Меры предосторожности при движении по бездорожью	151
Стеклоочиститель заднего стекла	100	Меры предосторожности перед началом движения	152
Стеклоомыватель	100	ЗАПУСК И ОСТАНОВКА ДВИГАТЕЛЯ	153
СИСТЕМА КЛИМАТ-КОНТРОЛЯ	101	Бесключевой запуск двигателя ✳	153
Общее описание	101	ТРАНСМИССИЯ	153
Система автоматического управления кондиционированием воздуха	101	Режимы движения	153
		Переключение передач АКПП	155
		ТОРМОЗНАЯ СИСТЕМА	157

Передние и задние дисковые тормоза	157	Огнетушитель	183
Электромеханический стояночный тормоз (EPB)	158	Аптечка первой помощи.....	183
Система помощи при начале движения (DAA) ✘.....	159	Манометр для измерения давления воздуха в шинах ✘	183
Регулировка тормозных усилий при перегреве (HTR)	159	СИСТЕМА ЭКСТРЕННОГО ВЫЗОВА ОПЕРАТИВНЫХ СЛУЖБ	183
Система динамической остановки (CDP).....	159		
Антиблокировочная тормозная система (ABS)	159		
Антипробуксовочная система (TCS)	160		
Электронная система курсовой устойчивости (ESC)	160		
Система помощи при крутом спуске (HDC) ✘	161		
Система автоматического удержания автомобиля (AUTO HOLD).....	161		
Система помощи при начале движения на подъеме (HHC)✘	163		
Рулевое управление	164		
СИСТЕМА ПОЛНОГО ПРИВОДА 4WD ✘	164		
Описание системы.....	164		
Эксплуатация автомобиля в режиме полного привода	165		
Диагностика и устранение неисправностей	166		
РЕКОММЕНДАЦИИ ПО УПРАВЛЕНИЮ АВТОМОБИЛЕМ.....	168		
Обкатка автомобиля	168		
Рекомендации при длительной стоянке автомобиля	169		
Управление автомобилем на высокой скорости	169		
Управление автомобилем в темное время суток	169		
Управление автомобилем в дождливую и влажную погоду	170		
Преодоление водных преград	170		
Движение по грязной и скользкой дороге	170		
Движение по склонам и горной местности	170		
Управление автомобилем в зимних условиях	170		
Экономичное вождение	171		
V. ДЕЙСТВИЯ В ЧРЕЗВЫЧАЙНЫХ СИТУАЦИЯХ	173		
НЕИСПРАВНОСТИ АВТОМОБИЛЯ И БОРТОВЫЕ ИНСТРУМЕНТЫ.....	174		
Неисправности автомобиля.....	174		
Набор бортового инструмента в автомобиле ✘	174		
Аварийная световая сигнализация ✘	175		
Знак аварийной остановки ✘	175		
Светоотражающий жилет безопасности ✘.....	175		
ЗАМЕНА КОЛЕС	176		
ЗАПУСК ДВИГАТЕЛЯ ПРИ НИЗКОМ ЗАРЯДЕ АККУМУЛЯТОРНОЙ БАТАРЕИ.....	179		
БУКСИРОВКА АВТОМОБИЛЯ.....	180		
АВАРИЙНОЕ ОБОРУДОВАНИЕ ПЕРВОЙ НЕОБХОДИМОСТИ ✘.....	183		

VI. ТЕХНИЧЕСКОЕ ОБСЛУЖИВАНИЕ И РЕМОНТ.....	187
СПИСОК ОБЯЗАТЕЛЬНЫХ ПРОВЕРОК	188
Ежедневный осмотр	188
Проверки при заправке	188
Ежемесячные проверки.....	188
МЕРЫ ПРЕДОСТОРОЖНОСТИ ПРИ ТЕХНИЧЕСКОМ ОБСЛУЖИВАНИИ И РЕМОНТЕ.....	188
ШИНЫ И ДИСКИ	189
Шины	189
Колеса и диски.....	192
СИСТЕМА КОНТРОЛЯ ДАВЛЕНИЯ ВОЗДУХА В ШИНАХ (TPMS)	193
ОБСЛУЖИВАНИЕ АВТОМОБИЛЯ	194
Кузов и оборудование	194
ФАРЫ И ОСВЕЩЕНИЕ.....	199
АККУМУЛЯТОРНАЯ БАТАРЕЯ	199
ЖИДКОСТЬ ДЛЯ ОМЫВАНИЯ ВЕТРОВОГО СТЕКЛА И ЩЕТКИ СТЕКЛООЧИСТИТЕЛЯ.....	200
Жидкость омывателя	200
Стеклоочистители	201
ТЕХНИЧЕСКОЕ ОБСЛУЖИВАНИЕ	203
Масло в двигателе.....	203
Охлаждающая жидкость двигателя	203
Тормозная жидкость	205
Замена воздушного фильтра кондиционера	205
Система контроля выбросов отработанных газов	206
VII. ТЕХНИЧЕСКИЕ ХАРАКТЕРИСТИКИ АВТОМОБИЛЯ	208
РАЗМЕРЫ АВТОМОБИЛЯ	209
ХАРАКТЕРИСТИКИ АВТОМОБИЛЯ	210
МАССА АВТОМОБИЛЯ.....	210
СПЕЦИФИКАЦИИ КОЛЕС И ШИН, РЕКОМЕНДОВАННОЕ ДАВЛЕНИЕ В ШИНАХ В ХОЛОДНОМ СОСТОЯНИИ.....	211
УГЛЫ УСТАНОВКИ КОЛЕС (БЕЗ ЗАГРУЗКИ)	211
ЗАПРАВОЧНЫЕ ЖИДКОСТИ И ОБЪЕМЫ	212
СПИСОК СОКРАЩЕНИЙ	213
VIII. РЕГУЛЯРНОЕ ТЕХНИЧЕСКОЕ ОБСЛУЖИВАНИЕ.....	215

I. ОБЗОР АВТОМОБИЛЯ

ТОПЛИВО И УРОВЕНЬ ВЫБРОСОВ ОТРАБОТАННЫХ ГАЗОВ

Уровень выбросов отработанных газов в моделях **CHANGAN CS95NEW** для российского рынка удовлетворяют требованиям стандарта, и соответствуют требованиям Euro IV.

Рекомендуется использовать высокооктановый неэтилированный бензин с октановым числом не ниже 92.

Только рекомендованное топливо позволяет Вашему новому автомобилю достичь номинальных значений мощности, динамики, экономичности и токсичности и минимизирует количество отработанного газа и нагара в свечах зажигания.

ПРЕДУПРЕЖДЕНИЕ

Применяйте только неэтилированный бензин. Использование топлива низкого качества может привести к повреждению систем двигателя и/или утечке топлива. Это ведет к повреждению и даже разрушению двигателя, а также, воспламенению в каталитическом преобразователе, что снижает эффективность процесса очистки отработанных выхлопных газов двигателя, и может служить причиной его разрушения. Свинец, содержащийся в этилированном бензине, выводит из строя датчики концентрации кислорода и трехкомпонентный нейтрализатор отработавших газов.

Запрещено использовать очиститель топливной системы и другие присадки. Использование очистителя топлива может привести к повреждению двигателя, что не будет покрываться гарантийными обязательствами.

ПРИМЕЧАНИЕ

Если при заправке топливный пистолет выключается автоматически, то топливный бак заполнен. Не продолжайте заправку. Это может привести к разливу топлива или повреждению топливной системы.

Во избежание утечки топлива в случае аварии всегда проверяйте плотность закрытия крышки топливозаливной горловины.

Бензин, содержащий спирт и метанол

Газохол - смесь бензина и этанола (известный как зерновой спирт), а также бензин или газохол, содержащий метанол (известный как древесный спирт), могут продаваться вместе с этилированным или неэтилированным бензином, или под его видом.

Не используйте газохол, содержащий более 10% этанола, и не используйте бензин или газохол, содержащий метанол. Любое из этих видов топлива может вызвать проблемы с работоспособностью автомобиля и привести к повреждению топливной системы, системы управления двигателем и системы контроля выбросов отработанных газов.

При возникновении проблем с работой автомобиля прекратите использовать газохол любого типа. Повреждения автомобиля или связанные неисправности не могут быть покрыты гарантией производителя, если они являются результатом использования:

1. Газохол, содержащий более 10% этанола;
2. Бензин или газохол, содержащий метанол;
3. Этилированное топливо или этилированный газохол.

ПРЕДУПРЕЖДЕНИЕ

Не используйте газохол содержащий метанол для заправки автомобиля, а также любой бензоспирт, который влияет на работу ДВС и/или ухудшает работоспособность автомобиля.

Альтернативные виды топлива и присадки

Использование присадок к топливу, таких как:

- Силиконовая присадка к топливу;
- Присадка к топливу ММТ (с содержанием марганца, Mn);
- Присадка к топливу на основе ферроцена (железа);
- Другие присадки к топливу на металлической основе - могут привести к пропускам воспламенения в цилиндрах двигателя, плохой динамике, остановке двигателя, повреждению катализатора или повышенной коррозии, что, в свою очередь, может привести к разрушению двигателя и/или сокращению срока службы силового агрегата.

ПРЕДУПРЕЖДЕНИЕ

Повреждение топливной системы или проблемы с производительностью, и работой двигателя, вызванные использованием данного вида топлива, не будут покрываться гарантией на автомобиль.

Метил-трет-бутиловый эфир МТБЭ

Компания CHANGAN Automobile не рекомендует использовать для автомобиля топливо, содержащее более 15,0% (по объему) МТБЭ - Метил-трет-бутиловый эфир (Содержание кислорода 2,7% по массе). Топливо, в содержании которого более 15,0% (по объему) МТБЭ может снизить производительность автомобиля, а высокое давление насыщенных паров привести к блокировке или затрудненному запуску двигателя.

ПРИМЕЧАНИЕ

Гарантийные обязательства компании CHANGAN Automobile Co., не распространяются на любые отказы, повреждения или ухудшение эксплуатационных характеристик автомобиля, связанные с повреждением топливной системы и другими неисправностями, вызванными использованием топлива ненадлежащего качества - содержащее метанол или топливо, содержащее более 15,0% (по объему) МТБЭ - Метил-трет-бутиловый эфир (Содержание кислорода 2,7% по массе).

Не используйте метанол

Не используйте для заправки автомобиля топливо, содержащее метанол (древесный спирт). Этот тип топлива может снизить мощность автомобиля и повредить компоненты топливной системы, системы управления двигателем и системы контроля выбросов отработанных газов.

Эксплуатация в зарубежных странах

В случае эксплуатации автомобиля в другой стране, необходимо:

- Соблюдать все правила, дорожного движения, регистрации, страхования жизни и ответственности для данного региона;
- Определить наличие соответствующего рекомендованного топлива для автомобиля.

ЗАВОДСКИЕ ТАБЛИЧКИ И ИДЕНТИФИКАЦИОННЫЙ НОМЕР АВТОМОБИЛЯ (VIN)

Таблички

Заводская табличка с указанием VIN (идентификационного номера) автомобиля, максимальной разрешенной общей массой автомобиля и другой информацией, расположена в проеме передней левой (водительской) двери под защелкой замка.



ИДЕНТИФИКАЦИОННЫЙ АВТОМОБИЛЯ (VIN)

НОМЕР

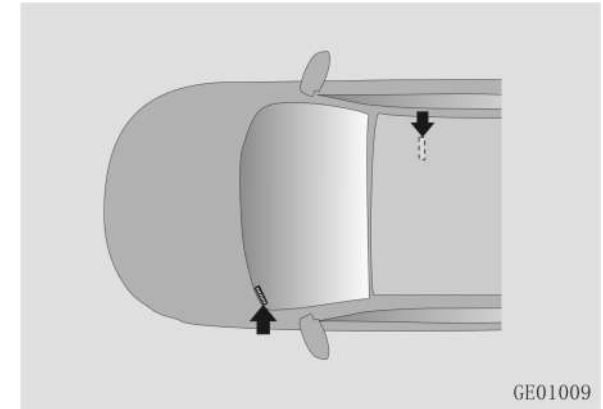

VIN number location

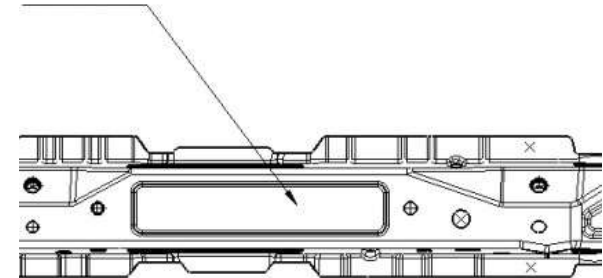

VIN код автомобиля (VEHICLE IDENTIFICATION NUMBER) нанесен в следующих местах:

- Выштампован на пластине кузова под передним пассажирским сидением;
- На стыке приборной панели и ветрового стекла, в левом нижнем углу;
- На информационной заводской табличке в проеме передней левой (водительской) двери под защелкой замка.;

- На двери багажного отделения.

ЧТЕНИЕ ИНФОРМАЦИИ О VIN АВТОМОБИЛЯ ИЗ ЭЛЕКТРОННОГО БЛОКА УПРАВЛЕНИЯ ЭБУ (ECU):

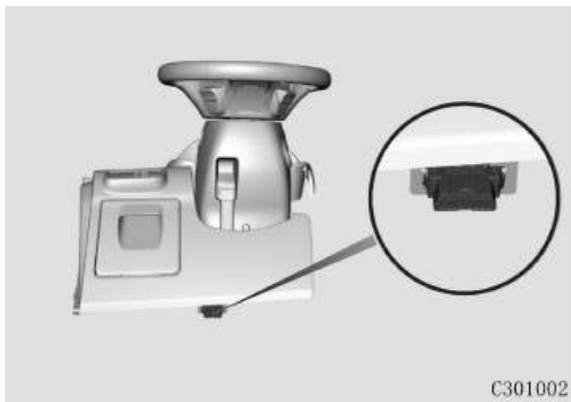

1. Подключите диагностический сканер CHANGAN к диагностическому интерфейсу OBD, расположенному в левой нижней части консоли со стороны водителя;
2. В интерфейсе диагностического сканера CHANGAN выберите модель автомобиля, и войдите в систему EMS управления двигателем;
3. Выберите пункт «Read Version Information» (Считывание информации о версии) в интерфейсе EMS и сверьте VIN номер автомобиля.

ПРИМЕЧАНИЕ

- Диагностический интерфейс OBD CHANGAN поддерживает передачу информации по CAN или K-line. Сначала проверьте диагностический сканер на возможность обмена данными по CAN шине. Если он не взаимодействует с EMS, попробуйте другой, поддерживающий K-line связь;
- Если сканнер не может установить связь с

EMS, или не может считать VIN, обратитесь к авторизованному дилеру CHANGAN Automobile.

СИСТЕМА РЕГИСТРАЦИИ ДАННЫХ О ПРОИШЕСТВИЯХ (EDR)※

Автомобиль оснащен системой видео регистрации данных о событиях и происшествиях (EDR), которая может фиксировать скорость автомобиля и данные о торможении во время столкновения. Однако, в зависимости от силы и типа столкновения данная информация может не сохраниться. Контроллер EDR расположен в блоке управления подушками безопасности. Сохраненные системой регистрации EDR данные помогают лучше разобрать ситуацию в момент столкновения, оценить повреждения и возникновение возможных травм.

Компания CHANGAN Automobile не раскрывает информацию и данные, зафиксированные системой EDR, третьим лицам, за исключением следующих обстоятельств:

- При согласии собственника или арендатора транспортного средства;
- По официальному запросу Государственной инспекции безопасности дорожного движения, бюро общественной безопасности, суда или иного государственного департамента;
- В случаях привлечения компании CHANGAN Automobile к судебным слушаниям.

Данные, записанные системой EDR, при необходимости могут быть использованы для:

- Исследования показателей и разработки систем безопасности транспортных средств;
- Предоставления данных третьим лицам, но не с целью сбора и раскрытия информации о владельцах автомобилей и их транспортных средствах.

Зафиксированные системой EDR данные могут быть прочитаны с помощью специализированного диагностического сканера через диагностический порт OBD в авторизованном сервисном центре CHANGAN Automobile.

ОКНО ДЛЯ МИКРОВОЛН

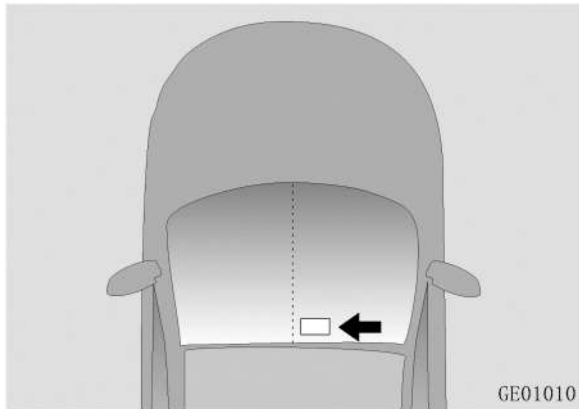

Окно для микроволн расположено в правой верхней части ветрового стекла. Его не должны перекрывать кронштейны датчика дождя или камеры контроля разметки.

МОДЕЛЬ И НОМЕР ДВИГАТЕЛЯ

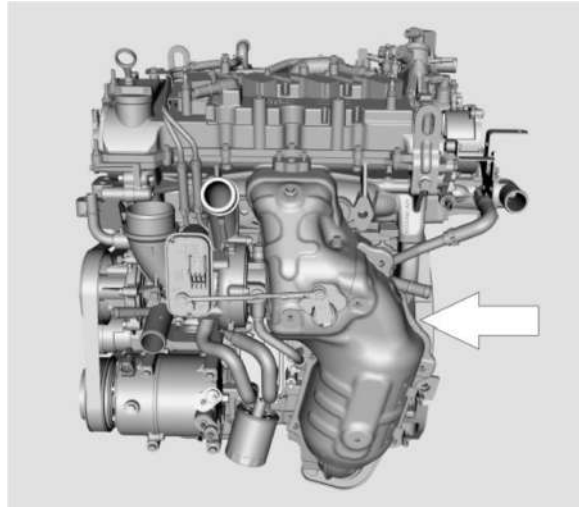

Модель двигателя и заводской номер двигателя нанесены на блоке цилиндров двигателя и крышке головки блока цилиндров двигателя.

ДВИГАТЕЛЬ С ТУРБОАГНЕТАТЕЛЕМ

1. Не рекомендуется работа двигателя на холостом ходу в течении длительного времени (от 20 мин и более), во избежание утечки масла из турбоагнетателя;
2. Не рекомендуется эксплуатация автомобиля в режиме «ускорение – остановка – движение накатом/ нейтральная передача», во избежание утечки масла из турбоагнетателя.



ВНИМАНИЕ

Несоблюдение вышеуказанных мер предосторожности может привести к повреждению турбоагнетателя или утечке масла, что не покрывается гарантийными обязательствами.

Не допускается вносить какие-либо изменения в конструкцию автомобиля. Это может привести к ухудшению эксплуатационных свойств автомобиля, снижению его безопасности, надежности и долговечности. В ряде случаев изменение конструкции автомобиля может стать причиной нарушения действующих государственных стандартов безопасности и выбросов.

Гарантийные обязательства компании CHANGAN Automobile Co., не распространяются на любые отказы, повреждения или ухудшение эксплуатационных характеристик автомобиля, вызванные самостоятельным внесением изменений в его конструкцию.

Самостоятельная установка дополнительных электронных устройств может привести к неправильной работе автомобиля, повреждению проводов, разрядке аккумулятора и/или возгоранию. В целях вашей безопасности и сохранности автомобиля не устанавливайте и не используйте дополнительные посторонние электронные устройства и аксессуары.

II. СИСТЕМЫ БЕЗОПАСНОСТИ АВТОМОБИЛЯ

МЕРЫ ПРЕДОСТОРОЖНОСТИ

В данном разделе собраны и описаны основные и наиболее важные меры предосторожности и рекомендации по технике безопасности.

Всегда пристегивайтесь ремнем безопасности

Ремни безопасности – эффективное средство защиты водителя и пассажиров от тяжелых травм при дорожно-транспортных происшествиях.

Подушки безопасности (система SRS) являются дополнением к ремням безопасности и не заменяют их полностью. Даже если автомобиль оснащен подушками безопасности, ВСЕГДА надевайте и пристегивайте ремень безопасности во время движения автомобиля. Перед началом движения правильно отрегулируйте положение сиденья.

Правила перевозки детей

Детей до 12 лет или ростом до 150 см рекомендуется перевозить на заднем сиденье с обязательным использованием детского удерживающего устройства. Если ребенок вырос из детского удерживающего устройства, обязательно используйте сиденье бустер с поясным/плечевым ремнем до тех пор, пока не сможете правильно использовать ремень безопасности без бустерного сиденья.

Подушки безопасности

Несмотря на то, что подушки безопасности могут спасти жизни, они также могут нанести серьезные или смертельные травмы пассажирам, которые сидят слишком близко к ним или не пристегнуты должным образом. Младенцы, маленькие дети и низкорослые взрослые подвергаются наибольшему риску получить травму от раскрытия подушки безопасности. Следуйте всем инструкциям и предупреждениям, приведенным в данном руководстве.

Отвлечение внимания водителя

Отвлечение внимания водителя представляет серьезную угрозу и потенциально смертельную опасность, особенно для водителей с небольшим стажем вождения. Соблюдение правил безопасности и концентрация внимания за рулем – первоочередное правило при управлении автомобилем. Водители должны быть осведомлены о широком спектре потенциальных отвлекающих факторов: сонливость, поиск и попытки дотянуться до различных предметов во время движения, еда и личный уход за рулем во время движения, отвлечение внимания другими пассажирами и использование сотовых телефонов. Водители могут отвлекаться, когда отводят глаза и внимание от дороги или убирают руки с руля, чтобы сосредоточиться на чем-то другом, кроме вождения.

Для снижения риска отвлечения внимания и возможности возникновения несчастного случая:

- Настраивайте свои мобильные устройства (например, MP3-плееры, телефоны, навигационные устройства и т.д.), ТОЛЬКО на парковке или во время стоянки автомобиля.

- Используйте мобильные устройства только в случаях, когда это разрешено законами при соблюдении условий безопасности.
- НИКОГДА НЕ отправляйте СМС или иные текстовые сообщения и/или электронную почту во время вождения. В ряде стран действуют законы, запрещающие водителям использовать мобильные устройства во время движения.
- НИКОГДА НЕ используйте мобильное устройство при управлении автомобилем, т.к. оно может отвлекать от вождения автомобиля. Водитель несет ответственность перед пассажирами и другими участниками дорожного движения. Для безопасного движения держите руки на руле, а внимание сконцентрируйте на дороге.

Следите за скоростью автомобиля

Превышение установленной скорости является одним из основных факторов травматизма и смертности при столкновениях. С увеличением скорости этот риск возрастает, но серьезные травмы можно получить и при движении на низких скоростях. Не разгоняйте автомобиль быстрее, чем это безопасно для текущих условий, независимо от максимально разрешенной скорости.

Следите за техническим состоянием автомобиля

Повреждение шины или иная механическая поломка могут быть чрезвычайно опасны. Для снижения вероятности возникновения таких ситуаций, регулярно проверяйте давление в шинах, их состояние, а также регулярно и своевременно проводите плановое техническое

СИДЕНЬЕ

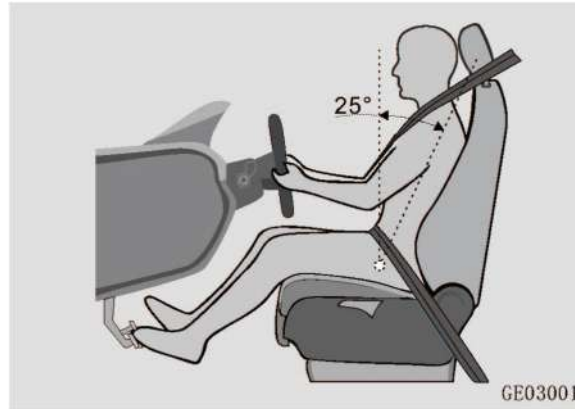

Положение переднего и заднего сиденья, а также угол наклона спинки (с учетом толщины подушки сиденья) спроектированы специально для данной модели:

- Расчетный диапазон регулировок положения сиденья: Диапазон регулировки переднего сиденья от заднего до максимального переднего положения составляет 240 мм. Диапазон регулировок левого сиденья второго ряда из заднего положения в максимальное переднее положение составляет 135 мм., в то время как диапазон регулировок правого сиденья второго ряда составляет 285 мм. из самого заднего положения в самое переднее положение, с возможностью фиксации в положении 135 мм.
- Расчетный угол наклона спинки: Угол между вертикальной линией и линией туловища для сидений первого и второго рядов составляет 25°, и 23° - для третьего ряда сидений.

Регулировка положения сиденья

Максимальную защиту в случае столкновения можно получить только при правильном положении сиденья, подголовника, ремня безопасности и подушки безопасности.

Перед началом движения, после запуска двигателя, отрегулируйте положение сиденья:

- Отрегулируйте положение сиденья. Убедитесь, что сиденье и спинка зафиксированы в правильном положении. Не наклоняйте спинку чрезмерно;
- Отрегулируйте высоту подголовника таким образом, чтобы его центр находился на уровне верхней части уха. После регулировки убедитесь, что подголовник зафиксирован в необходимом положении;
- Отрегулируйте кресло водителя таким образом, чтобы б находилась на достаточном безопасном расстоянии от рулевого колеса. Отрегулируйте наклон рулевого колеса так, чтобы подушка безопасности находилась непосредственно напротив грудного отдела водителя;
- Отрегулируйте положение спинки: посадка прямая, спина полностью прислонена к спинке кресла;
- Пристегните ремень безопасности. (см. раздел «Ремни безопасности»).



ВНИМАНИЕ

- Не начинайте движение, пока все пассажиры не займут свои места.
- Не перевозите пассажиров на спинке сложенного сиденья, в багажнике или на багаже.
- Во время движения запрещается стоять или перемещаться между сиденьями автомобиля, во

избежание травм или смерти, вызванных аварийным торможением или столкновением транспортного средства.

- Не кладите на сиденье тяжелые или острые предметы (например, иглы или гвозди).
- На сиденья, оборудованные боковыми подушками безопасности, не устанавливайте чехлы, и не ремонтируйте их. Не меняйте самостоятельно сиденья и обшивку сидений. В противном случае может быть нарушена работа боковых подушек безопасности, или случайно активировано их срабатывание, что может привести к травмам.
- В случае экстренного аварийного торможения или столкновения, пассажиры с неправильной посадкой или не пристегнутые ремнем безопасности могут получить травмы.
- Не допускается регулировка положения сиденья во время движения автомобиля. Это может привести к потере контроля над управлением автомобилем или травмам, вследствие случайного движения сиденья.
- Не размещайте под сиденьем посторонние предметы. Они могут повредить механизм фиксации сиденья и/или стать причиной случайного нажатия на рычаг регулировки положения сиденья, из-за чего сиденье может сдвинуться и стать причиной потери управления автомобилем. Кроме того, это может повредить механизм регулировки сиденья.
- Не размещайте дополнительные чехлы или накладки на подушку сиденья. Неправильный размер, форма или положение накладки, размещенной на поверхности сиденья, могут привести к неисправности SBR переднего сиденья (напоминание о непристегнутом ремне

безопасности).

Механическая регулировка переднего сиденья ✳

Сиденье переднего пассажира



1. Продольная регулировка положения сиденья

Потяните вверх за среднюю часть регулировочного рычага ②, расположенного под сиденьем, и, удерживая его, сдвиньте сиденье в нужное положение. Отпустите регулировочный рычаг.

2. Регулировка угла наклона спинки

Потяните вверх ручку регулировки угла наклона спинки ① и слегка отклонитесь на спинку назад, чтобы отрегулировать ее под необходимым углом, а затем отпустите ручку.

После регулировки слегка подвиньте сиденье взад-вперед, и убедитесь, что сиденье надежно закреплено.

Регулировка сиденья с электроприводом ✳

Сиденье водителя



1. Регулировка положения сиденья

Нажмите на клавишу управления регулировкой ② в требуемом направлении, как показано стрелками на рисунке, и отпустите, когда сиденье будет находиться в необходимом положении.

2. Регулировка сиденья по высоте

Нажмите на клавишу управления регулировкой ③ в требуемом направлении, как показано стрелками на рисунке для регулировки сиденья по высоте, и отпустите, когда сиденье будет находиться в необходимом положении. Сиденье остановится и зафиксируется в текущем положении.

3. Регулировка наклона спинки сиденья

Нажмите на клавишу управления регулировкой ② в требуемом направлении, как показано стрелками на рисунке, и отпустите, когда наклон спинки сиденья будет соответствовать требуемому положению. Спинка сиденья остановится и зафиксируется в текущем положении.

4. Регулировка поясничной поддержки ✖:

При включенном электропитании автомобиля (положение «ON») нажмите и удерживайте передний край кнопки управления регулировкой поясничной поддержки ⑤, и надуется подушка поясничной поддержки. Нажмите и удерживайте задний край кнопки управления регулировкой поясничной поддержки ⑤, и давление в поясничной поддержке ослабнет, и она отодвинется назад.

5. Регулировка угла наклона подушки сиденья ✖:

Нажмите на клавишу управления регулировкой ① в требуемом направлении для регулировки угла наклона подушки сиденья, как показано стрелками на рисунке, и отпустите, когда подушка сиденья будет находиться в необходимом положении. Сиденье остановится и зафиксируется в текущем положении.

Сиденье переднего пассажира ✖



1. Продольная регулировка положения сиденья:

Нажмите на клавишу управления положением сиденья ① в требуемом направлении, как показано стрелками на рисунке, и отпустите, когда сиденье будет находиться в необходимом положении.

2. Регулировка наклона спинки сиденья

Нажмите на клавишу управления регулировкой угла наклона спинки ② в требуемом направлении, как показано стрелками на рисунке, и отпустите, когда наклон спинки сиденья будет соответствовать требуемому положению. Спинка сиденья остановится и зафиксируется в текущем положении.

3. Регулировка поясничной поддержки ✖:

При включенном электропитании автомобиля (положение «ON») нажмите и удерживайте передний край кнопки управления регулировкой поясничной поддержки ③, и надуется подушка

поясничной поддержки. Нажмите и удерживайте задний край кнопки управления регулировкой поясничной поддержки ③, давление в поясничной поддержке ослабнет, и она отодвинется назад.

Регулировка сидений второго ряда



Регулировка угла наклона спинки

Потяните вверх за рычаг регулировки угла наклона спинки и отрегулируйте спинку под нужным углом. При достижении желаемого угла наклона отпустите рычаг, и спинка будет зафиксирована под текущим углом. После регулировки слегка покачайте спинку кресла вперед и назад, и убедитесь, что спинка сиденья надежно зафиксирована.

Продольная регулировка сидений второго ряда

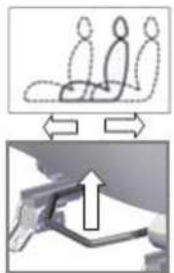

Для продольной регулировки сиденья (вперед/ назад), потяните вверх за среднюю часть регулировочного рычага, расположенного спереди под сиденьем, и, удерживая его, сдвиньте сиденье в нужное положение.

После регулировки отпустите регулировочный рычаг, слегка подвиньте кресло вперед и назад, и убедитесь, что сиденье надежно зафиксировано.

ПРИМЕЧАНИЕ

В случае, если на центральном сиденье второго ряда сидит пассажир, спинка сиденья должна быть отрегулирована в то же положение, на равный угол, в соответствии с соотношением 4/6. При сложенной спинке сидений регулировка продольного положения сиденья (вперед или назад) - невозможна. Данное действие доступно только при разложенной спинке.

Функционал сидений второго ряда

1. Посадка пассажиров на сиденья третьего ряда

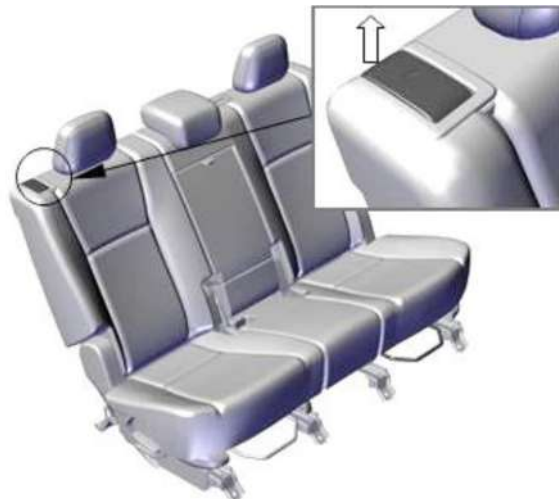

- ① Потяните вверх ручку складывания спинки сиденья, расположенную в верхней части спинки сиденья второго ряда для разблокировки механизма складывания;
- ② сложите спинку и подвиньте сиденье максимально вперед;
- ③ пассажирам третьего ряда необходимо придерживать сиденье для безопасной посадки и выхода из автомобиля;
- ④ установите сиденье второго ряда в исходное положение сразу после того, как пассажиры займут свои места на сиденье третьего ряда.

2. Выход пассажиров с сидений третьего ряда:



- ① Потяните вверх ручку складывания спинки сиденья, расположенную в задней нижней части спинки сиденья второго ряда для разблокировки механизма складывания;
- ② сложите спинку и подвиньте сиденье максимально вперед;
- ③ пассажирам третьего ряда необходимо придерживать сиденье для безопасной посадки и выхода из автомобиля;
- ④ установите сиденье второго ряда в исходное положение сразу после того, как пассажиры покинут сиденья третьего ряда, и выйдут из автомобиля.

3. Складывание сидений второго ряда



Потяните вверх и удерживайте рычаг регулировки, для складывания спинки сиденья.

4. Подлокотник сиденья второго ряда



Потяните вниз за ремешок, расположенный в средней части спинки сиденья второго ряда для доступа к подлокотнику.



ВНИМАНИЕ

Если во время движения автомобиля необходимость в использовании подлокотника отсутствует, для снижения риска получения травм при резком торможении или аварии держите подлокотник в закрытом состоянии.

Регулировка сидений третьего ряда

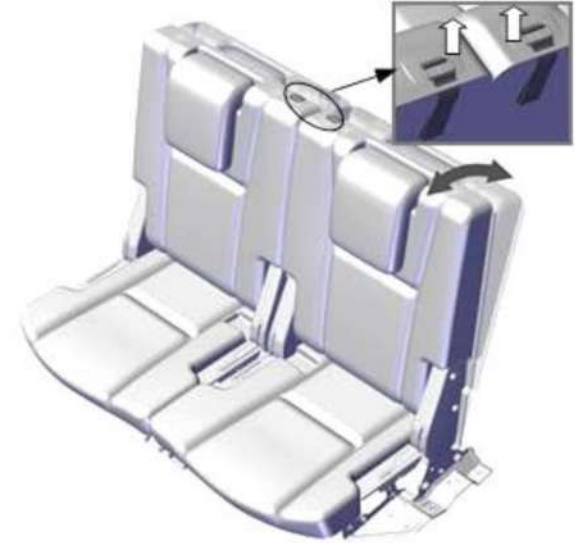

1. Потяните за ремень, расположенный в верхней части спинки, и отрегулируйте угол наклона спинки сиденья;
2. При достижении желаемого угла наклона спинки, отпустите ремень;
3. После регулировки слегка покачайте спинку кресла вперед и назад, и убедитесь, что спинка сиденья надежно зафиксирована.

Функционал сидений третьего ряда

Увеличение пространства багажного отделения

Складывание сидений третьего ряда для увеличения пространства в багажном отделении.

1. Установите подголовник в нижнее положение;



2. Потяните за ремень, расположенный в верхней части спинки. Сложите спинку сиденья вперед и выровняйте сиденье.



Регулировка подголовников



Регулировка подголовника вверх: потяните за подголовник вверх до требуемого положения.

Опускание подголовника: нажмите на фиксатор ① и, удерживая его, опустите подголовник на необходимую высоту.

Извлечение подголовника: Нажмите на фиксатор ①, и одновременно поднимите подголовник вверх и извлеките его.



ВНИМАНИЕ

- Никогда не регулируйте подголовник во время движения автомобиля.
- Защитные функции подголовника более эффективны, когда он находится максимально близко к голове. Не располагайте подушки или

чехлы на спинках сиденья.

- Движение автомобиля допустимо только при установленных в надлежащее положение подголовниках.
- При отсутствии пассажира на заднем сиденье установите подголовник сиденья второго ряда в максимально низкое положение, во избежание ограничения обзора.

Подогрев сидений ✳

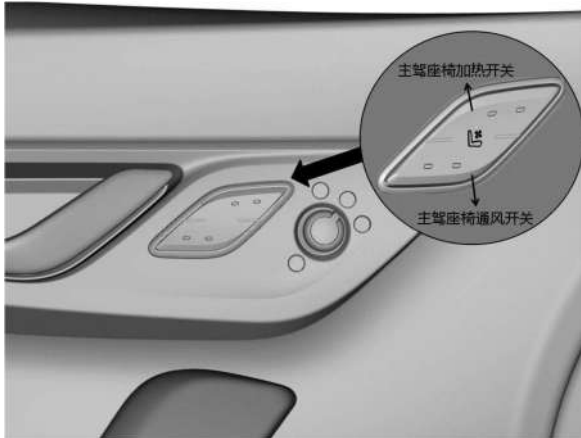

Клавиши управления подогревом/вентиляцией передних сидений расположены на левой и правой панелях обшивки дверей соответственно.

При включенном электропитании автомобиля (положение «ON»), нажмите кнопку управления подогревом сидений один раз, загорятся два индикатора, и функция подогрева сиденья активируется в максимальном режиме (High). При повторном нажатии на кнопку управления подогревом сидений загорится один индикатор, и функция подогрева сиденья активируется в слабом режиме (Low). При 3-х кратном нажатии на

кнопку управления подогревом сидений индикатор погаснет, и функция подогрева будет выключена.

В случае, если автомобиль находится в описанных ниже состояниях, функция подогрева сидений выключится, а индикатор состояния на кнопке обогрева/вентиляции сидений погаснет.

- Электропитание автомобиля в положении «ACC» и «OFF»,
- Напряжение аккумуляторной батареи менее 9 В;
- При достижении заданной температуры на подушке сиденья.

ВНИМАНИЕ

При длительном использовании функции подогрева сиденья, можно спровоцировать перегрев, ожог или возгорание. Будьте осторожны, особенно при длительном использовании функции подогрева. Для регулировки используйте переключатель отопления в соответствии с обстановкой на текущий момент.

Особое внимание при использовании функции обогрева сидений рекомендуется уделять следующим пассажирам:

- Люди в возрасте, младенцы, дети, пациенты, инвалиды и беременные женщины;
- Пассажиры с повышенной чувствительностью кожи;
- Люди, находящиеся в состоянии повышенной усталости, в состоянии опьянения или в сонном состоянии из-за действия лекарственных препаратов (например, снотворное или лекарства от простуды).

ВНИМАНИЕ

Не накрывайте сиденье одеялом, подушкой или другими теплоизоляционными изделиями при включенном обогреве.

ВЕНТИЛЯЦИЯ СИДЕНИЙ ✳

Клавиши управления подогревом/вентиляцией передних сидений расположены на левой и правой панелях обшивки дверей соответственно.

При включенном электропитании автомобиля (положение «ON»), нажмите кнопку управления вентиляцией сидений один раз, загорятся два индикатора, и функция вентиляции сиденья активируется в максимальном режиме (High). При повторном нажатии на кнопку управления вентиляцией сидений загорится один индикатор, и функция вентиляции сиденья активируется в слабом режиме (Low). При 3-х кратном нажатии на кнопку управления вентиляцией сидений индикатор погаснет, и функция вентиляции будет выключена.

В случае, если автомобиль находится в описанных ниже состояниях, функция вентиляции сидений выключится, а индикатор состояния на кнопке обогрева/вентиляции сидений погаснет.

- Электропитание автомобиля в положении «ACC» и «OFF»,
- Напряжение аккумуляторной батареи менее 9 В;

ФУНКЦИЯ ЗАПОМИНАНИЯ НАСТРОЕК ПОЛОЖЕНИЯ СИДЕНЬЯ ✳

Блок клавиш управления памятью положения сиденья расположен на боковой обшивке сиденья. Кнопка «SET» позволяет запомнить положение водительского сиденья и наружного зеркала заднего вида для каждой кнопки памяти.



Сохранение настроек положения сиденья водителя и наружных зеркал заднего вида

1. Запустите двигатель автомобиля;
2. Убедитесь, что селектор АКПП в положении «Р»;
3. Отрегулируйте сиденье и зеркала заднего вида в необходимое положение;
4. Нажмите и удерживайте кнопку «SET» до информационного звукового сигнала;
5. На дисплее приборной панели появится рекомендация: в течении 3-х секунд нажмите одну из кнопок сохранения настроек положения сиденья (кнопка 1, 2 или 3). После нажатия соответствующей кнопки звуковой сигнал прозвучит еще раз, и на дисплее приборной панели появится сообщение, что настройки положения сиденья водителя и наружных зеркал заднего вида успешно сохранены.

Сохранение настроек положения наружных зеркал заднего вида при движении задним ходом (Ассистент при движении задним ходом).

Для включения/ выключения функции изменения положения зеркал заднего вида при движении задним ходом нажмите [Vehicle settings (Настройки автомобиля)] на многофункциональном дисплее мультимедийной системы

1. Запустите двигатель автомобиля;
2. Убедитесь, что селектор АКПП в положении «Р»;
3. Нажмите одну из кнопок выбора настроек положения сиденья более чем на 1 секунду для определения положения водительского сиденья и наружных зеркал заднего вида, отрегулированные для управления автомобилем;
4. Переключите селектор АКПП в положение «R» (движение задним ходом);
5. Отрегулируйте наружные зеркала заднего вида в необходимое положение для движения задним ходом;
6. Переключите селектор АКПП в положение «Р», и нажмите выбранную ранее кнопку выбора настроек положения сиденья для сохранения настроек наружных зеркал заднего вида при движении задним ходом;

Восстановление настроек из памяти:

Вызов сохраненных ранее настроек положения сиденья водителя и зеркал заднего вида:

1. При включенном электропитании автомобиля (положение «ON») и селекторе переключения передач в положении «Р», при закрытой двери автомобиля нажмите одну из кнопок сохраненного положения сиденья (кнопка 1/2/3), и сиденье водителя и зеркала заднего вида автоматически отрегулируются в сохраненное ранее положение для этой кнопки.
2. Если после запуска двигателя селектор АКПП переключить в положение «R» (задний ход), зеркало заднего вида отрегулируется в сохраненное ранее положение для движения задним ходом.

Если во время процесса автоматической регулировки сиденья нажать какую-либо кнопку управления настройкой положения памяти водительского сиденья (кнопки положения 1, 2 или 3 или кнопку «SET»), процесс регулировки сиденья в сохраненное ранее положение будет прерван, и сиденье отреагирует на текущую операцию.

При запуске двигателя во время автоматической регулировки сиденья, движение сиденья прекратится. После успешного запуска двигателя сиденье продолжит движение в сохраненное ранее положение.

Сохранение и отмена связи настроек сиденья водителя со SMART-ключом

1. Сохранение настроек: при выключенном электропитании автомобиля (положение «OFF»), и закрытой двери водителя. Одновременно с нажатием кнопки сохраненного положения сиденья (кнопка 1, 2 или 3) нажмите кнопку «Unlock (Разблокировка)» на ключе с пультом дистанционного управления для сохранения связи памяти настроек положения водительского сиденья со SMART-ключом. После завершения настройки один раз прозвучит информационный звуковой сигнал.

2. Отмена: при выключенном электропитании автомобиля (положение «OFF»), и закрытой двери водителя. Нажмите кнопку установки «SET», а затем кнопку «Unlock (Разблокировка)» на ключе с пультом дистанционного управления. После успешной отмены связи со SMART-ключом один раз прозвучит информационный звуковой сигнал.

3. Вызов сохраненных ранее настроек положения сиденья из памяти ключа: при выключенном электропитании автомобиля (положение «OFF»), разблокируйте дверь автомобиля ключом с пультом дистанционного управления или с помощью системы бесключевого доступа (индуктивный датчик на наружной ручке двери). Откройте дверь со стороны водителя и при активированной и сохраненной настройке ключа сиденье и наружные зеркала заднего вида автоматически настроятся в сохраненное для данного ключа положение.

ФУНКЦИЯ КОМФОРТНОЙ ПОСАДКИ И ВЫХОДА ИЗ АВТОМОБИЛЯ ✳

Функцию комфортной посадки и выхода из автомобиля при переключении электропитания из положения «ON» в положение «OFF» можно настроить через интерфейс мультимедийного дисплея [Vehicle settings (Настройки автомобиля)]. Во время открывания водительской двери для посадки или выхода, сиденье автоматически отодвинется на 50 мм назад.

При переключении электропитания автомобиля из положения «OFF» в положение «ON», если настройки памяти сиденья не сохранены в ключе, сиденье водителя автоматически настроит положение, установленное до выключения двигателя. Если положение сиденья водителя сохранено в памяти ключа, сиденье настроит положение в соответствии с сохраненными в ключе настройками.

РЕМНИ БЕЗОПАСНОСТИ

Ремень безопасности – эффективное средство защиты водителя и пассажиров от тяжелых травм при дорожно-транспортных происшествиях. В случае столкновения или резкого торможения автомобиля возникает большая сила инерции. В такой ситуации ремни безопасности могут удержать водителя и пассажиров на сиденьях, предотвращая удары о внутренние элементы салона автомобиля и поглощая большое количество кинетической энергии, сокращая риск получения травм водителем и пассажирами.

Надлежащее использование ремней безопасности является важным условием для правильной работы подушек безопасности.

Неправильное использование ремней безопасности и некорректная посадка могут привести к получению травм в области головы, шеи и других незащищенных частей тела водителя и пассажиров в результате экстренного торможения в случае возникновения чрезвычайной ситуации и/или мгновенного раскрытия подушки безопасности.

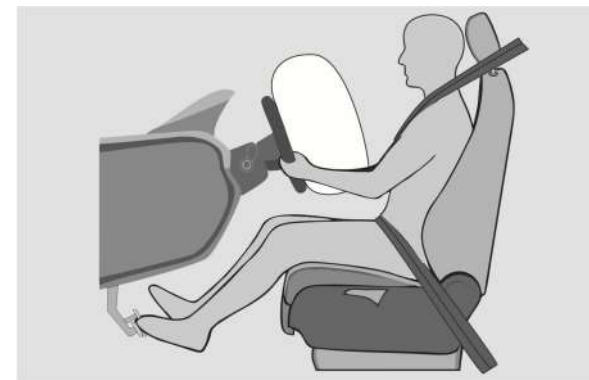

Для повышения уровня безопасности, при использовании ремней безопасности перед началом движения, необходимо:

- Правильно и надежно пристегнуть ремень безопасности;
- Отрегулировать сиденье в правильном положении.



ВНИМАНИЕ

Регулярно проверяйте состояние ремней безопасности и его частей.

Немедленно заменяйте поврежденные или неработающие элементы ремней безопасности. Ремень безопасности на каждом сиденье предназначен для использования только одним человеком.

В случае появления потертостей, повреждений и после критической нагрузки в результате ДТП, ремни подлежат обязательной замене.

Не демонтируйте и/или не меняйте ремни безопасности самостоятельно! При необходимости ремонта или замены - обратитесь в авторизованный сервисный центр CHANGAN Automobile.

ПРИМЕЧАНИЕ

Не защемляйте, не деформируйте, не перекручивайте или подвергайте воздействию острых предметов пристегнутые ремни безопасности;

Не используйте ремень безопасности для фиксации острых или хрупких предметов во избежание повреждения ленты ремня;

Слишком объемная одежда может нарушить правильную работу ремня безопасности; Содержите ремни безопасности в чистоте.

Загрязненные ремни затрудняют работу автоматического устройства натяжения ремней; Убедитесь, что в замок ремня безопасности не попала бумага, одежда или иные посторонние предметы. В противном случае ремень невозможно пристегнуть и зафиксировать должным образом.

Напоминание о непристегнутом ремне безопасности

Индикатор ремня безопасности на приборной панели напоминает водителю и переднему пассажиру о необходимости пристегиваться ремнями безопасности.



Контрольная лампа ремня безопасности будет гореть, если водитель или передний пассажир не пристегнуты ремнями безопасности.

Если водитель и/или передний пассажир не пристегнуты ремнями безопасности во время движения, индикатор непристегнутого ремня безопасности будет продолжать гореть в сопровождении с предупреждающим звуковым сигналом.

Если водитель или передний пассажир не пристегнутся ремнями безопасности в течении 5-ти минут, предупреждающий звуковой сигнал

выключится.

ПРИМЕЧАНИЕ

Если напоминание о не пристегнутом ремне безопасности не работает в соответствии с вышеописанной логикой, это указывает на его неисправность. Обратитесь в авторизованный сервисный центр CHANGAN Automobile.

Пристегивание ремнями безопасности

Поясничный участок трехточечного ремня располагайте как можно ниже к бедрам, а не на талии; плечевой участок ремня располагайте поверх корпуса тела, через грудной отдел. Не пропускайте ремень безопасности подмышкой, или за туловищем.

Пристегивание ремня безопасности:

1. Плавно вытяните ремень за язычок защелки;
2. Пропустите плечевую часть ремня через плечо, а поясничную часть по бедрам;
3. Вставьте защелку в пряжку ремня безопасности до щелчка, подтверждающего, что ремень пристегнут. Не допускайте перекручивания ремня.

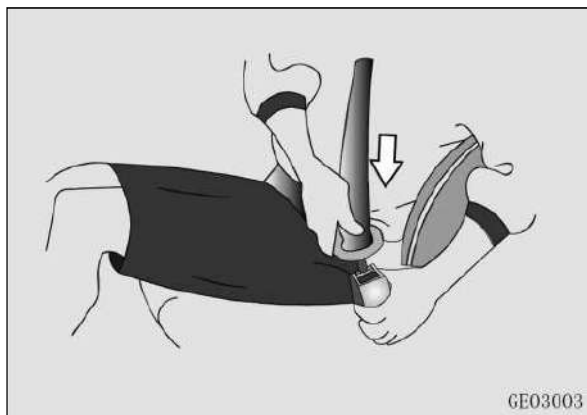

Отстегивание ремня

Для отстегивания ремня безопасности нажмите на красную кнопку замка. При этом язычок будет вытолкнут пружиной из гнезда замка. Для обеспечения полного втягивания ремня, направляйте его, придерживая рукой за язычок.

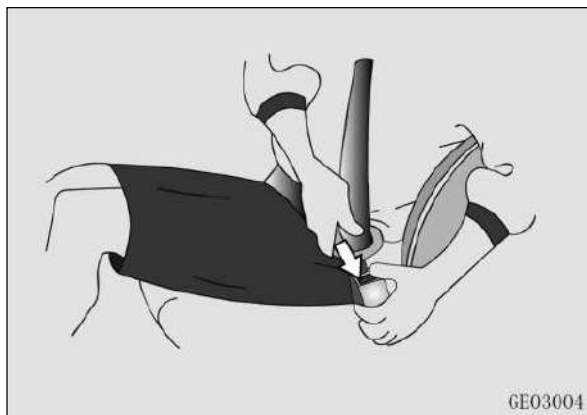

Использование ремня безопасности для детей

Ремни безопасности данной модели автомобиля предназначены для взрослых людей. Для детей до 12 лет рекомендуется использовать специальные детские удерживающие устройства, соответствующие национальным стандартам безопасности для детей в возрасте до 12 лет (см. раздел «Безопасность детей» - «Детское удерживающее устройство»).

Если ребенок большой для детского удерживающего устройства, перевозите его на заднем сиденье, пристегнутым ремнем безопасности.

Использование ремня безопасности для беременных женщин

Беременным женщинам необходимо пользоваться ремнями безопасности, располагая поясной участок ремня как можно удобнее и ниже к бедрам.

Плечевую часть ремня пропустите через плечо, и сдвиньте ленту ремня с живота.



ВНИМАНИЕ

Перед использованием ремней безопасности проконсультируйтесь с врачом о мерах предосторожности. Для безопасности беременной женщины и ее ребенка - четко следуйте рекомендациям врача по соблюдению мер предосторожности при использовании ремней безопасности, правильно пристегните ремень безопасности.

Использование ремня безопасности для пострадавших и инвалидов

Следуйте рекомендациям врача. Используйте ремень безопасности согласно реальной ситуации.

Ремни безопасности водителя и переднего пассажира

Регулировка верхней точки крепления ремня безопасности

Верхнюю точку крепления ремня безопасности можно отрегулировать по высоте. Нажмите и удерживайте кнопку регулировки высоты крепления ремня безопасности для выбора одного из трех доступных положений. Настройте наиболее удобное положение в зависимости от высоты, положения сидения и физиологических особенностей.

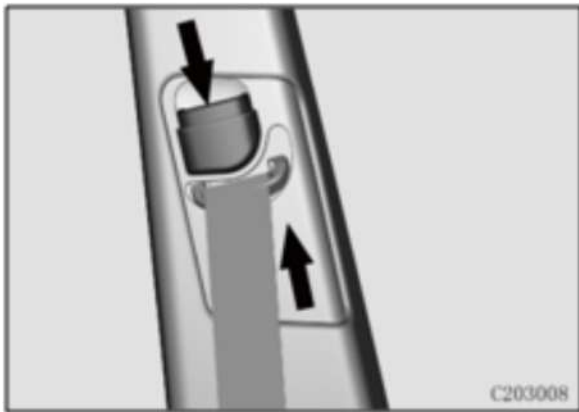

ВНИМАНИЕ

Пристегивать ремни безопасности необходимо перед началом движения. Не пристегивайте ремни безопасности во время движения.

Ограничение усилия ремней безопасности

Преднатяжители ремней безопасности передних сидений оборудованы функцией ограничения усилия.

Если в случае фронтального столкновения давление ремня на грудь превышает заданное значение, механизм натяжения ремня безопасности высвобождает определенную длину ленты ремня для снижения давления ремня на грудь и уменьшения травмы от сдавливания ремнем груди пассажира.

Преднатяжители ремней безопасности ✖

Ремни безопасности передних сидений оборудованы устройством предварительного натяжения, которое сработает даже при отсутствии пассажиров на переднем сиденье.

В случае сильного лобового столкновения сработает преднатяжитель, и свободная лента ремня безопасности автоматически выберется.

Убедитесь, что ремень безопасности надежно фиксирует тело переднего пассажира, обеспечивая максимальную его защиту.

Во время срабатывания преднатяжителей ремней безопасности раздается сильный хлопок, сопровождаемый выделением небольшого количества дыма и пыли, что является нормальным и не вредным. Однако, данные вещества могут вызывать аллергическую реакцию на коже или затруднение дыхания. Рекомендуется тщательно очистить кожу и проветрить салон после срабатывания преднатяжителей.

ВНИМАНИЕ

При необходимости замены системы преднатяжителей ремней безопасности после их срабатывания, или через 10 лет эксплуатации автомобиля, обратитесь в авторизованный сервисный центр CHANGAN Automobile.

Рекомендуется проводить все проверки и обслуживание системы преднатяжителей непосредственно на авторизованной сервисной станции CHANGAN Automobile.

Переоборудовать или демонтировать систему SRS, бить по контроллеру и датчикам подушки безопасности, самостоятельно вносить изменения в схему управления SRS - категорически запрещено. В противном случае это может привести к произвольному срабатыванию или неисправности преднатяжителя.

Запрещается: переоборудовать, снимать, стучать или вскрывать компоненты преднатяжителя, а также разрывать соединение или вмешиваться в систему. В противном случае это может привести к произвольному срабатыванию или неисправности преднатяжителя.

Ремни безопасности для пассажиров второго и третьего рядов сидений

Ремни безопасности второго ряда сидений

Второй ряд сидений оборудован трехточечными ремнями безопасности. Перед началом движения пассажирам второго ряда сидений необходимо правильно пристегиваться ремнями безопасности. После остановки автомобиля, отстегните и отпустите ремень безопасности. Аккуратно уберите пряжку ремня безопасности в специальное место для пряжки.

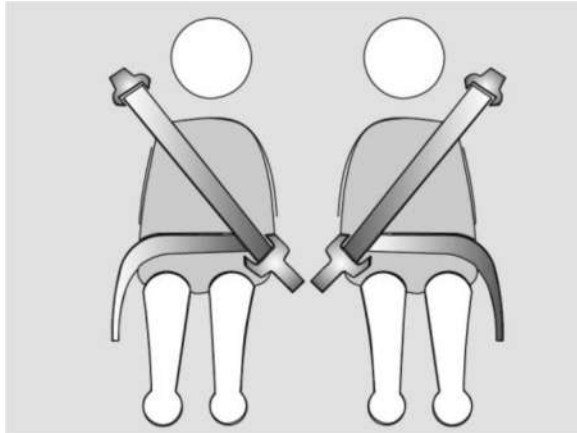

БЕЗОПАСНОСТЬ ДЕТЕЙ

Правила перевозки детей

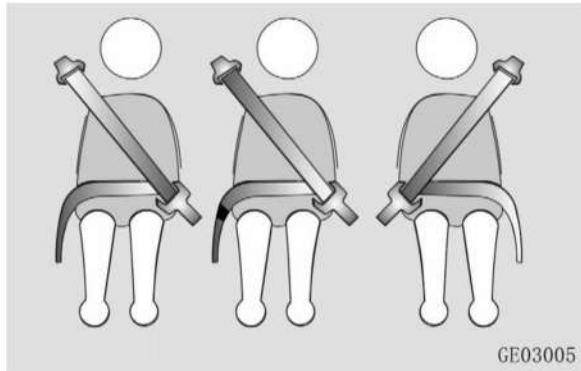

Ремни безопасности третьего ряда сидений

Данная модель автомобиля оборудована двумя сиденьями в третьем ряду. Оба оснащены трехточечными ремнями безопасности. Перед началом движения пассажирам третьего ряда сидений необходимо правильно пристегиваться ремнями безопасности. После остановки автомобиля, отстегните и отпустите ремень безопасности. Аккуратно уберите пряжку ремня безопасности в специальное место для пряжки.

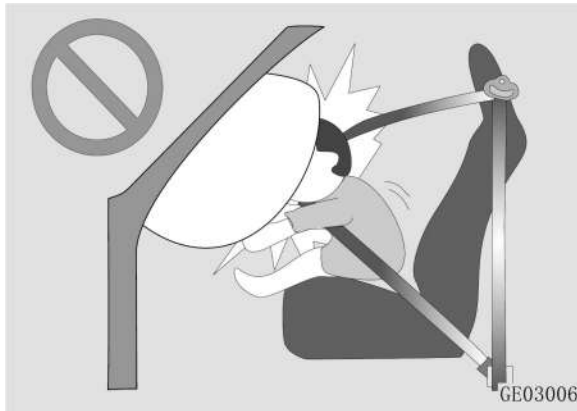

Детей до 12 лет или ростом до 150 см рекомендуется перевозить на сиденье второго ряда с обязательным использованием детского удерживающего устройства. Если ребенок велик для детского удерживающего устройства, или старше 3 лет, обязательно пристегивайте ребенка

ремнем безопасности.

Не оставляйте детей одних в автомобиле без присмотра, поскольку они могут:

- Открыть дверь, подвергая опасности других людей или участников дорожного движения;
- Покинуть автомобиль, создавая помехи движению автомобилей или причинить себе вред;
- Спровоцировать движение автомобиля, вызывая риск несчастных случаев и травм.

Закрытый автомобиль может нагреться и привести к серьезным травмам или даже смерти детей, если они не смогут выбраться из автомобиля. Ребенок может получить и другие травмы из-за возможности проникновения в автомобиль посторонних.



▲ ВНИМАНИЕ

Не оставляйте детей одних в автомобиле, даже на очень короткое время.

Во время движения автомобиля запрещается держать ребенка на коленях или на руках.

Запрещается:

- Совместное использование одного ремня безопасности вместе с ребенком.
 - Одновременное использование одного ремня для двух и более пассажиров.
- Периодически проверяйте положение ремня безопасности ребенка, так как при движении ребенка, ремень может сместиться с правильного положения.

Блокировка замков дверей для безопасности детей

Замок безопасности для детей на задних боковых дверях может независимо запирает задние боковые двери. При активации замка, задние боковые двери невозможно открыть изнутри. Их можно открыть только снаружи.

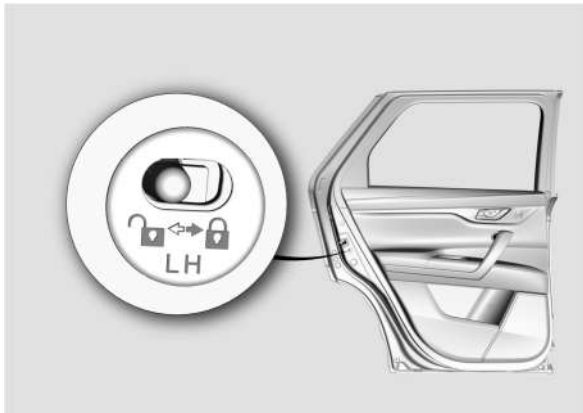

Активация: передвиньте переключатель замка безопасности детей на торце задней боковой двери в положение блокировки , как, показано на рисунке. После активации убедитесь в корректной работе замка.

Деактивация: передвиньте переключатель замка безопасности детей на торце задней боковой двери в положение разблокировки .

ВНИМАНИЕ

Всегда активируйте замок безопасности, если ребенок находится в автомобиле. В противном случае ребенок может открыть дверь, причинив вред себе и/или другим людям/ участникам дорожного движения.

Детское удерживающее устройство

Настоятельно рекомендуем использовать детское удерживающее устройство, отвечающее национальным стандартам безопасности.

Для выбора и приобретения соответствующего детского удерживающего устройства, необходимо учитывать рост, возраст и вес ребенка. Установку и использование детского удерживающего устройства производите строго в соответствии с инструкциями производителя устройства. Если детское удерживающее устройство установлено и/или используется неправильно, ребенку могут быть причинены серьезные травмы, возможно, не совместимые с жизнью.

НИКОГДА не устанавливайте на сиденье переднего пассажира, оборудованное фронтальной подушкой безопасности в активированном состоянии детское удерживающее устройство, обращенное против хода движения. В случае раскрытия подушки безопасности переднего пассажира это может привести к серьезным травмам или смерти ребенка.



ВНИМАНИЕ

Если детское удерживающее устройство подвергается прямому воздействию солнечных лучей, то ремень безопасности и само устройство может нагреться, и привести к ожогу. Перед использованием проверьте температуру чехла и пряжки сиденья.

Если Вы не планируете использовать детское удерживающее устройство, зафиксируйте его в автомобиле с помощью систем крепления, или извлеките его.

Если система безопасности или система фиксации повреждены в результате аварии или неисправны, обратитесь в авторизованный сервисный центр CHANGAN Automobile для диагностики и/или ремонта/ замены.

**ВНИМАНИЕ**

Детское удерживающее устройство можно устанавливать только по краям сидений второго ряда. Категорически запрещается устанавливать детские удерживающие устройства на переднем пассажирском сиденье или на пассажирском сиденье третьего ряда.

Перед установкой детского удерживающего устройства зафиксируйте спинку сидения второго ряда.

Перед установкой удерживающего устройства с системой ISOFIX, проверьте фиксацию спинки сиденья второго ряда. После установки детского удерживающего устройства покачайте его вперед и назад, влево и вправо, чтобы убедиться в надежности его крепления. Допустимый люфт не должен превышать 25 мм.

Перед каждым использованием убедитесь, что детское удерживающее устройство надежно закреплено.

Для устройств с креплением при помощи трехточечного ремня безопасности, убедитесь, что ремень безопасности проходит через устройство без перекручивания, а защелка ремня безопасности зафиксирована в пряжке ремня.

Запрещается подкладывать подушки или другие предметы под или за детское удерживающее устройство.

**ВНИМАНИЕ**

НИКОГДА не устанавливайте на сиденье переднего пассажира, оборудованное фронтальной подушкой безопасности в активированном состоянии детское удерживающее устройство, обращенное против хода движения. В случае раскрытия подушки безопасности переднего пассажира это может привести к серьезным травмам или смерти ребенка.

Используйте детское удерживающее устройство, соответствующее фигуре и весу ребенка.

Систему крепления ISOFIX используйте только для детских удерживающих устройств, оборудованных системой ISOFIX.

Не присоединяйте к системе крепления ISOFIX ремни безопасности, детское кресло, не оборудованное системой ISOFIX или любое другое устройство.

Расположение и способ крепления детского кресла необходимо учитывать согласно данным, указанным в табл. А. 1 и А. 2.

СИСТЕМА ISOFIX

ISOFIX - это стандартная система для крепления детского удерживающего устройства на сиденье второго ряда.

Точки крепления детской удерживающей системы, соответствующие спецификациям ISOFIX, установлены на спинке сиденья второго ряда. Обозначение «ISOFIX» поможет быстрее найти точки крепления детской удерживающей системы.

**Расположение фиксаторов ISOFIX****Верхние точки крепления ISOFIX**

Верхние точки крепления расположены на обратной стороне спинки сиденья второго ряда и обозначены логотипом «ISOFIX».

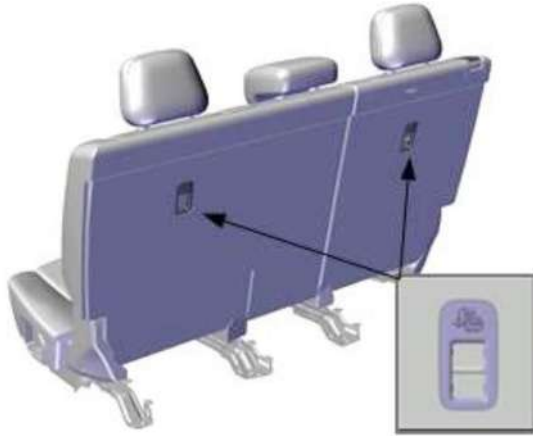

Нижние точки крепления ISOFIX

Нижние точки крепления расположены на стыке подушки и спинки сиденья второго ряда и зафиксированы на каркасе сиденья.



ВНИМАНИЕ

Не крепите более одного детского удерживающего устройства к одному фиксатору ISOFIX. Неправильно распределенная нагрузка может привести к перелому фиксаторов, и, как следствие, к серьезным травмам или даже смерти ребенка.

ПРЕДУПРЕЖДЕНИЕ

Для надежной фиксации детского удерживающего устройства на сиденье автомобиля может потребоваться поднять или снять подголовник.

Если детское удерживающее устройство фиксируется ремнем в верхней точке крепления, то ремень необходимо пропустить между двумя направляющими подголовника.

Перед установкой детского удерживающего устройства, убедитесь в свободном доступе к фиксаторам ISOFIX.

Фиксаторы ISOFIX рассчитаны и выдерживают нагрузку правильно установленного детского удерживающего устройства. Запрещено крепить на фиксаторы ремни безопасности веревки и другие предметы или устройства.

Применимость детских удерживающих устройств

Таблица А. 1 Применимость детского удерживающего устройства на разных местах

Весовая категория	Положение сиденья (или другие положения)			
	Переднее пассажирское сиденье	Боковые места сиденья второго ряда	Центральное место сиденья второго ряда	Сиденья третьего ряда ※
Категория 0 (менее 10 кг)	X	U/L	X	X
Категория 0+ (менее 13 кг)	X	U/L	X	X
Категория I (от 9 до 18 кг)	X	U/L	X	X
Категория II (от 15 до 25 кг)	X	U/L	X	X
Категория III (от 22 до 36 кг)	X	U/L	X	X

Значение буквенных обозначений в таблице:

U: используется для детской удерживающей системы универсального класса, согласно весовой категории;

oUF: используется для детской удерживающей системы универсального класса, обращенного лицом вперед, согласно весовой категории;

L: используется для специальной детской удерживающей системе в списке. Подобные удерживающие устройства могут быть специальными, ограниченными или полууниверсальными;

B: используется для интегрированной детской удерживающей системы, согласно весовой категории;

X: сиденье не используется для детской удерживающей системе для массовой группы.

Таблица А. 2 Установка детских удерживающих устройств с креплением ISOFIX

Весовая категория	Размерная категория (*)	Зажимное приспособление (крепление)	Расположение ISOFIX в автомобиле			
			Переднее пассажирское сиденье	Боковые места сиденья второго ряда	Центральное место сиденья второго ряда	Сиденья третьего ряда ✳
Переносная кроватка	F	ISO/L ₁	X	IL	X	X
	G	ISO/L ₂	X	IL	X	X
	(1)		X	X	X	X
Категория 0 (менее 10 кг)	E	ISO/R ₁	X	IL	X	X
	(1)		X	X	X	X
Категория 0+ (менее 13 кг)	E	ISO/R ₁	X	IL	X	X
	D	ISO/R ₂	X	IL	X	X
	C	ISO/R ₃	X	IL	X	X
	(1)		X	X	X	X
Категория I (от 9 до 18 кг)	D	ISO/R ₂	X	IL	X	X
	C	ISO/R ₃	X	IL	X	X
	B	ISO/F ₂	X	X	X	X
	B ₁	ISO/F ₂ X	X	X	X	X
	A	ISO/F ₃	X	X	X	X
	(1)		X	X	X	X
Категория II (от 15 до 25 кг)	(1)		X	X	X	X
Категория III (от 22 до 36 кг)	(1)		X	X	X	X

(1): для детской удерживающей системы, не маркированной (A~G) в соответствии с категорией размеров ISO/XX, автопроизводитель должен на основе соответствующей группы массы указать специальную детскую удерживающую систему ISOFIX, рекомендованную для каждого сиденья, согласно каждой весовой категории.

Значение буквенных обозначений в таблице:

IUF – применяется к общей обращенной вперед детской удерживающей системе ISOFIX данного размерного класса.

IL – относится к специальной детской удерживающей системе ISOFIX для защиты детей из списка. Такие удерживающие системы могут быть специальными, ограниченными или полууниверсальными системами ISOFIX данного размерного класса.

X – положение ISOFIX не применяется к оборудованию/ детской удерживающей системе ISOFIX в данном весовом классе и/или категории размеров.

(*) – размерный класс ISOFIX определяется прописными буквами от «А» до «G», которые указаны на детских сиденьях ISOFIX.

ПОДУШКИ БЕЗОПАСНОСТИ AIRBAG

Подушки безопасности (AIR BAG) - элемент дополнительной удерживающей системы (SRS).

Система SRS является дополнением к ремням безопасности и не заменяет их полностью. Всегда надевайте и пристегивайте ремень безопасности во время движения автомобиля. Перед началом движения правильно отрегулируйте положение сиденья (см. раздел «Сиденье»).

Для снижения травматизма водителя и пассажиров, в случае серьезного столкновения, подушка безопасности, при раскрытии, образует буфер между пассажиром и внутренней обшивкой салона автомобиля.

ПРЕДУПРЕЖДЕНИЕ

МЕРЫ ПРЕДОСТОРОЖНОСТИ ПРИ ИСПОЛЬЗОВАНИИ ПОДУШЕК БЕЗОПАСНОСТИ

ВСЕГДА, во время каждой поездки, используйте ремни безопасности и детские удерживающие устройства! В случае столкновения при непристегнутых или неправильно пристегнутых ремнях безопасности даже с подушками безопасности можно получить серьезные травмы или смерть при раскрытии подушки безопасности.

НИКОГДА НЕ перевозите ребенка в детском удерживающем устройстве или кресло-бустере на переднем пассажирском сиденье. Подушка безопасности может сильно ударить ребенка, причинив серьезные или смертельные травмы. При перевозке детей в возрасте до 12 лет на заднем сиденье всегда пристегивайте их ремнем безопасности. Это самое безопасное место для перевозки детей любого возраста. При

необходимости перевозки ребенка в возрасте 12 лет или старше на переднем сиденье, его необходимо пристегнуть ремнем безопасности должным образом, а сиденье максимально отодвинуть назад.

До момента полной остановки автомобиля и выключения двигателя, все пассажиры должны сидеть прямо, пристегнуты ремнями безопасности. Ноги удобно вытянуты, ступни на полу. Спинка сиденья установлена в вертикальное положение относительно подушки сиденья.

Если во время аварии пассажир находится в другом положении, быстро разворачивающаяся подушка безопасности может сильно соприкоснуться с пассажиром, причинив ему серьезные или смертельные травмы.

Никогда не сидите излишне близко к подушкам безопасности и не наклоняйте спинку сиденья слишком сильно. Не прислоняйтесь к двери или центральной консоли.

Отодвиньте сиденье как можно дальше от передних подушек безопасности без ущерба для комфортного управления и контроля над автомобилем.

ВНИМАНИЕ

Подушки безопасности сконфигурированы специально для данной модели автомобиля. Не допускается замена на другие версии или модели, иначе это приведет к неисправности системы безопасности и причинению травм.

После срабатывания подушек безопасности или через 10 лет эксплуатации автомобиля, необходимо заменить всю систему подушек безопасности, чтобы обеспечить ее исправную

работу. Обратитесь в авторизованный сервисный центр CHANGAN.

Запрещается снимать, разбирать, менять, ремонтировать или повреждать (бить, резать или поджигать) элементы системы SRS, подушки безопасности и соответствующие компоненты, поскольку это может привести к отказу системы или неисправности SRS, а необходимая безопасность водителя и пассажиров не будет достигнута. В случае аварии — это может привести к неисправности или случайному раскрытию, причиняя серьезные потери или травмы!

При обнаружении любой неисправности удерживающей системы SRS, обратитесь в авторизованный сервисный центр CHANGAN для диагностики и/или ремонта.

Во избежание получения травмы, не проверяйте и не ремонтируйте подушку безопасности самостоятельно!

ВНИМАНИЕ

Месторасположение подушек безопасности обозначено значком AIRBAG. Не загромождайте подушки и не размещайте какие-либо предметы в этой области.

Между пассажиром и подушкой безопасности запрещается располагать людей, животных, или посторонние предметы.

Не курите во время движения, во избежание риска ожога или воспламенения в случае срабатывания подушки безопасности.

Детей до 12 лет перевозите на сиденьях второго ряда в специальных детских удерживающих устройствах.

Система SRS активна только при включенном электропитании автомобиля (положение «ON»). Подушка безопасности раскрывается при необходимости. Контрольная лампа системы SRS должна быть исправна (см. раздел «Комбинация приборов» - «Сигнальные лампы и индикаторы»).

Степень повреждения кузова автомобиля не влияет на раскрытие подушек безопасности. Факт столкновения автомобиля не является предварительным условием для их срабатывания. Подушки безопасности не должны раскрываться при любом столкновении. Они раскрываются при совокупности ряда факторов, которые включают, но не ограничиваются: скоростью движения автомобиля в момент столкновения, углом столкновения и скоростью замедления во время столкновения.

При столкновении автомобиля с подвижными или деформируемыми объектами (такими, как защитное ограждение или дерево), которые поглощают силу удара, скорость раскрытия подушки безопасности выше, чем при столкновении с твердыми и недеформируемыми объектами.

Если столкновение произошло в момент экстренного торможения, то сила удара в момент столкновения может быть меньше необходимой для срабатывания подушки безопасности, поэтому подушка безопасности может не раскрыться.

В случае неоднократного столкновения автомобиля, подушки безопасности раскроются только один раз, при соблюдении условий срабатывания. При неоднократном столкновении с незначительной силой удара, подушки

безопасности могут не раскрыться (①), однако, при последующем серьезном столкновении они могут сработать, при достижении необходимой для развертывания силы удара (②).

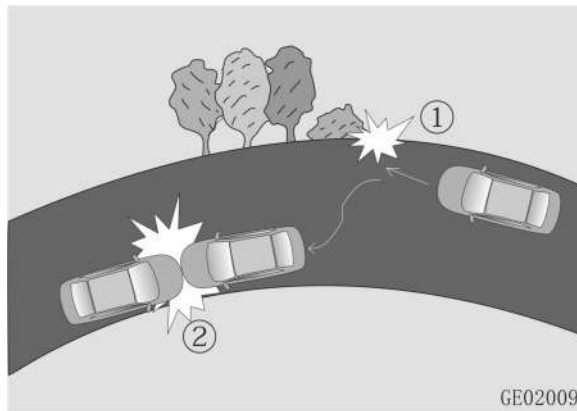

ВНИМАНИЕ

Убедитесь, что система AIRBAG исправна. Если лампа индикатора системы неисправна, обратитесь в авторизованный сервисный центр CHANGAN Automobile для диагностики и/или ремонта. В противном случае, при столкновении, подушка безопасности может не сработать, что может привести к серьезным повреждениям и/или травмам.

В случае, если автомобиль преодолевал водяную преграду и/или салон автомобиля пропитан водой, во избежание некорректной работы контролера подушек безопасности, немедленно обратитесь в авторизованный сервисный центр CHANGAN Automobile для его диагностики и/или ремонта. В противном случае это может привести к аварии и/или травмам из-за случайного срабатывания или нарушения

алгоритма раскрытия подушек безопасности.

Принцип работы системы SRS

Основная задача любой системы безопасности автомобиля — замедлить движение водителя пассажиров в случае столкновения, и минимизировать при этом возможное получение травм.

1. При столкновении автомобиля датчик системы SRS определяет силу удара. Если она превышает установленное значение, на контроллер подушки безопасности передается сигнал, отвечающий за раскрытие подушек;
2. После получения сигнала от контроллера, подушка безопасности надувается и раскрывается, формируя защитное пространство между телом человека и элементами салона;

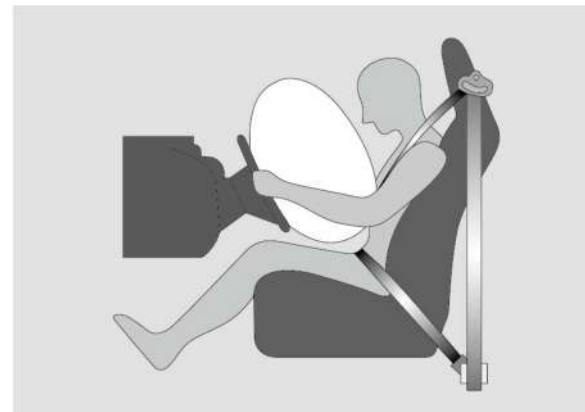

3. Ремни безопасности, совместно с подушками безопасности, поглощают силу удара, защищают голову и верхнюю часть туловища от возможных повреждений и/или травм.

Компоненты подушек безопасности

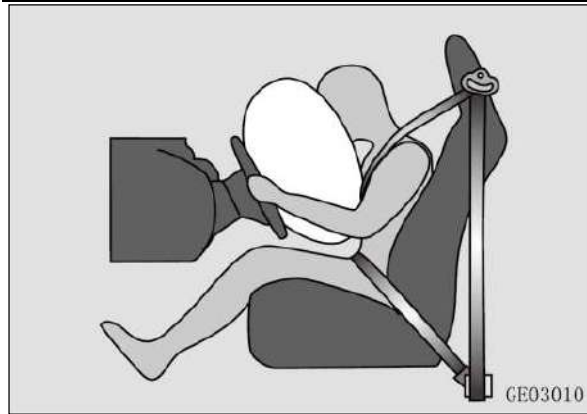

мгновенно, с большой силой, что может привести к травмам, включая царапины, ушибы и переломы костей.

Подушка безопасности – это элемент одноразового использования. Если подушка раскрылась, ее необходимо заменить новой.

Индикатор неисправности AIR BAG



Индикатор неисправности системы AIRBAG красного цвета.

При включении зажигания (положение «ON»), индикатор системы AIRBAG и подушек безопасности включится примерно на 3–6 секунд, а потом погаснет. При корректной работе системы индикатор выключен.

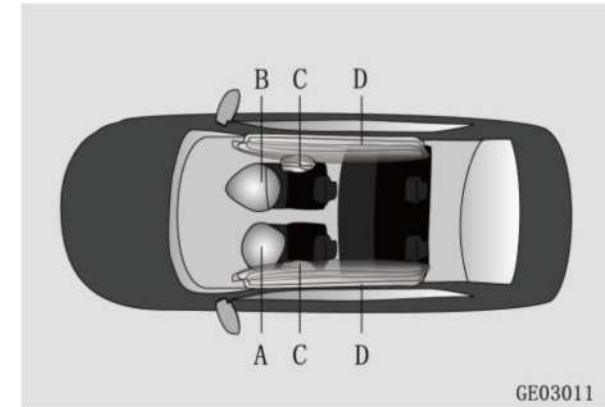

- A: Подушка безопасности водителя;
- B: Подушка безопасности переднего пассажира;
- C: Боковые подушки безопасности передних пассажиров;
- D: Шторки безопасности.

Передние подушки безопасности

Информация о передней подушке безопасности размещена на солнцезащитном козырьке переднего пассажира. Внимательно ознакомьтесь с ней.

Подушка безопасности водителя

Подушка безопасности водителя установлена в рулевом колесе, под накладкой с надписью «AIRBAG». Она раскрывается в случае лобового столкновения, при соблюдении всех условий для срабатывания.

4. После срабатывания, для снижения воздействия на человека, подушки безопасности быстро сдуваются.

ВНИМАНИЕ

Раскрытие подушек безопасности сопровождается громким хлопком и дымом – обычный процесс при активации пиропатрона (газогенератора).

Выделяемый при раскрытии дым и порошок – нетоксичен, но он может вызывать затруднение дыхания и/или раздражение кожи. Незамедлительно откройте окна, чтобы проветрить салон. Тщательно промойте глаза, все порезы и/или ссадины.

После раскрытия подушек безопасности, некоторые компоненты системы SRS могут быть очень горячими. Не прикасайтесь к ним, пока они не остынут. Если Вы случайно прикоснулись, то немедленно промойте большим количеством воды для предотвращения заражения или аллергии.

Раскрытие подушки безопасности происходит



Подушка безопасности переднего пассажира

Подушка безопасности переднего пассажира установлена в передней панели автомобиля с правой стороны над перчаточным ящиком с надписью «AIRBAG». Она раскрывается в случае фронтального столкновения, при соблюдении всех условий для срабатывания.



ВНИМАНИЕ

Запрещается устанавливать на переднее сиденье детское удерживающее устройство, обращенное против хода движения, а также перевозить ребенка младше 12 лет и/или ростом менее 150 см. Раскрытие подушки безопасности может привести к травмам ребенка.

Во время движения автомобиля сохраняйте правильную посадку. Не кладите ноги на приборную панель.

Не используйте декоративную накладку подушки безопасности переднего пассажира в качестве системы хранения.

Не располагайте вещи на приборной панели и ветровом стекле со стороны переднего пассажира.

Не устанавливайте кронштейны или фиксаторы (в т.ч. при помощи липкой ленты), например, для навигационного оборудования или сотового телефона, а также другое оборудование со стороны переднего пассажира в зоне раскрытия подушки безопасности.

Условия срабатывания передней подушки безопасности

Приведенные ниже условия являются стандартными лабораторными условиями при испытании на столкновение, при которых передняя подушка безопасности может развертываться. Однако, срабатывание подушки безопасности при фактическом столкновении зависит от того, соответствует ли замедление, создаваемое при столкновении, условию развертывания.

1. При фронтальном столкновении с неподвижной и недеформируемой бетонной стеной со скоростью более 30 км/ч:



2. При фронтальном столкновении автомобиля с неподвижным и недеформируемым бетонным столбом (колонной) на скорости более 35 км/ч.:

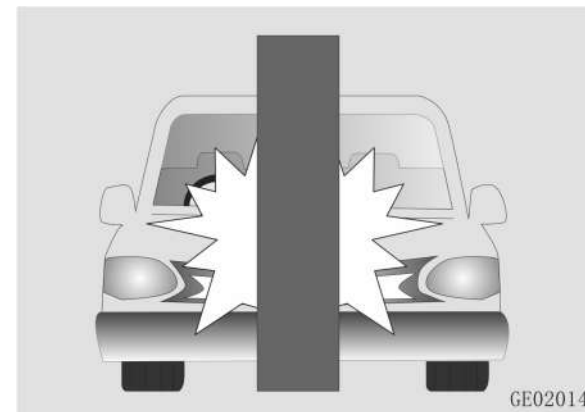

3. При фронтальном столкновении автомобиля с неподвижной недеформируемой бетонной стеной, расположенной под углом не более 30 градусов в направлении, перпендикулярном направлению движения автомобиля, при скорости движения в точке столкновения более 35 км/ч.:

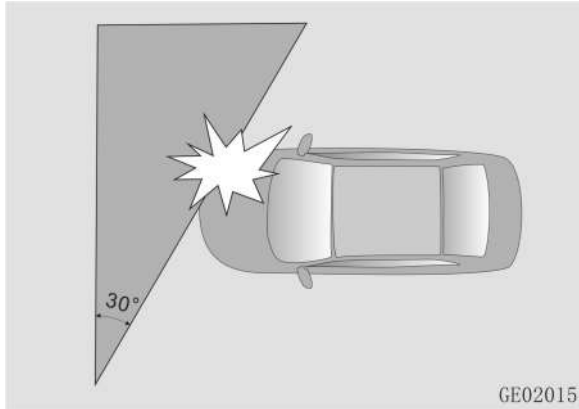

Передняя подушка безопасности может сработать и в других аварийных ситуациях, если автомобиль будет испытывать воздействия, аналогичные тем, которым он подвергается при сильном фронтальном или боковом столкновении, а также при следующих условиях эксплуатации:

1. При столкновении автомобиля со ступенями, бордюром, кромкой тротуара или другими подобными возвышающимися препятствиями:



2. При ударе передней части автомобиля о поверхность в момент съезда/соскока автомобиля вниз при движении по склону, с высокого бордюра или ступеней:



3. При попадании в глубокую яму или выбоину, или при повреждении основной части шасси:

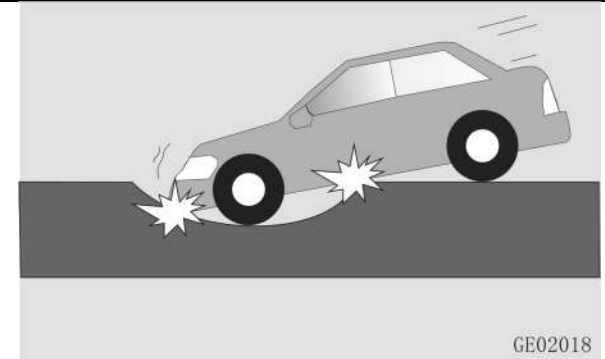

Вероятность срабатывания передней подушки безопасности зависит от того, было ли достигнуто определенное отрицательное ускорение автомобиля в момент столкновения условию раскрытия. Однако, передняя подушка безопасности может не раскрыться при следующих условиях, даже при относительно высокой скорости удара:

1. При фронтальном столкновении, автомобилей или столкновении под определенным углом (с перекрытием);

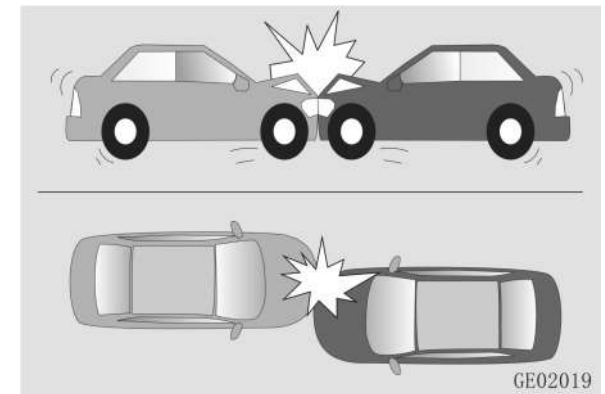

Воздействие, оказываемое на автомобиль по ходу движения, будет снижено, так как оба транспортных средства имеют большие энергопоглощающие зоны деформации.

2. При столкновении автомобиля с боковой или задней частью грузовика;



① Защитное устройство грузовика – деформируемое, с низкой прочностью.

② Если точка столкновения приходится на область капота автомобиля или выше, то отрицательное ускорение или сила удара автомобиля при этом могут быть существенно ниже необходимого, и не будут соответствовать условиям раскрытия подушки безопасности.

3. При столкновении автомобиля с деревом или небольшим деформируемым столбом:



Передняя подушка безопасности может не раскрыться в связи с тем, что пострадавшие при столкновении объекты могут сломаться или упасть.

4. При столкновении автомобиля с бетонной стеной или ограждением скоростной автомагистрали;

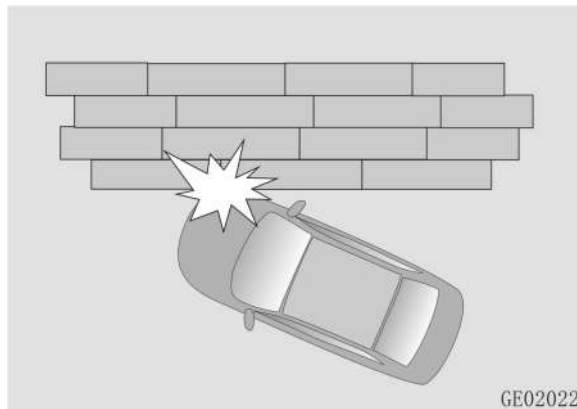

5. Если в управляемый Вами автомобиль сзади въехал другой автомобиль, при этом передняя и боковые части управляемого Вами автомобиля не подверглись механическому воздействию (удару):



6. При столкновении автомобиля с задней частью другого автомобиля попутного направления, если передняя часть и боковые стороны автомобиля не подвергались механическому воздействию (удару):

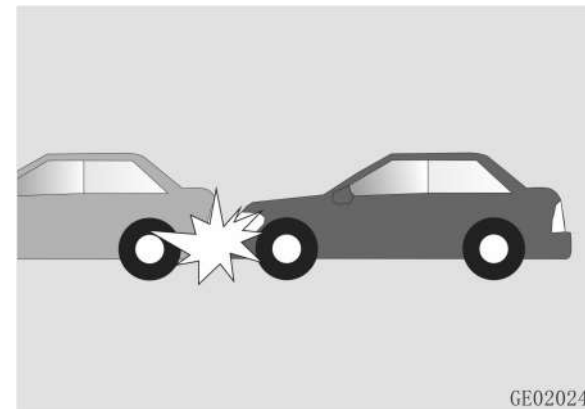

7. При опрокидывании или переворачивании автомобиля:

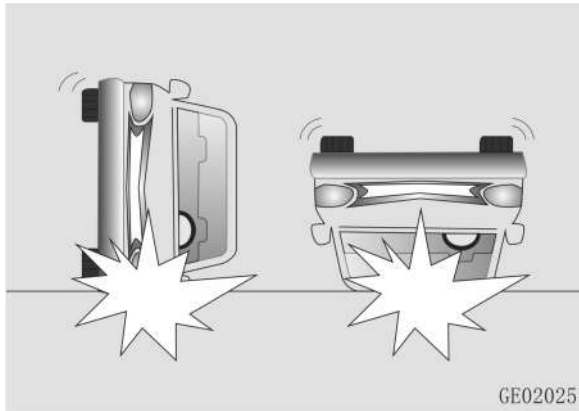

8. При боковом столкновении, если удар приходится на моторный отсек или заднюю дверь/дверь багажного отделения:

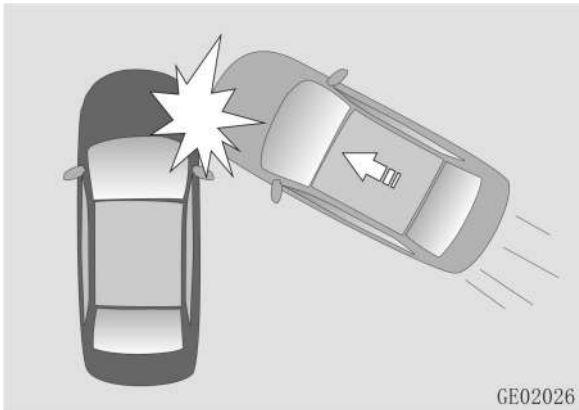

9. При столкновении автомобиля с гибкими и деформируемыми объектами, такими как забор или ограждение.

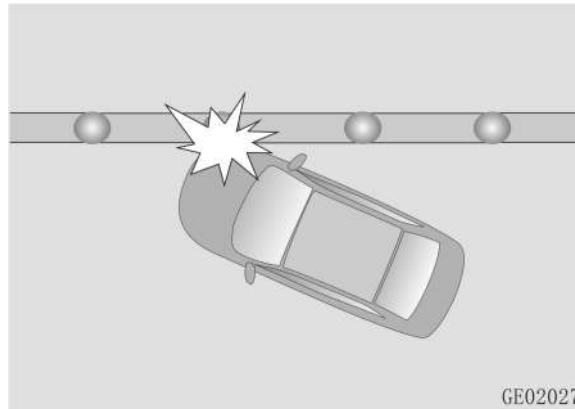

Боковые подушки безопасности

В проеме передних дверей расположена предупреждающая информация о боковых подушках безопасности. Внимательно ознакомьтесь с информацией на ней.

Боковая подушка безопасности интегрирована в спинку сиденья, и обозначена надписью «AIRBAG». Боковая подушка безопасности раскрывается в случае бокового столкновения, при соблюдении условий срабатывания, образуя буфер между пассажиром и элементами отделки салона, обеспечивая боковую защиту грудного отдела туловища.



ВНИМАНИЕ

Не устанавливайте дополнительные чехлы или мягкие подушки на сиденья, оборудованные подушкой безопасности. Использование таких чехлов может снизить эффективность системы и даже полностью нейтрализовать ее.

Не меняйте самостоятельно обшивку сидений. Это может привести к неправильному срабатыванию подушки безопасности, или к получению случайных травм во время срабатывания!

Не вешайте одежду на спинку сиденья.

Защитные надувные боковые шторки безопасности расположены под обшивкой на стойках салона, и над дверными проемами передних и задних дверей в обшивке крыши. На стойках «В/С», рядом с обшивкой потолка салона автомобиля есть обозначение с надписью «SRS AIRBAG». Боковые шторки безопасности раскрываются в случае бокового столкновения при соблюдении всех условий срабатывания, образуя защитный буфер между пассажирами и внутренними элементами салона автомобиля для защиты головы пассажиров.



ВНИМАНИЕ

Не прислоняйте голову, туловище или части тела к местам расположения шторок безопасности. Область раскрытия шторок – проемы боковых окон автомобиля.

Не размещайте никакие предметы между спинкой сиденья и боковыми дверями.

Условия срабатывания боковых подушек безопасности

Приведенные ниже условия являются стандартными лабораторными условиями при испытании на столкновение, при которых боковая подушка безопасности может раскрыться. Однако, срабатывание подушки безопасности при фактическом столкновении зависит от того, соответствует ли замедление, создаваемое при столкновении, условию раскрытия.

1. При столкновении автомобиля с другим транспортным средством перпендикулярно направлению движения весом более 980 кг, при скорости движения на момент столкновения более 25 км/ч.:

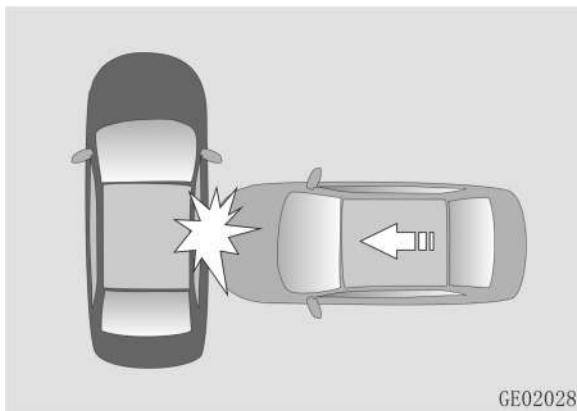

2. При столкновении, вследствие бокового скольжения, с неподвижной и недеформируемой бетонной колонной диаметром более 254 мм и скоростью в момент столкновения более 35 км / ч:

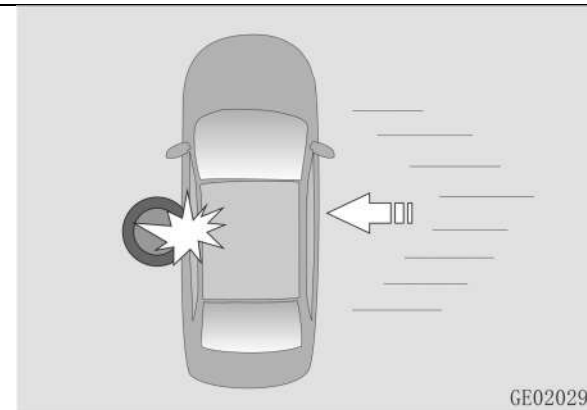

Вероятность срабатывания подушки безопасности во время реальной аварии зависит от того, было ли достигнуто определенное отрицательное ускорение. Однако, боковая подушка безопасности может раскрыться при следующих условиях эксплуатации:

1. При столкновении автомобиля со ступенями, бордюрами или другими подобными выступающими препятствиями:

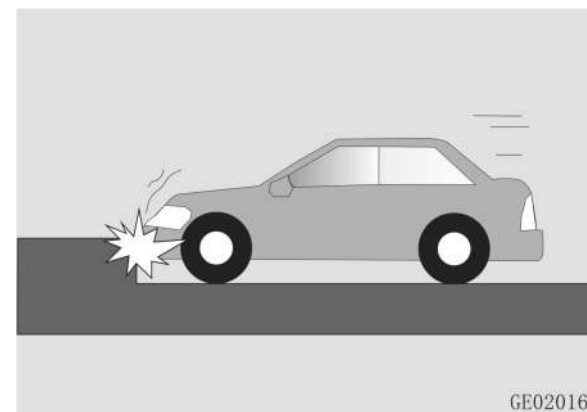

2. При ударе передней частью о поверхность в момент съезда автомобиля вниз по склону:



3. При попадании в глубокую яму или выбоину, и/или при повреждении основной части шасси:



4. При движении по ступеням / бордюрам или столкновении с ними.

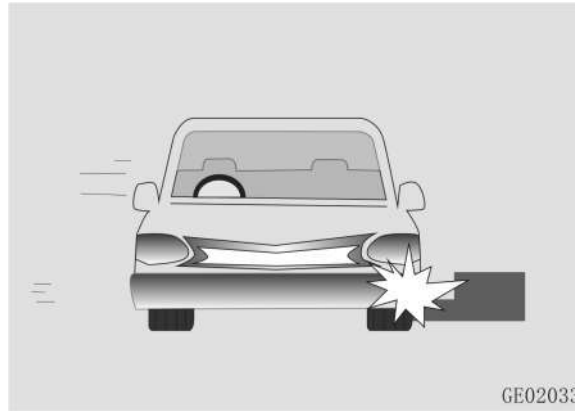

Вероятность срабатывания боковой подушки безопасности зависит от того, было ли достигнуто определенное отрицательное ускорение автомобиля в момент столкновения условию раскрытия. Однако, боковая подушка безопасности может не раскрыться даже при относительно высокой скорости удара при следующих условиях:

1. При боковом ударе, перпендикулярном направлению движения автомобиля, другим транспортным средством в переднюю (перед лобовым стеклом) или заднюю часть автомобиля:

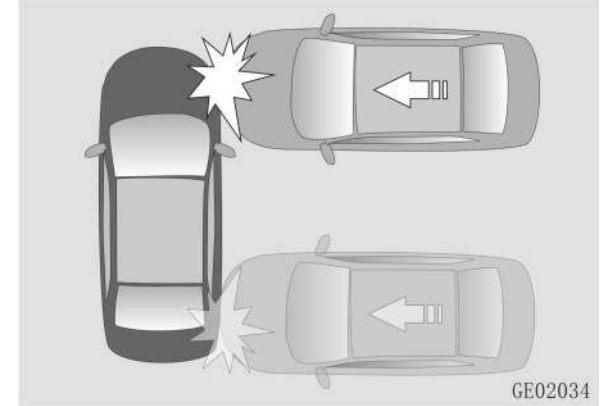

2. При столкновении автомобиля с другим транспортным средством сбоку, под определенным углом. Скорость и сила удара и со стороны транспортного средства относительно невелика:

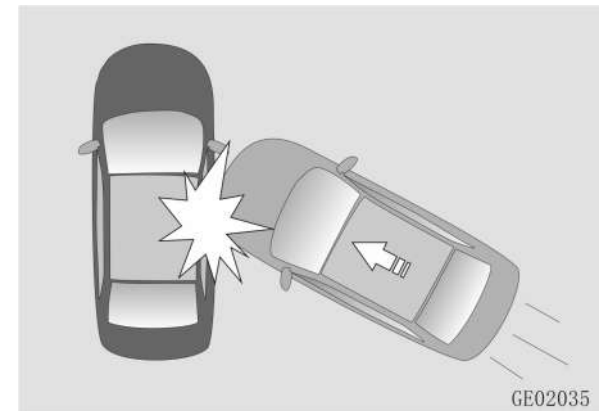

3. При опрокидывании или переворачивании автомобиля:

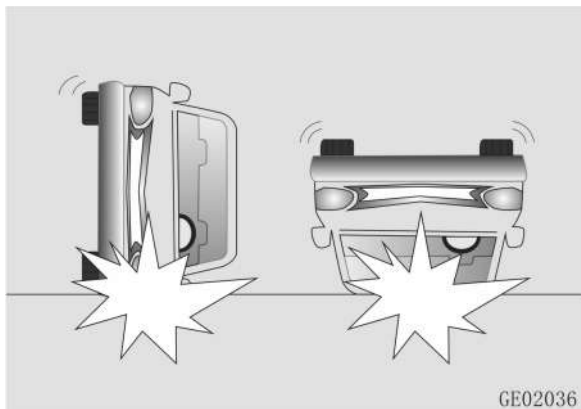

4. При боковом столкновении автомобиля с объектом небольшой массы (велосипед, мотоцикл). Энергия удара при таком столкновении невелика. В этом случае удар приходится на ограниченную поверхность, а его полная сила не воспринимается датчиками:

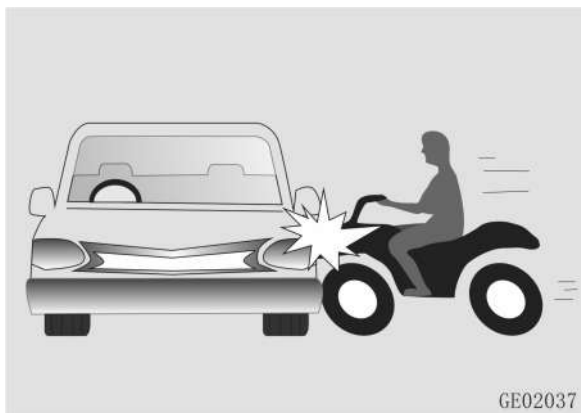

5. При боковом ударе о колонны малого поперечного сечения:



Дополнительные меры предосторожности

Во время движения автомобиля запрещается подниматься, выходить из автомобиля или пересаживаться с одного места на другое, во избежание травм или смерти, вызванных аварийным торможением или столкновением транспортного средства.

В случае аварии или аварийной остановки, непристегнутый ремнем безопасности пассажир может быть отброшен внутри автомобиля на других пассажиров или выброшен из автомобиля.

Не крепите и не используйте аксессуары и посторонние предметы на ремнях безопасности.

Устройства и аксессуары, претендующие на повышение комфорта пассажиров или изменение положения ремня безопасности, могут снизить уровень защиты, обеспечиваемый ремнями безопасности, и повысить вероятность серьезных травм при аварии.

Не вносите изменения в конструкцию передних сидений.

Внесение изменения в конструкцию передних сидений может помешать работе дополнительных чувствительных элементов удерживающей системы или боковых подушек безопасности.

Не размещайте под сиденьем посторонние предметы.

Наличие посторонних предметов под передними сиденьями может помешать работе дополнительных чувствительных элементов удерживающей системы и жгутов проводов.

Не наносите удары по дверям и не закрывайте их с силой.

Удар по дверям при включенном электропитании автомобиля (положение «ON») может привести к срабатыванию подушек безопасности.

Не переоборудуйте и не вносите изменения в конструкцию автомобиля, оснащенного подушками безопасности и систему SRS автомобиля.

Модификация автомобиля и внесение изменений в его конструкцию (например, изменение рамы автомобиля, бамперов, наружных и внутренних передних и/или боковых металлических конструкций, высоты дорожного просвета и т.д.) может повлиять на работу системы подушек безопасности автомобиля.

III. ФУНКЦИИ АВТОМОБИЛЯ

КЛЮЧ С ФУНКЦИЕЙ ДИСТАНЦИОННОГО УПРАВЛЕНИЯ

Ключи

SMART ключ



А: SMART ключ;

В: Механический ключ.

- ① Индикатор;
- ② Кнопка разблокировки;
- ③ Кнопка разблокировки;
- ④ Кнопка отпирания двери багажного отделения;
- ⑤ Кнопка дистанционного запуска двигателя.

Механический ключ расположен в SMART ключе. Для доступа к механическому ключу откройте заднюю крышку и извлеките ключ (см. раздел «Замена элемента питания SMART ключа»).

Индивидуальный номер ключа

Индивидуальный номер ключа расположен на табличке со штрих – кодом, поставляемой с комплектом ключей. Сохраните его.



ПРИМЕЧАНИЕ

Если Вы потеряли ключи, обратитесь в авторизованный сервисный центр CHANGAN Automobile, с номером ключа для заказа.

Кнопки управления на ключе

Разблокировка

Нажмите кнопку «Unlock (Разблокировка)»  для разблокировки всех дверей автомобиля. Указатели поворота мигнут один раз. В течение 30 секунд после нажатия клавиши разблокировки откройте любую дверь. В противном случае дверь автоматически заблокируется снова.

Блокировка

Нажмите кнопку «Блокировка»  для блокировки всех дверей автомобиля. Указатели поворота мигнут два раза. Если какая-либо из дверей автомобиля (в т. ч. задняя) не закрыты, или питание автомобиля не выключено (положение «OFF»), двери не будут заблокированы и прозвучит предупреждающий звуковой сигнал.

Дистанционное отпирание двери багажного отделения ✳

Для разблокировки двери багажного отделения при выключенном питании автомобиля (положение «OFF»), дважды в течение 3 секунд нажмите на ключе кнопку отпирания двери багажного отделения  и дверь багажного отделения разблокируется.

ПРЕДУПРЕЖДЕНИЕ

Перед нажатием кнопки на ключе дистанционного управления убедитесь, что возле двери багажного отделения нет людей и/или иных препятствий.

Функция дистанционного запуска двигателя ✳

Когда автомобиль заблокирован, электропитание и двигатель в выключенном состоянии (положение «OFF»), все двери, включая дверь багажного отделения заперты, и ключ с функцией дистанционного управления не находится в автомобиле, уровень топлива выше минимальной отметки (лампочка уровня топлива не горит) и активирована противоугонная

система (мигает противоугонный индикатор), селектор переключения передач в положении «Р» а сам автомобиль неподвижен, для запуска двигателя нажмите и удерживайте в течение ≥ 2 секунд кнопку запуска  на пульте дистанционного управления. Двигатель запустится и включится система климат - контроля. Если какое-либо из вышеуказанных условий не выполнено, двигатель не запустится.

При необходимости остановки двигателя с пульта дистанционного управления, нажмите и удерживайте кнопку запуска  около 2 секунд.

Для успешного дистанционного запуска двигателя все описанные условия должны быть выполнены. Если какое-либо из условий не выполнено, дистанционный запуск двигателя невозможен:

- количество успешных попыток дистанционного запуска двигателя не более одного запуска;
- все двери автомобиля, в т.ч. задняя дверь, закрыты;
- противоугонная система автомобиля находится в «состоянии охраны» (индикатор противоугонной системы медленно мигает);
- световая аварийная сигнализация выключена.

Переключение режимов разблокировки дверей

перестанут закрываться.

Нажмите одновременно и удерживайте кнопки блокировки и разблокировки более 4 секунд. Прозвучит одиночный звуковой сигнал, информирующий о смене режима блокировки. В этот момент нажмите кнопку разблокировки. Разблокируется только водительская дверь. При повторном нажатии будут разблокированы другие двери.

При повторном одновременном нажатии и удержании кнопок блокировки и разблокировки более 4 секунд, система переключится обратно в режим разблокировки сразу четырех дверей.

Определение местоположения автомобиля

Для активации функции определения местоположения автомобиля, при всех запертых дверях дважды нажмите кнопку блокировки в течение 2 секунд. Звуковой сигнал прозвучит два раза, и лампы сигналов поворота будут мигать около 10 секунд, обозначая местоположение автомобиля. При нажатии кнопки разблокировки в момент мигания ламп, двери автомобиля мгновенно разблокируются.

Дистанционное управление стеклоподъемниками ✖

При выключенном электропитании автомобиля (положение «OFF») и закрытых дверях:

1. Нажмите и удерживайте кнопку блокировки в течение 2 секунд, и все окна с функцией защиты от защемления начнут закрываться. Отпустите кнопку, и окна немедленно остановят движение и

2. Нажмите и удерживайте кнопку разблокировки в течение 2 секунд, и все окна начнут открываться. Отпустите кнопку, и движение окон немедленно остановится.

Для моделей автомобилей с электростеклоподъемниками с функцией автоматического открывания и защитой от заземления:

1. Нажмите и удерживайте кнопку блокировки течение 2 секунд, и все окна с функцией защиты от заземления начнут автоматически закрываться. Отпустите кнопку, и окна закроются автоматически.

2. Нажмите и удерживайте кнопку разблокировки, и все окна начнут автоматически открываться. Отпустите кнопку, и все окна откроются автоматически.

ПРИМЕЧАНИЕ

Функция дистанционного управления стеклоподъемниками по умолчанию отключена в заводских настройках. Для активации функции дистанционного управления стеклоподъемниками обратитесь в авторизованный сервисный центр CHANGAN Automobile.

Дистанционное управление люком ✂

Если при выключенном электропитании (положение «OFF») и извлеченном из автомобиля SMART ключе с функцией дистанционного управления, при всех закрытых дверях автомобиля люк и солнцезащитная шторка люка не закрыты, нажмите и удерживайте более 2-х секунд кнопку блокировки, и люк и солнцезащитная шторка люка автоматически закроются.

Дистанционное управление окнами/ люком/ солнцезащитной шторкой люка ✂

Для автомобилей, оборудованных автоматическими стеклоподъемниками и люком/шторкой люка, при выключенном электропитании автомобиля (положение «OFF») и закрытых дверях:

1. Нажмите и удерживайте кнопку блокировки. Все окна с функцией защиты от заземления и люк/шторка люка начнут закрываться. Отпустите кнопку блокировки и движение окон, не оборудованных функцией защиты от заземления, прекратится; окна с функцией защиты от заземления продолжат автоматическое закрывание до полного закрывания.

2. Нажмите и удерживайте кнопку разблокировки. Все окна с функцией защиты от заземления и люк/шторка люка начнут открываться. Отпустите кнопку разблокировки и открывание окон, не оборудованных функцией защиты от заземления, прекратится; окна и люк/шторка люка с функцией защиты от заземления продолжат автоматическое открывание.

ПРИМЕЧАНИЕ

На автомобилях, оборудованных функцией защиты от заземления только со стороны водителя, функция дистанционного управления стеклоподъемниками в заводских настройках находится в инактивированном состоянии. Для ее активации обратитесь в авторизованный сервисный центр CHANGAN Automobile.

Замена элемента питания ключа

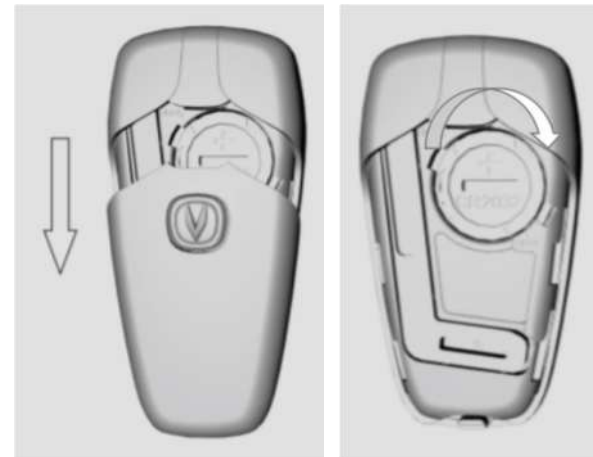

1. Нажмите на заднюю крышку SMART – ключа (на логотип CHANGAN) и сдвиньте ее по направлению стрелки, как показано на рисунке. Снимите заднюю крышку SMART – ключа;
2. Поверните крышку элемента питания против часовой стрелки, извлеките элемент питания, и замените его. Соберите корпус ключа в обратной последовательности.
3. Установите заднюю крышку.

Функции беспроводного дистанционного управления

С помощью ключа с пультом беспроводного дистанционного управления можно разблокировать или заблокировать все двери, включая заднюю, на расстоянии до 30 метров от автомобиля.

ПРИМЕЧАНИЕ

Не деформируйте и не роняйте ключ. Не используйте его для воздействия на другие объекты. Не оставляйте ключ под воздействием высокой температуры в течение длительного времени (например, на приборной панели или капоте двигателя под прямыми лучами солнца). Не допускайте контакта ключа с водой или любыми другими жидкостями. В противном случае работа системы может быть нарушена. Не держите ключ вместе с другими электромагнитными приборами (сотовые телефоны, компьютеры, планшеты, навигаторы и т.д.).

Пульт дистанционного управления может не работать в следующих ситуациях:

- Не выключено электропитание автомобиля (не в положении «OFF (Выкл.)»);
- Превышено расстояние работы пульта дистанционного управления;
- Низкий уровень заряда элемента питания в пульте дистанционного управления;
- Сигналы блокируются другими транспортными средствами или объектами;
- Слишком низкая или слишком высокая температура окружающего воздуха;
- Пульт дистанционного управления находится рядом с источником радиосигнала (например, радиостанция, военная техника, аэропорт или радиовышка и т. д.).

Если пульт дистанционного управления не работает, воспользуйтесь механическим ключом для блокировки и разблокировки дверей. По вопросам, связанным с работой системы дистанционного управления, обращайтесь в

авторизованные сервисные центры CHANGAN Automobile.

ПРИМЕЧАНИЕ

Не изменяйте мощность передатчика (в том числе программными настройками или с использованием усилителей мощности), не используйте внешние антенны или излучатели. Не создавайте посторонние помехи пультом дистанционного управления на работу различных устройств беспроводной связи. В случае возникновения помех, немедленно прекратите использование пульта дистанционного управления и примите меры по устранению таких помех перед его повторным использованием.

Не нажимайте кнопки на ключе после покидания автомобиля вне зоны действия пульта. При нажатии кнопок более 2000 раз (в сумме), ключ деактивируется и больше не будет управлять системами автомобиля. В этом случае обратитесь в авторизованный сервисный центр CHANGAN Automobile для перекодирования ключа.

Система бесключевого доступа (PEPS)**Условия, влияющие на работу системы бесключевого доступа PEPS**

Система PEPS может не работать при описанных ниже ситуациях. В данных случаях для блокировки/разблокировки используйте механический ключ.

- SMART-ключ не обнаружен в области активации;

- Автомобиль расположен вблизи объектов, излучающих сильные электромагнитные волны (телевизионные башни, электростанции, автозаправочные станции, радиостанции, широкоэкранные дисплеи, аэропорты или другие объекты);

- Наличие рядом с автомобилем электронного оборудования, излучающего радиоволны (сотовый телефон, персональный компьютер, адаптер питания);

- SMART-ключ соприкасается и/или укрыт металлическим предметом (фольга или пленка с содержанием металлов);

- Поблизости одновременно используется более одного SMART-ключа, работающего одновременно;

- Низкий уровень заряда элемента питания в SMART-ключе. Индикатор в ключе гаснет/ не включается, а на дисплее приборной панели появляется сообщение «The key battery is low (Низкий уровень элемента питания в ключе)».

ПРИМЕЧАНИЕ

Пользователям, использующим любые электронные медицинские устройства (например, кардиостимуляторы) рекомендуется проконсультироваться с производителем устройства для получения достоверной информации о воздействии электромагнитного излучения на подобные медицинские устройства. Радиоволны могут оказывать непредсказуемое воздействие на использование таких медицинских устройств.

Область активации

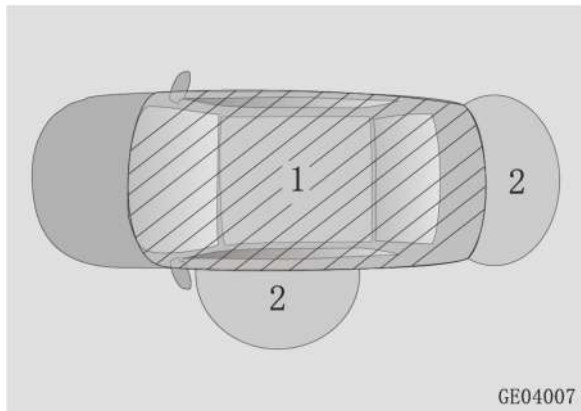

1. Область активации функции запуска/остановки двигателя (ENGINE START STOP) – при обнаружении ключа салоне автомобиля. Функция ENGINE START STOP может не сработать, если SMART-ключ находится на приборной панели, полу или в бардачке.

2. Область активации системы бесключевого доступа PEPS – в пределах 1,0 м от кнопки PEPS, расположенной на ручке двери водителя или двери багажного отделения. Если SMART-ключ находится слишком близко к ручке двери, окну или центру заднего бампера, функция PEPS может не сработать.

Система бесключевого доступа

Функция бесключевого доступа может быть активирована только в случае, если SMART-ключ находится в области действия системы.

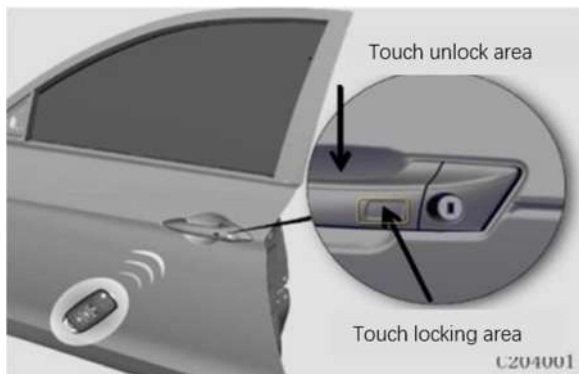

Разблокировка с помощью PEPS

При выключенном электропитании автомобиля (положение «OFF») и закрытых дверях, пропустите руку внутрь передней наружной сенсорной ручки и обхватите ручку открывания двери (не касайтесь большим пальцем области блокировки замков). Примерно через 0,5 секунды дверь будет разблокирована, а указатели поворота мигнут один раз, подтверждая разблокировку замков дверей. Если сразу потянуть дверь непосредственно за ручку, дверь не откроется.

Блокировка с помощью PEPS

При выключенном электропитании (положение «OFF») и закрытых разблокированных дверях автомобиля, при касании области блокировки на ручке передней двери в течении $\geq 0,5$ с, все двери одновременно заблокируются, а указатели поворота мигнут дважды, подтверждая блокировку замков дверей.

Когда двери заблокированы, для повторной разблокировки прикоснитесь к ручке еще раз через 3 секунды после того, как отпустите ручку.

Двери автомобиля не могут быть заблокированы с помощью системы бесключевого доступа (PEPS) при описанных ниже ситуациях:

- Любая из дверей, включая дверь багажного отделения - не закрыты;
- Питание автомобиля не выключено (не в положении «OFF»);
- SMART-ключ находится в автомобиле;
- SMART-ключ расположен на расстоянии менее 5 см от ручки двери, или непосредственно на металлической панели двери.

Другие условия, влияющие на работу системы PEPS, при которых двери автомобиля не могут быть заблокированы, см. в разделе «III. Функции автомобиля – Система бесключевого доступа (PEPS) – Условия, влияющие на работу системы бесключевого доступа (PEPS)».

Разблокировка двери багажного отделения с помощью PEPS

1. При запертой двери багажного отделения, если SMART-ключ находится в области активации задней двери, для ее открывания нажмите кнопку PEPS в нижней части наружной ручки двери багажного отделения.



2. Если при 4-х запертых боковых дверях SMART-ключ остался в области багажного отделения, при ее закрывании все боковые двери разблокируются автоматически, и прозвучит предупреждающий звуковой сигнал, а на дисплее приборной панели появится сообщение «The key is in the vehicle (Ключ в автомобиле)». Как можно быстрее откройте дверь и заберите ключ. Если в течение 30 секунд ни одна из дверей не будет открыта, все двери автоматически заблокируются.

Бесконтактное открывание/ закрывание двери багажного отделения с электроприводом ✖

Убедитесь, что SMART-ключ находится на расстоянии 0,8 м от двери багажного отделения автомобиля:

1. Если электропитание автомобиля в положении «OFF»/ «ACC»/ «ON», совершите бесконтактное движение ногой в нижней центральной части заднего бампера. Нога должна находиться на расстоянии примерно на 10 см ниже средней части заднего бампера.
2. Когда датчик распознает движение под задним бампером, дверь багажного отделения автоматически откроется или закроется.
3. При работающем двигателе дверь багажного отделения с электроприводом можно открыть/ закрыть, если селектор АКПП находится в положении «Р». Если селектор АКПП не в положении «Р», дверь багажного отделения с электроприводом не может быть открыта.



ПРИМЕЧАНИЕ

Дверь багажного отделения может непреднамеренно открыться во время мойки автомобиля. Держите SMART - ключ подальше от области активации со стороны заднего бампера.

Запуск и остановка двигателя с кнопки ENGINE START STOP



Когда SMART - ключ находится в салоне автомобиля (в области активации кнопки запуска двигателя), нажмите кнопку «ENGINE START STOP» для запуска/ остановки двигателя или для переключения режимов электропитания автомобиля («ACC», «ON» и «OFF»).

Режим ACC/ON: Цвет подсветки кнопки «ENGINE START STOP» - янтарный.

Режим «OFF» (ВЫКЛ.): Индикатор кнопки «ENGINE START STOP» гаснет.

Для получения дополнительной информации о запуске двигателя с помощью «ENGINE START STOP», обратитесь к разделу «Функции».

Переключение режимов питания автомобиля (АКПП)

Когда SMART – ключ с функцией дистанционного управления расположен внутри автомобиля в пределах диапазона обнаружения, режим электропитания автомобиля можно переключить, выполнив следующие действия:

1. При не нажатой педали тормоза и положении «Р» селектора переключения передач, нажатие кнопки «ENGINE START STOP» переключит режим электропитания в следующей последовательности «OFF – ACC – ON».

Для предотвращения разряда аккумуляторной батареи, после более 1 ч. работы в режиме «ACC», питание автомобиля автоматически будет отключено (положение «OFF»).

2. При не нажатой педали тормоза и положении селектора переключения передач, отличном от «Р», нажатие кнопки «ENGINE START STOP» переключит режим питания в последовательности «ACC – ON».

3. При включенном электропитании автомобиля (положение «ON») и селекторе переключения передач в положении «Р» (парковка) нажмите на педаль тормоза и режим электропитания автомобиля можно переключать между положениями «ON» - «OFF» - «ACC» - «START». Если селектор переключения передач в положении «N» режим электропитания может переключаться только между положениями «ACC» - «ON» - «START».

4. Если селектор АКПП в положении «Р», педаль тормоза нажата, то при нажатии кнопки «ENGINE START STOP» произойдет

переключение в режим запуска двигателя «START» из любого положения.

ПРИМЕЧАНИЕ

Если система бесключевого доступа (PEPS) и система запуска двигателя с кнопки «ENGINE START STOP» работают с ошибкой или неисправны, обратитесь в авторизованный сервисный центр CHANGAN Automobile с полным комплектом ключей для проверки.

Аварийный запуск двигателя

Данная процедура может быть применена для запуска двигателя или смены состояния электропитания, когда SMART-ключ не может быть обнаружен, или в случае низкого заряда элемента питания ключа.

Запуск двигателя: нажмите на педаль тормоза и поместите SMART-ключ на панель центральной консоли, расположенной под блоком управления системой климат контроля. После того, как индикатор кнопки «ENGINE START STOP» загорится зеленым, нажмите кнопку «ENGINE START STOP», и двигатель запустится.

Переключение режимов питания: поместите SMART-ключ на панель на панель центральной консоли под блоком управления климат контролем. Нажатие кнопки «ENGINE START STOP» будет переключать режимы питания в последовательности «ACC» – «ON» – «OFF».

ПРИМЕЧАНИЕ

Своевременно замените элемент питания в SMART ключе после подачи сигнала о низком уровне заряда элемента питания. Если запуск двигателя в аварийном режиме не удался,

обратитесь в авторизованный сервисный центр CHANGAN Automobile с полным комплектом ключей для диагностики и обслуживания.

Иммобилайзер

Автомобили, не оборудованные системой бесключевого доступа и запуска двигателя (PEPS), проходят аутентификацию иммобилайзера с помощью ключа, контроллера кузова и блока управления двигателем.

Автомобили, оборудованные системой бесключевого доступа и запуска двигателя (PEPS) оснащены современной усовершенствованной противоугонной системой с иммобилайзером двигателя для обеспечения безопасности автомобиля. Система проводит аутентификацию иммобилайзера с помощью: SMART-ключа, интеллектуального контроллера иммобилайзера и блока управления двигателем.

Двигатель автомобиля можно запустить только после прохождения полного процесса идентификации иммобилайзера.

Система может находиться в одном из четырех состояний:

- Постановка на охрану;
- Снятие автомобиля с охраны;
- Режим тревоги;
- Снятие режима тревоги.

Постановка на охрану

Автомобиль невозможно поставить на охрану, если какая-либо из дверей или задняя дверь не закрыта.

На автомобилях, не оборудованных системой PEPS, активировать систему охраны можно следующим способом:

1. Припаркуйте автомобиль и выключите двигатель;
2. Извлеките ключ из замка зажигания;
3. Убедитесь, что все двери автомобиля, в том числе дверь багажного отделения, закрыты;
4. С помощью кнопки блокировки на ключе с функцией дистанционного управления заблокируйте двери. Индикаторы поворотов мигнут дважды.

На автомобилях, оборудованных системой PEPS, активировать систему охраны можно следующим способом:

1. Припаркуйте автомобиль и выключите двигатель. С помощью кнопки «ENGINE START STOP» переключите электропитание автомобиля в положение «OFF». Индикатор «ENGINE START STOP» погаснет;
2. Извлеките ключ из автомобиля;
3. Убедитесь, что все двери автомобиля, в том числе дверь багажного отделения и капот моторного отсека закрыты;
4. С помощью кнопки PEPS на внешней ручке двери или кнопки блокировки на ключе с функцией дистанционного управления заблокируйте двери. Индикаторы поворотов мигнут дважды.

После выполнения вышеописанных действий, индикатор иммобилайзера  на приборной панели включится и будет мигать с интервалом один раз в 1 с. Через некоторое время иммобилайзер двигателя активируется и автомобиль перейдет в режим охраны.

Снятие автомобиля с охраны

Для автомобилей, не оборудованных системой бесключевого доступа PEPS, нажмите

кнопку разблокировки «Unlock» на SMART-ключе для снятия автомобиля с охраны и открывания двери автомобиля. После этого автомобиль будет снят с охраны. Индикатор на приборной панели погаснет.

Для автомобилей, оборудованных системой бесключевого доступа PEPS, нажмите кнопку разблокировки «Unlock» на SMART-ключе или обхватите рукой наружную ручку двери водителя или переднего пассажира для снятия автомобиля с охраны и открывания двери автомобиля. Переключите электропитание в положение «ON», и идентификация иммобилайзера двигателя будет успешно завершена. Индикатор иммобилайзера на дисплее приборной панели погаснет.

Если в течение 30 секунд после разблокировки автомобиля, какая-либо из дверей автомобиля, в т. ч. багажного отделения, не будет открыта, или зажигание не будет включено, двери автоматически заблокируются, и система снова перейдет в режим охраны.

Режим тревоги

Режим тревоги активируется, если происходит какая-либо из следующих ситуаций, когда автомобиль находится под охраной:

- Открыта любая дверь автомобиля без использования кнопки PEPS или ключа с функцией дистанционного управления (включая разблокировку двери механическим ключом в состоянии охраны);
- Открыта дверь багажного отделения без использования ключа с функцией дистанционного управления или кнопки PEPS для отпирания;

- Изменилось состояние электропитания автомобиля.

После перехода в режим тревоги индикатор иммобилайзера на приборной панели мигает с повышенной частотой; прозвучит звуковой сигнал, указатели поворота непрерывно мигают.

ПРИМЕЧАНИЕ

Активируйте иммобилайзер только при отсутствии в автомобиле пассажиров, во избежание перехода системы в аварийное состояние, если пассажир покинет транспортное средство.

Не запускайте двигатель в режиме тревоги. Он не будет работать должным образом.

Снятие режима тревоги

Разблокируйте дверь с помощью: сенсорной кнопки PEPS на внутренней стороне ручки двери или ключом с функцией дистанционного управления. После отключения режима тревоги, индикатор иммобилайзера на дисплее приборной панели погаснет, прозвучит звуковой сигнал и лампы указателей поворота мигнут 4 раза.

ПРЕДУПРЕЖДЕНИЕ

Не переоборудуйте и не устанавливайте дополнительные противоугонные системы на автомобиль, так как это может повредить центральный блок управления и повлиять на другие электрические устройства.

Владелец несет всю ответственность за убытки, вызванные переоборудованием или установкой сторонних электрических систем. Любой ущерб, причиненный по этой причине, не будет покрываться гарантией.

ЗАМКИ ДВЕРЕЙ

Управление замками дверей снаружи

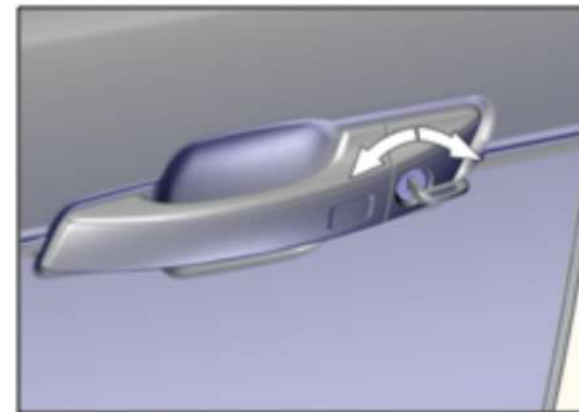

Поверните механический ключ против часовой стрелки для разблокировки замков дверей, и по часовой стрелке - для блокировки замков.

При закрытых дверях, если для отпирания/запирания дверей используется ключ со стороны водителя, все двери отпираются/запираются одновременно.

ПРИМЕЧАНИЕ

В холодной и влажной окружающей среде замок и механические приводы дверей могут быть заморожены. В данном случае уровень комфорта при эксплуатации дверей и замков дверей автомобиля может быть снижен.

ПРЕДУПРЕЖДЕНИЕ

Не оставляйте запасной ключ в автомобиле. При оставлении автомобиля без присмотра, всегда берите ключ с собой. Предварительно закройте все окна и запирайте все двери.

Дистанционное управление замками дверей

Смотрите раздел «Функции автомобиля - Ключ с функцией дистанционного управления».

Бесключевое управление замками дверей

Смотрите раздел «Функции автомобиля - Система бесключевого доступа (PEPS)».

Управление замками дверей изнутри



Разблокировка: переключите клавишу блокировки двери в положение разблокировки (①).

Блокировка: переключите клавишу блокировки двери в положение блокировки (②).

Когда все двери автомобиля закрыты, переключите клавишу блокировки двери водителя в положение разблокировки/блокировки, и все двери разблокируются/заблокируются одновременно.

Защита от случайного запираения: после открывания двери водителя, переключите клавишу управления замком дверей в заблокированное состояние. В случае случайного закрывания водительской двери клавиша управления замком автоматически переключится в разблокированное состояние.

Блокировка дверей с помощью центрального замка



Для блокировки всех дверей нажмите клавишу центрального замка на двери (①), и все двери заблокируются;

Для разблокировки всех дверей нажмите клавишу центрального замка на двери (②), и все двери разблокируются.

ПРИМЕЧАНИЕ

Клавиша центрального замка работает только при всех закрытых дверях.



ВНИМАНИЕ

- Во время движения автомобиля все двери должны быть заперты. Во избежание непредвиденного открывания дверей во время движения убедитесь, что все двери заблокированы.
- Перед открыванием дверей убедитесь в отсутствии транспортных средств и/или пешеходов поблизости.

Разблокировка замков дверей при столкновении

Если при включенном электропитании автомобиля (положение «ON»), рабочем аккумуляторе и работоспособных дверных замках и их приводах система безопасности автомобиля идентифицирует факт столкновения, все двери автомобиля разблокируются автоматически.

ПРЕДУПРЕЖДЕНИЕ

При непрерывной разблокировке/блокировке замков более 10 раз подряд, активируется защита электромотора замков от перегрева. Работа дверных замков будет приостановлена и доступна только механическая разблокировка/блокировка. Функция электромеханической разблокировки и/или блокировки замков дверей восстановит работоспособность через 1 мин. В случае любого конфликта разблокировки замков, при столкновении - функция

разблокировки при столкновении имеет приоритет и замки разблокируются автоматически.

Автоматическая блокировка замков дверей при движении

При достижении скорости автомобиля 20 км/ч., все двери автомобиля автоматически заблокируются. Данную функцию можно настроить на дисплее многофункциональной системы мультимедиа, в разделе «Vehicle settings (Настройки автомобиля)».

ПРИМЕЧАНИЕ

Функция автоматической блокировки дверей при наборе скорости отключена в заводских настройках. Для активации данной функции обратитесь в авторизованный сервисный центр CHANGAN Automobile.

ЭЛЕКТРИЧЕСКИЕ СТЕКЛОПОДЪЕМНИКИ

Управление стеклоподъемниками доступно при включенном электропитании автомобиля (положение «ON»), или в течении 1-й мин. после переключения в режим «ACC»/ «OFF» из положения «ON».

Клавиши управления электро-стеклоподъемниками расположены на каждой двери. На двери водителя расположен центральный блок управления стеклоподъемниками всех дверей, с возможностью их блокировки.

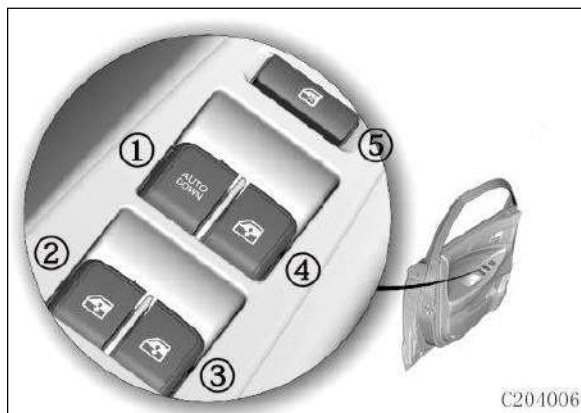

Клавиши управления электрическими стеклоподъемниками:

- ① Стеклоподъемник передней левой двери;
- ② Стеклоподъемник задней левой двери;
- ③ Стеклоподъемник задней правой двери;
- ④ Стеклоподъемник передней правой двери;
- ⑤ Клавиша блокировки стеклоподъемников.

Блокировка окон

Нажмите клавишу ⑤ для блокировки управления стеклоподъемниками со стороны пассажиров. Повторное нажатие разблокирует управление стеклоподъемниками для пассажиров.

Блокировка замков дверей ✖

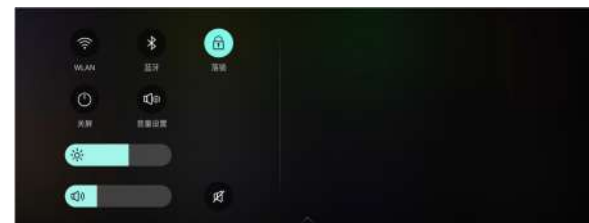

1. При нажатии кнопки блокировки («ON») все четыре двери автомобиля заблокируются.
2. При нажатии кнопки блокировки («OFF») все четыре двери автомобиля разблокируются.

Управление стеклоподъемниками

- **Открытие:** нажмите на клавишу с необходимым усилием;
- **Закрывание:** потяните клавишу вверх с необходимым усилием.

ПРИМЕЧАНИЕ

В холодной и влажной окружающей среде работа электростеклоподъемников дверей может быть затруднена в связи с замерзанием. Для продления срока службы предохранителя и предотвращения повреждения системы стеклоподъемников, не управляйте двумя или более окнами одновременно. Не пытайтесь одновременно открывать и

закрывать одно и то же окно, иначе оно перестанет функционировать.

Открывание и закрывание окон возможно как с помощью ручного управления, так и одним нажатием клавиши открывания/закрывания.

Клавиша управления стеклоподъемником одним нажатием ✖

Клавиша автоматического управления стеклоподъемниками имеет 5-ть режимов:

1. Открывание одним нажатием;
2. Ручное открывание;
3. Среднее положение;
4. Ручное закрывание;
5. Закрывание одним нажатием.

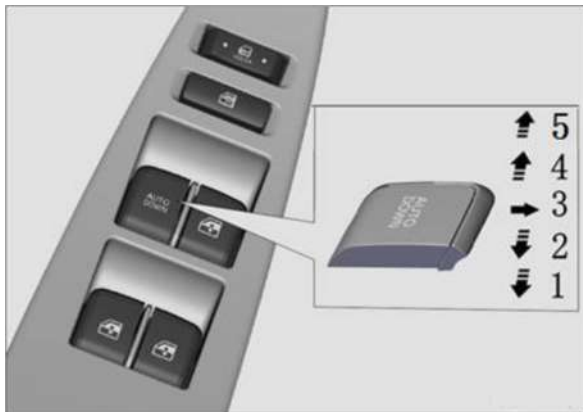

Для открывания или закрывания окна нажмите или потяните вверх передний край соответствующей клавиши до требуемого положения.

ПРИМЕЧАНИЕ

Для немедленного прекращения движения и остановки окна в автоматическом режиме – нажмите или потяните клавишу в направлении, противоположном движению стекла.

Управление стеклоподъемниками в ручном режиме

Клавиша ручного управления стеклоподъемниками имеет 3 положения

1. Открывание;
2. Среднее положение;
3. Закрывание.

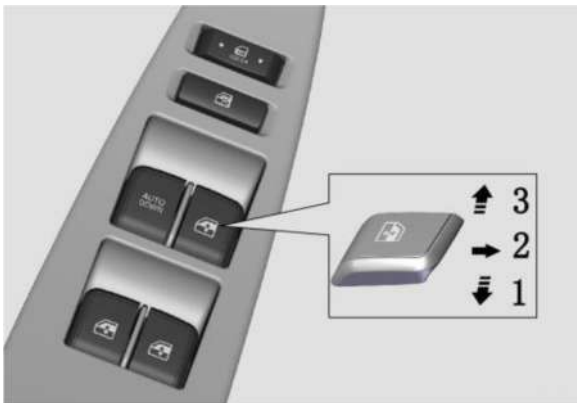

Функция защиты от защемления ✖

Окна оборудованы функцией защиты от защемления в режиме автоматического открывания/закрывания. Если стекло при подъеме встретит сопротивление, оно автоматически остановится и опустится на определенное расстояние. Зона активации функции защиты от защемления 4 ~ 200 мм под

рамкой окна.

ПРЕДУПРЕЖДЕНИЕ

Из-за неправильного закрывания окна функция защиты от защемления может быть отключена, что может привести к риску получения травм для пассажиров.

Ограничение функции защиты от защемления:

Если функция защиты от защемления в течение небольшого отрезка времени дважды активировалась в одном и том же положении, то она деактивируется. Окно не может быть закрыто одним нажатием. В данной ситуации доступно только ручное управление стеклоподъемниками. После того, как окно будет полностью закрыто, функция защиты от защемления вернется в нормальное состояние.

ПРИМЕЧАНИЕ

Если при закрывании окна в автоматическом режиме дважды обнаружено какое-либо препятствие, функция защиты от защемления будет временно отключена. При последующей попытке закрывания окна убедитесь, что препятствие устранено.

Описанные ниже ситуации могут повлечь за собой повторную инициализацию функции защиты от защемления:

1. Функция защиты от защемления активировалась три раза подряд в одном и том же положении, и не была восстановлена;
2. Аккумуляторная батарея автомобиля отсоединена или напряжение аккумулятора менее 6 В.;

3. Рамка окна деформирована из-за внешнего воздействия, а оконное стекло уже превысило рабочую область функции защиты от заземления.

4. Вероятность ложного срабатывания изменения направления движения во время эксплуатации составляет >5%

5. Если при проведении ремонта или технического обслуживания необходима разборка стеклоподъемника или оконного стекла.

Инициализация функции защиты от заземления

1. Потяните вверх клавишу до полного закрывания окна;
2. Отпустите клавишу;
3. Потяните снова клавишу вверх более чем на 2 секунды, и повторите данную операцию дважды;
4. Нажмите и удерживайте клавишу до полного открывания окна;
5. Потяните клавишу вверх, и проверьте автоматическое закрывание окна.

Если оконное стекло не поднимается и не опускается автоматически, повторите описанную выше процедуру настройки или обратитесь в авторизованный сервисный центр CHANGAN Automobile.

ВНИМАНИЕ

Несмотря на наличие функции защиты от заземления, риск заземления существует. Убедитесь, что на траектории движения стекла отсутствуют любые препятствия. Функция защиты от заземления не сработает против следующих объектов и условий:

- Гибкие, легкие и тонкие предметы (например, пальцы);
 - При зазоре менее 4 мм;
 - При ручном закрывании, сразу после автоматического встречного движения.
- Функция защиты от заземления не обеспечивает защиту при данных условиях. При закрывании стекла убедитесь, что никакая часть тела не находится в зоне движения стекла.

ЗЕРКАЛА ЗАДНЕГО ВИДА

Наружные зеркала заднего вида

Наружное зеркало заднего вида представляет собой выгнутое зеркало, обеспечивающее более широкий обзор. Перед началом движения правильно отрегулируйте наружные зеркала заднего вида, для беспрепятственного обзора обстановки по бокам автомобиля с обеих сторон.

ВНИМАНИЕ

Объекты, отраженные в наружных зеркалах заднего вида, и расстояние до этих объектов передаются с искажением относительно их реального размера и расстояния до них. Не оценивайте расстояние до автомобиля сзади на основе изображения в зеркале. Всегда проверяйте фактическое расстояние до автомобиля сзади, наблюдая за ним. В противном случае повышается вероятность аварии.

Не регулируйте и не складывайте наружные зеркала заднего вида во время движения автомобиля. Это может привести к потере контроля над автомобилем, и, как следствие, к

аварии.

Регулировка наружных зеркал заднего вида



1. **Выбор зеркала заднего вида для регулировки:** поверните ручку переключателя и выберите для регулировки левое (L) или правое (R) наружное зеркало заднего вида.

2. **Регулировка положение зеркала заднего вида:** наклоните ручку в соответствующем направлении для регулировки зеркала (вверх, вниз, влево и/или вправо).

После завершения регулировки, установите переключатель в среднее положение (O), во избежание случайной регулировки.



ПРИМЕЧАНИЕ

Если наружные зеркала заднего вида обледенели/ замерзли, не скребите по ним и не регулируйте их, особенно с применением силы, во избежание повреждения зеркальной поверхности.

При достижении наружным зеркалом заднего вида максимально возможного угла регулировки, остановите регулировку, во избежание повреждения электродвигателя или механизма зеркала.

Не регулируйте наружное зеркало вручную с применением силы. В противном случае компоненты зеркала могут быть повреждены.

Складывание наружных зеркал заднего вида

Складывание наружных зеркал заднего вида с электроприводом

При включенном электропитании автомобиля (положение «ACC» или «ON»), поверните ручку регулировки наружных зеркал заднего вида по часовой стрелке или против часовой стрелки на 180 градусов от среднего

положения в положение складывания , и оба наружных зеркала заднего вида одновременно сложаются. Поверните ручку в противоположное положение, и оба зеркала заднего вида одновременно автоматически развернутся.

ПРИМЕЧАНИЕ

Во избежание повреждения механизма и компонентов зеркала или ослабления его фиксации избегайте внешнего механического вмешательства руками и не прикладывайте стороннее усилие во время процесса складывания зеркал заднего вида с электроприводом.

Если зеркало заднего вида не восстанавливается или не фиксируется, попробуйте запустить функцию электрического складывания для восстановления их работоспособности после отключения электропитания автомобиля.



ВНИМАНИЕ

Не начинайте движение со сложенными зеркалами заднего вида.

Автоматическое складывание наружных зеркал заднего вида

При выключенном электропитании автомобиля (положение «OFF»), после блокировки автомобиля с помощью SMART-ключа с функцией дистанционного управления или кнопкой «PEPS». Левое и правое наружные зеркала заднего вида одновременно сложаются автоматически.

При разблокировке автомобиля с помощью SMART-ключа с функцией дистанционного управления или кнопкой PEPS, оба наружных зеркала заднего вида одновременно развернутся автоматически.

Обогрев наружных зеркал заднего вида ✳

При включенном электропитании автомобиля (положение «ON»), нажмите кнопку



обогрева заднего стекла , и элементы обогрева наружных зеркал заднего вида автоматически нагреют зеркальный элемент.



ВНИМАНИЕ

Не прикасайтесь к зеркалам во время работы функции размораживания зеркал, так как наружные зеркала заднего вида будут нагретыми.

Функция запоминания положения наружного зеркала заднего вида ✳

При включенном электропитании автомобиля (положение «ON») можно сохранить настройки положения наружных зеркал заднего вида. (см. «Функция запоминания настроек положения сиденья и наружных зеркал заднего вида» ✳).

При включенном электропитании автомобиля (положение «ON»), в случае переключения селектора АКПП в положение «R» (задний ход), система автоматически настроит зеркала заднего вида в положение для движения задним ходом в соответствии с последними сохраненными настройками. При переключении селектора АКПП из положения «R» в любое другое положение, система автоматически настроит положение наружных зеркал заднего вида в настроенное ранее положение.

Предупреждение о смене полосы движения в наружных зеркалах заднего вида ✖

Во время движения автомобиля, особенно при повороте или смене полосы движения, на наружных зеркалах заднего вида загораются предупреждающие индикаторы (см. раздел «Система предупреждения о пересечении линии дорожной разметки ✖»).

Внутрисалонное зеркало заднего вида

Перед началом движения отрегулируйте внутрисалонное зеркало заднего вида таким образом, чтобы обеспечить максимальный угол обзора обстановки позади автомобиля. Не размещайте на заднем сиденье или в багажном отделении предметы, препятствующие обзору.

Внутрисалонное антибликовое зеркало заднего вида с механическим предотвращением ослепления ✖

Для предотвращения ослепления водителя в темное время суток, потяните рычаг под внутрисалонным зеркалом заднего вида в направлении, показанном на рисунке.

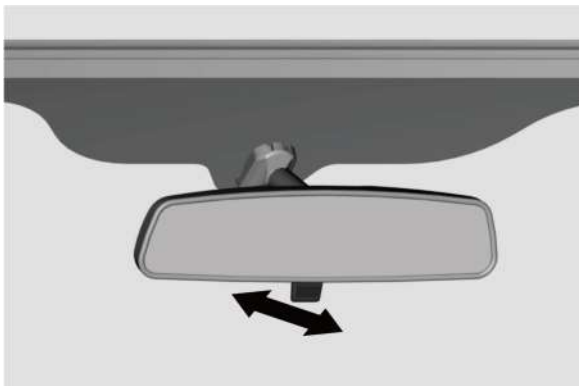

Внутрисалонное антибликовое зеркало заднего вида с автоматическим предотвращением ослепления ✖

Внутрисалонное зеркало заднего вида с автоматическим антибликовым покрытием определяет интенсивность освещения спереди и сзади автомобиля с помощью внутреннего светочувствительного элемента и автоматически затемняется, предотвращая ослепление водителя.



ПРИМЕЧАНИЕ

Содержите в чистоте зеркальную поверхность внутрисалонного зеркала заднего вида, во избежание ложного воздействия на датчик освещенности и предотвращения снижения чувствительности функции автоматического предотвращения ослепления.

Не закрывайте и не преграждайте оптический датчик, расположенный на задней крышке зеркала, во избежание негативного влияния на его работу.

Функция автоматической защиты от ослепления водителя не активна, если селектор переключения передач находится в положении «R» (задний ход).

В случае некорректной работы функции предотвращения ослепления, обратитесь в авторизованный сервисный центр CHANGAN Automobile для диагностики и технического обслуживания.

ЛЮК В КРЫШЕ ✖

Управление люком возможно только при включенном электропитании автомобиля (положение «ON») или в течение 1 минуты после переключения электропитания из режима «ON» в режим «ACC/OFF».



ВНИМАНИЕ

Существует риск получения травм, или возможность оказаться зажатым, если при движении люка части тела будут располагаться близко к нему.

Будьте внимательны и осторожны при движении люка. Для обеспечения безопасности, во

избежание получения травм и/или ушибов, не высовывайте голову или части тела через люк. Части тела, расположенные близко к люку, могут быть зажаты при открывании или закрывании люка. Существует риск получения травмы. Держитесь подальше от области движения люка, когда люк открывается или закрывается. Уберите посторонние предметы с его траектории при закрывании. Не оставляйте детей одних без присмотра в автомобиле. Не позволяете детям управлять люком, так как есть риск получения травм и защемлений.

Конструкцией люка предусмотрено два способа открывания: сдвигание люка назад или подъем задней части люка для проветривания.

При открывании/сдвигании люка, изменение внутреннего давления может вызвать шум. В этом случае измените положение люка, или немного приоткройте окно для снижения или устранения шума.

ПРИМЕЧАНИЕ

Открывайте люк только убедившись в отсутствии на нем льда, снега или другого мусора, иначе, может возникнуть ошибка или неисправность.

Солнцезащитная шторка люка сконструирована таким образом, что она изначально открывается при открывании люка. Не препятствуйте открыванию солнцезащитной шторки при открывании люка.

Не удерживайте кнопку управления люком в течение длительного времени (более 5 с), т.к. можно повредить электродвигатель или элементы системы привода, или запустить

процедуру инициализации люка.

Механизм электропривода люка оснащен функцией защиты от перегрева. В случае непрерывной работы электродвигателя, его рабочая температура превысит заданную температуру защиты, и он остановится. Работа люка восстановится после охлаждения до безопасной температуры.

Перед мойкой автомобиля убедитесь, что люк закрыт. Не используйте напор воды под давлением, чтобы промыть уплотнитель стекла люка или вокруг него.

Проводите регулярное техническое обслуживание люка (каждые три месяца). Своевременно протирайте пыль и очищайте грязь с поверхностей уплотнителей и направляющих люка.

Люк в крыше не является полностью герметичной конструкцией. Избегайте сильных потоков воды под давлением.

Панорамный люк ✘

Управление панорамным люком на крыше возможно следующими способами:

- 1. Ручной:** короткое нажатие на кнопку управления люком - люк начнет последовательное движение;
- 2. Автоматический:** после продолжительного нажатия на кнопку управления люком - люк начнет автоматическое движение. Во время движения люка и/или солнцезащитной шторки в автоматическом режиме нажмите любую кнопку управления люком для остановки движения люка/солнцезащитной шторки.

Подъем задней части люка (режим

проветривания)



Открывание (подъем) люка: в закрытом



положении люка нажмите клавишу «». Задняя часть люка откроется в режиме проветривания.

Закрывание люка: при открытом люке в режиме проветривания нажмите клавишу «».

Сдвигание люка



Перед тем, как открыть стекло люка сдвиганием, люк должен находиться в закрытом состоянии.

Для открывания люка сдвиганием, нажмите кнопку «»;

Для закрывания люка, открытого сдвиганием: нажмите кнопку «».

При открывании люка, солнцезащитная шторка автоматически открывается одновременно со стеклом люка.

При закрытом положении люка:

- для открывания солнцезащитной шторки люка - нажмите: ;

- для закрывания солнцезащитной шторки люка - нажмите: .

ПРИМЕЧАНИЕ



- При движении автомобиля или продолжительной стоянке при отрицательных температурах, открывайте люк только после полного размораживания. Никогда не открывайте люк с применением усилия.
- При эксплуатации автомобиля на неровной дороге или в горной местности не держите люк полностью открытым в течение длительного времени.
- Не открывайте люк, если скорость движения автомобиля превышает 120 км/ч.

Солнцезащитная шторка люка



Солнцезащитная шторка люка может сдвигаться как вперед, так и назад. Информация, описанная ниже представлена, в основном, для автоматического режима работы.



- Открывание солнцезащитной шторки панорамного люка: нажмите «».
- Закрывание солнцезащитной шторки панорамного люка: нажмите «».

Инициализация панорамного люка ✖

Отсоединение клемм аккумуляторной батареи или низкий уровень ее заряда может привести к нарушению алгоритма работы люка, и люк может работать неправильно. При полностью заряженной и исправно функционирующей аккумуляторной батарее и включенном электропитании автомобиля (положение «ON») убедитесь, что стекло панорамного люка и солнцезащитная шторка находятся в полностью закрытом положении, и выполните инициализацию люка следующим образом:

1. Нажмите и удерживайте клавишу закрывания



люка « » до тех пор, пока люк не поднимется до самого крайнего положения, а затем отпустите кнопку;

2. В течение 5 с после отпускания кнопки



закрывания люка « », снова нажмите и



удерживайте клавишу « » до тех пор, пока конструкция люка не завершит полный цикл: открывание солнцезащитной шторки → открывание стекла люка → закрывание стекла люка → закрывание солнцезащитной шторки до полной остановки. После завершения цикла отпустите кнопку. Инициализация завершена.

ПРИМЕЧАНИЕ

Перед инициализацией убедитесь, что стекло люка панорамной крыши и солнцезащитная шторка люка панорамной крыши полностью закрыты.

Ни на одном из вышеуказанных этапов инициализации стекла панорамного люка нельзя прерываться и останавливаться. В противном случае инициализация люка прервется и ее необходимо перезапустить.

На протяжении всего процесса инициализации электропитание автомобиля должно быть включено (положение «ON»). Если во время инициализации электропитание отключится, процесс инициализации немедленно прекратится.

Функция защиты от защемления ✘

Если во время закрывания люка при диапазоне температур от -20 °C до 80 °C, стекло люка или солнцезащитная шторка люка панорамной крыши столкнется с сопротивлением или препятствием, то процесс закрывания прекратится и люк начнет движение в противоположном направлении до полного открывания.

Функция защиты люка от защемления активна только при автоматическом движении стекла люка.



ВНИМАНИЕ

Для обеспечения безопасности, во избежание получения травм и/или ушибов, не высовывайте голову или части тела через люк.

Если при закрывании люка во время движения, механизм люка обнаружит в направляющих люка или на пути его движения незначительное сопротивление или препятствия, то активируется режим защиты от защемления, и движение люка прекратится. Убедитесь, что на пути движения люка нет препятствий.



ВНИМАНИЕ

Несмотря на наличие функции защиты от защемления, риск защемления существует. Убедитесь, что область движения стекла люка разблокирована.

Функция защиты от защемления не работает против следующих объектов и условий:

- Гибкие, легкие и тонкие предметы

(например, пальцы);

- При зазоре менее 4 мм;
- При ручном закрывании сразу после автоматического встречного движения.

Функция защиты от защемления не обеспечивает защиту при данных условиях. При закрывании люка, убедитесь, что никакая часть тела не находится в зоне движения стекла.

ДВЕРЬ БАГАЖНОГО ОТДЕЛЕНИЯ

Открывание двери багажного отделения



ВНИМАНИЕ

Двигатель автомобиля при работе выделяет токсичные выхлопные газы, такие как монооксид углерода. Если при работающем двигателе дверь багажного отделения не закрыта, особенно во время движения автомобиля, выхлопные газы попадают в салон автомобиля, и существует риск отравления.

Перед открыванием двери багажного отделения выключите двигатель автомобиля. Не начинайте движение, если дверь багажного отделения не закрыта.



В случае, когда SMART-ключ от автомобиля находится в области активации двери багажного отделения (в пределах 0,8 м), нажмите и удерживайте кнопку открывания двери багажного отделения одновременно поднимая ее. При достижении положения равновесия дверь багажного отделения откроется автоматически, и загорится освещение багажного отделения.

ПРИМЕЧАНИЕ

После разблокировки двери багажного отделения, для ее открывания, потяните ее немного назад, а затем вверх. При открывании двери багажного отделения будьте внимательны и осторожны. Убедитесь в наличии достаточного количества пространства, в отсутствие людей и/или препятствий (в т.ч. посторонних предметов) на пути закрывания двери, иначе это может привести к повреждениям и/или травме.

Закрывание двери багажного отделения

Потяните вниз дверь багажного отделения до состояния равновесия, а затем нажмите на нее, чтобы закрыть и запереть ее.



ВНИМАНИЕ

- Для закрывания двери багажного отделения, нажмите на нее снаружи. Не используйте вспомогательную ручку непосредственно для закрывания двери, во избежание защемления.
- Не разрешайте детям пользоваться кнопкой замка задней двери, так как существует риск защемления.
- Пользоваться багажным отделением можно только при полностью открытой задней двери. Использование багажника при полуоткрытой задней двери может привести к травме, если дверь упадет.

Аварийное отпирание двери багажного отделения

Если дверь багажного отделения заблокирована, а кнопка открывания двери багажного отделения не работает, откройте заднюю дверь изнутри: опустите заднее сиденье, снимите накладку на внутренней обшивке задней двери, как показано на рисунке. Ручка управления замком задней двери находится в отверстии за накладкой. Поверните ручку по часовой стрелке в крайнее положение, а затем нажмите на дверь багажного отделения изнутри вверх и откройте ее.

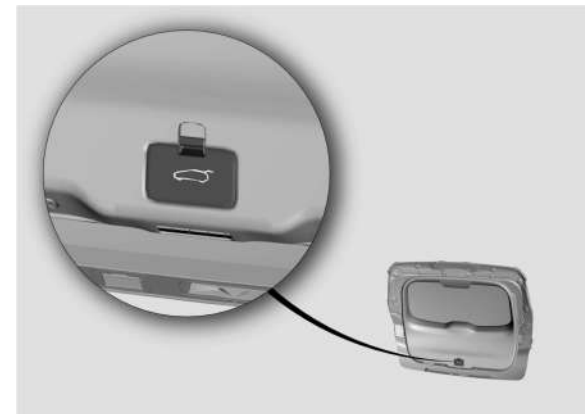

ПРИМЕЧАНИЕ

Если потребовался аварийный режим открывания и разблокировки двери багажного отделения, то задняя дверь неисправна. Обратитесь в авторизованный сервисный центр CHANGAN Automobile для диагностики и ремонта.

Дверь багажного отделения с электроприводом ✖

Открывание двери багажного отделения с электроприводом

ПРЕДУПРЕЖДЕНИЕ

После разблокировки двери багажного отделения, для ее открывания, потяните ее немного назад, а затем вверх. При открывании двери багажного отделения с электроприводом будьте внимательны и

осторожны. Убедитесь в наличии достаточного количества пространства, в отсутствии людей и/или препятствий (в т.ч. посторонних предметов) на пути закрывания двери, иначе это может привести к повреждениям и/или травме.

Открытие двери багажного отделения снаружи автомобиля

1. Когда все двери автомобиля заблокированы, питание выключено (положение «OFF»), а ключ дистанционного управления находится в области активации двери багажного отделения (в пределах 0,8 м от двери багажного отделения), дверь багажного отделения с электроприводом можно открыть следующими способами:

- Нажмите кнопку открывания на двери багажного отделения;
- Дважды быстро нажмите кнопку разблокировки двери багажного отделения



на пульте дистанционного управления.

- Проведите ногой в нижней центральной части заднего бампера для активации датчика открывания двери багажного отделения с электроприводом.

2. Когда двери автомобиля разблокированы и питание автомобиля выключено (положение «OFF»), режим открывания двери багажного отделения с электроприводом, управляемой снаружи автомобиля такой же, как и при запертом автомобиле, нет необходимости наличия ключа дистанционного управления рядом с дверью багажного отделения.

3. Когда двери автомобиля разблокированы, откройте изнутри дверь багажного отделения с электроприводом:

- При выключенном электропитании автомобиля (положение «OFF») нажмите и удерживайте кнопку открывания/закрывания двери багажного отделения на приборной панели (около 1 с). Дверь багажного отделения с электроприводом откроется автоматически и загорится лампа подсветки багажного отделения. Сигналы указателей поворота мигнут один раз, а звуковой сигнал будет звучать до полного открывания двери в максимальное положение.

- Дверь багажного отделения с электроприводом можно открыть с помощью кнопки на приборной панели или кнопки открывания, расположенной в торце задней двери только когда электропитание автомобиля в положении «ACC» или «ON», а селектор переключения передач в положении «P».

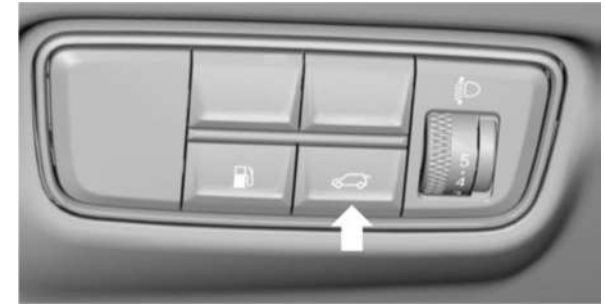

4. Если в процессе открывания двери багажного отделения с электроприводом нажать кнопку открывания/закрывания на приборной панели, или кнопку закрывания, расположенную в торце двери багажного отделения, или провести ногой в нижней центральной части заднего бампера дверь багажного отделения с электроприводом остановится в текущем положении. В случае повторного нажатия кнопки на приборной панели задняя дверь продолжит открывание, а в случае нажатия кнопки, расположенной в торце задней двери или если провести ногой в нижней центральной части заднего бампера, дверь багажного отделения начнет движение в противоположном направлении.

Закрывание двери багажного отделения с электроприводом



ВНИМАНИЕ

При закрывании двери багажного отделения с электроприводом убедитесь в отсутствии людей и/или препятствий (в т.ч. посторонних предметов) на пути закрывания двери, иначе существует риск защемления.

1. Закрывание двери багажного отделения с электроприводом снаружи автомобиля:

- Нажмите кнопку открывания/ закрывания двери багажного отделения на торце двери багажного отделения.



- Если ключ с функцией дистанционного управления находится в области активации двери багажного отделения (в пределах 0,8 м от двери багажного отделения), проведите ногой под нижней центральной частью заднего бампера для активации датчика в нижней части заднего бампера и дверь багажного отделения с электроприводом закроется ✖.

2. Закрывание двери багажного отделения с электроприводом изнутри автомобиля:

- При выключенном электропитании автомобиля (положении «OFF»), для закрывания двери багажного отделения нажмите и удерживайте около 1 с кнопку открывания/ закрывания двери багажного отделения на приборной панели. Сигналы указателей поворота мигнут два раза и начнется автоматический процесс закрывания двери багажного отделения с электроприводом. Предупреждающий звуковой

сигнал будет звучать до момента полного закрывания и блокировки двери. Во время процесса закрывания отпустите кнопку открывания/ закрывания двери багажного отделения на приборной панели, движение прекратится и дверь остановится. При повторении вышеуказанных действий дверь багажного отделения продолжит движение.

- При включенном электропитании автомобиля (положение «ON» или «ACC»), и селекторе АКПП в положении «P» (парковка), нажмите и удерживайте около 1 с кнопку открывания/ закрывания двери багажного отделения на приборной панели. Сигналы указателей поворота мигнут два раза и начнется автоматический процесс закрывания двери багажного отделения с электроприводом. Предупреждающий звуковой сигнал будет звучать до момента полного закрывания и блокировки двери. Если в процессе закрывания отпустить кнопку открывания/ закрывания двери багажного отделения на приборной панели, движение прекратится и дверь остановится. При повторении вышеуказанных операций дверь багажного отделения продолжит движение.

Если во время процесса закрывания двери багажного отделения с электроприводом:

- отпустить кнопку управления дверью багажного отделения, и движение двери прекратится. Дверь остановится в текущем положении. При повторном нажатии на кнопку управления дверью на приборной панели дверь багажного отделения начнет движение в противоположном направлении.

- нажать на кнопку открывания/ закрывания, расположенную в торце двери, или проведите ногой в нижней центральной части заднего бампера, а также в случае активации функции защиты от защемления, дверь багажного отделения остановится и немного поднимется. При повторении описанных выше операциях задняя дверь начнет движение в противоположном направлении.

Функция защиты от защемления двери багажного отделения с электроприводом ✖

Дверь багажного отделения с электроприводом оснащена функцией защиты от защемления, во избежание травм или несчастных случаев.

Если в процессе открывания/ закрывания дверь багажного отделения сталкивается с препятствием и/или с большим сопротивлением - активируется функция защиты от защемления.

- Функция защиты от защемления активируется в зоне без зависания (дверь багажного отделения открыта на небольшой угол). Если функция защиты от защемления активируется в процессе открывания, дверь багажного отделения начнет движение в обратном направлении, закроется и заблокируется.
- Если функция защиты от защемления активируется при закрывании двери, дверь изменит направление движения на небольшое расстояние, а затем остановится.
- Если функция защиты от защемления активируется в зоне возможной остановки (зависания) в процессе открывания или закрывания двери багажного отделения, при

возникновении сопротивления дверь изменит направление движения на определенное расстояние, и затем остановится.

Функция защиты от заземления является вспомогательной функцией и требует внимания и соблюдения мер безопасности при открывании/закрывании двери багажного отделения.



ВНИМАНИЕ

Несмотря на наличие функции защиты от заземления, существует риск получения травмы и возможность заземления. Убедитесь, что область закрывания двери багажного отделения свободна.

Функция защиты от заземления не реагирует на следующие предметы и препятствия:

- Мягкие, гибкие, легкие и тонкие предметы (например, пальцы);
- Находящиеся в пределах последних 15 мм движения при закрывании;
- Присутствие мягких, легких и тонких предметов (например, волосы).

Функция защиты от заземления не может предотвратить попадание частей тела. В данной ситуации функция защиты от заземления не может защитить людей, и риск заземления будет высок. При закрывании двери багажного отделения убедитесь, что все части тела находятся вне области закрывания двери багажного отделения.

Функция ограничения высоты открывания двери багажного отделения с электроприводом ✖

Дверь багажного отделения с электроприводом оборудована функцией запоминания максимальной высоты открывания, которая используется для ограничения максимальной высоты открывания двери багажного отделения с электроприводом.

Установка ограничения максимальной высоты открывания двери багажного отделения с электроприводом:

Вручную зафиксируйте дверь багажного отделения с электроприводом на необходимой высоте, нажмите и удерживайте кнопку на торце двери багажного отделения более 3 секунд. Функция ограничения максимальной высоты открывания двери багажного отделения будет успешно установлена.

Инициализация двери багажного отделения с электроприводом

После замены блока управления ECU, электрических опор двери багажного отделения, или двери багажного отделения в сборе, необходимо провести инициализацию открывания двери багажного отделения с электроприводом.

Обратитесь в авторизованный сервисный центр CHANGAN Automobile для инициализации и восстановления корректной работы двери багажного отделения.



ВНИМАНИЕ

- Для закрывания двери багажного отделения нажмите на нее снаружи. Не используйте вспомогательную ручку, чтобы непосредственно закрыть заднюю дверь во избежание заземления.

- Не разрешайте детям пользоваться выключателем задней двери, так как существует риск заземления и получения травм при закрывании двери багажного отделения.

- Погрузку и выгрузку необходимо проводить только при полностью открытой двери багажного отделения. Доступ в багажное отделение через полуоткрытую дверь может привести к травмам в случае ее закрывания.

- Во время автоматического закрывания двери багажного отделения, не приближайтесь к электроприводу и не препятствуйте движению задней двери. В противном случае это может привести к травме при заземлении.

- Перед закрыванием/открыванием двери багажного отделения с электроприводом изнутри автомобиля убедитесь в наличии достаточного свободного пространства для совершения данной операции, отсутствии помех для других участников дорожного движения и пешеходов во избежание несчастного случая или механической поломки двери и/или механизма электропривода двери багажного отделения.

- Не разбирайте электрическую опору двери багажного отделения. В противном случае пружина высокого давления внутри опоры может привести к травме.

Аварийное отпирание двери багажного отделения

Если дверь багажного отделения заблокирована, а кнопка открывания двери багажного отделения не работает, откройте заднюю дверь изнутри: опустите заднее сиденье, снимите накладку на внутренней обшивке задней двери, как показано на рисунке. Ручка управления замком задней двери находится в отверстии за накладкой. С помощью инструмента (отвертки) поверните замок против часовой стрелки в крайнее положение, а затем нажмите на дверь багажного отделения изнутри вверх и откройте ее.



Аварийное отпирание двери багажного отделения с электроприводом ✘

дверь багажного отделения можно отпереть вручную или с помощью инструмента. Поверните ручку по часовой стрелке в крайнее положение, а затем нажмите на дверь багажного отделения изнутри вверх и откройте ее.



ПРИМЕЧАНИЕ

Если потребовался аварийный режим открывания и разблокировки двери багажного отделения, то задняя дверь неисправна. Обратитесь в авторизованный сервисный центр CHANGAN Automobile для диагностики и ремонта.

КАПОТ МОТОРНОГО ОТСЕКА

Открывание капота моторного отсека

1. Потяните вверх ручку разблокировки капота моторного отсека, расположенную слева, на передней обшивке салона автомобиля, под приборной панелью.



2. Сдвиньте влево язычок блокировки капота, расположенный по центру передней части капота, и поднимите капот моторного отсека.

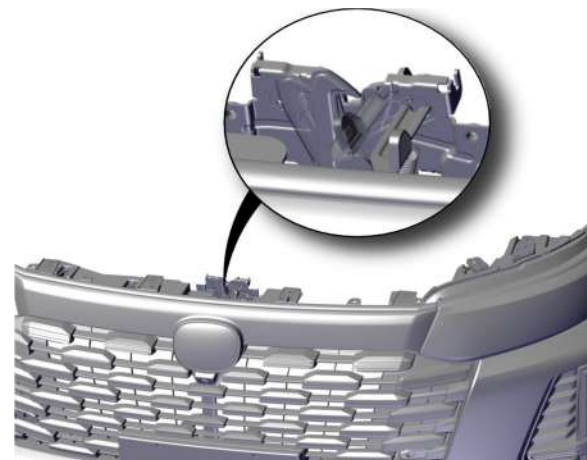

3. Опоры капота двигателя представляют собой пневматические стойки. Для открывания капота двигателя слегка приподнимите его за переднюю часть. Когда капот двигателя будет поднят на определенную высоту, он автоматически откроется и зафиксируется в максимально допустимом открытом положении.

ПРЕДУПРЕЖДЕНИЕ

Открывайте капот только при выключенном электропитании автомобиля (положение «OFF»), и активированном стояночном тормозе. Перед открыванием капота убедитесь, что передние стеклоочистители прилегают к ветровому стеклу. В противном случае стеклоочистители или капот двигателя могут быть повреждены.

ВНИМАНИЕ

Не начинайте движение и не перемещайте автомобиль с открытым капотом. Никогда не открывайте капот двигателя, если из моторного отсека выходит пар, из-за опасности получения травмы или ожогов.

Закрывание капота моторного отсека

Опустите капот двигателя вниз до точки баланса и дайте ему свободно упасть с высоты около 30 см. Крышка капота моторного отсека закроется. Потяните вверх за передний край капота двигателя, и убедитесь, что капот двигателя заперт.

ВНИМАНИЕ

Перед началом движения убедитесь, что капот двигателя закрыт и заперт, во избежание аварий из-за ограничения обзора, если капот двигателя внезапно откроется. Не тяните за рычаг разблокировки капота двигателя во время движения автомобиля.

ЛЮК ТОПЛИВОЗАПРАВОЧНОЙ ГОРЛОВИНЫ

Топливозаправочная горловина расположена в левой задней части автомобиля. Для заправки на автозаправочной станции остановите автомобиль возле топливозаправочного автомата со стороны водителя.

Кнопка электромеханического управления люком топливозаправочной горловины расположена слева от рулевого колеса, в нижнем углу панели.

Заправка автомобиля топливом

ВНИМАНИЕ

Топливо легко воспламеняется. Избегайте искр, открытого огня или дыма во избежание воспламенения. Выключите двигатель перед заправкой топливом.

1. Выключите электропитание автомобиля (положение «OFF») и закройте все двери и окна;
2. Откройте топливозаправочную горловину: Нажмите и удерживайте кнопку управления люком топливозаправочной горловины и люк топливозаправочной горловины слегка

приоткроется. Откройте люк топливозаправочной горловины.



3. Полностью откройте люк топливозаправочной горловины;
4. Поверните крышку топливозаправочной горловины против часовой стрелки и извлеките ее;



5. Закрепите крышку топливозаправочной горловины на внутренней стороне люка топливозаправочной горловины.



6. Полностью поместите сопло топливного пистолета в топливный бак, зафиксируйте его и начните заправку.

ПРИМЕЧАНИЕ

- Используйте только качественный неэтилированный автомобильный бензин. Топливная система и двигатель могут быть повреждены, если в топливную систему поступает некачественное топливо.
- Избегайте попадания топлива на окрашенную поверхность. Лакокрасочное покрытие может быть повреждено.
- Если люк топливозаправочной горловины замерз и его невозможно открыть из-за обледенения или замерзания, слегка нажмите на него и постучите по крышке, а потом протрите люк для удаления льда, а затем откройте люк.

7. Установите крышку обратно в заливную горловину и закройте ее, повернув по часовой стрелке до отчетливых щелчков. Закройте люк топливозаправочной горловины.



ВНИМАНИЕ

Топливо легко воспламеняется. Избегайте искр, открытого огня или дыма во избежание воспламенения.

Выключите двигатель перед заправкой топливом.

- Крышку топливозаправочной горловины открывайте медленно, во избежание разбрызгивания топлива из-за избыточного давления в баке.

- Погрузите сопло топливного пистолета в горловину как можно глубже, иначе топливо может вылиться из бака, что может привести к воспламенению и/или взрыву.

- Если топливный пистолет во время заправки выключается автоматически, то топливный бак заполнен. Не продолжайте заправку. Это может привести к разливу топлива или повреждению топливной системы.

- Перед открыванием крышки топливозаправочной горловины или контактом с топливным пистолетом, прикоснитесь к кузову автомобиля для снятия статического электричества. Не садитесь в автомобиль во время заправки, во избежание разряда статического электричества.

ПРЕДУПРЕЖДЕНИЕ

Убедитесь, что крышка топливозаправочной горловины плотно закрыта. Если крышка не плотно закрыта, это может привести к срабатыванию светового индикатора неисправности двигателя.

РУЛЕВОЕ КОЛЕСО



ВНИМАНИЕ

За рулем сохраняйте правильную посадку. Запрещается регулировать положение рулевого колеса во время движения автомобиля. Из-за внезапного отказа фиксации рулевой колонки может произойти авария или несчастный случай.

Регулировка положения рулевого колеса

Для повышения уровня комфорта и безопасности при управлении автомобилем, существует возможность регулировки положения рулевого колеса по вылету и углу наклона.

1. Потяните рычаг регулировки рулевого колеса вниз, для разблокировки механизма регулировки рулевой колонки;





- Установите рулевое колесо в необходимое положение (вверх/ вниз / вперед/ назад);
- Переведите рычаг фиксации рулевого колеса в исходное положение и зафиксируйте рулевое колесо.

ПРИМЕЧАНИЕ

Перед началом движения покачайте рулевое колесо вверх и вниз и убедитесь, что рулевое колесо надежно зафиксировано.

Кнопки управления на рулевом колесе ✖



- [], кнопка активации круиз-контроля
Используется для включения или выключения круиз-контроля.
- [], Выход из режима круиз-контроля
Используется для выхода из режима круиз-контроля.

- [], Регулировка интервала времени/ расстояния до впереди идущего автомобиля ✖
Используется для регулировки интервала времени/ расстояния до впереди идущего автомобиля.

- [], Удержание полосы движения ✖
Активация функции удержания полосы движения.

- [RES+], возобновление круиз-контроля или увеличение крейсерской скорости
Используется для возобновления активации функции круиз-контроля или увеличения крейсерской скорости.

- [SET-], Установка крейсерской скорости круиз-контроля или снижение заданной скорости
Используется для установки текущей скорости в качестве крейсерской или снижения крейсерской скорости.

- [], увеличение громкости
• Короткое нажатие: увеличение громкости звука

- [], уменьшение громкости
• Короткое нажатие: уменьшение громкости;

- [], следующая композиция, ответ на вызов
• Короткое нажатие: ответ на вызов/ поиск и воспроизведение следующей радиостанции/ воспроизведение следующей композиции.
• Длительное нажатие: выбор следующей предварительно сохраненной радиостанции/ быстрая перемотка вперед.

- [], предыдущая композиция, завершение вызова

- Короткое нажатие: завершение вызова/ поиск и воспроизведение предыдущей радиостанции/ воспроизведение предыдущей композиции.
- Длительное нажатие: выбор предыдущей предварительно сохраненной радиостанции/ перемотка назад.

- [], кнопка переключения режимов воспроизведения мультимедиа.

- Короткое нажатие: последовательное переключение режимов воспроизведения мультимедиа: радио/ Bluetooth/ USB/ HDD.
- Длительное нажатие: включение/ выключение системы.

- [], вверх/ подтверждение (ОК)/ вниз
Используется для переключения интерфейсов на дисплее приборной панели, установки и сброса данных на панели приборов и закрывания всплывающих окон.

- [], выбор влево / вправо
Используется для переключения интерфейсов на дисплее приборной панели, установки и сброса данных на панели приборов и закрывания всплывающих окон.

- [] Кнопка активации голосового помощника ✖

- Короткое нажатие: активация голосового управления.

Кнопки управления приборной панелью

Кнопки управления комбинированной панелью приборов на рулевом колесе

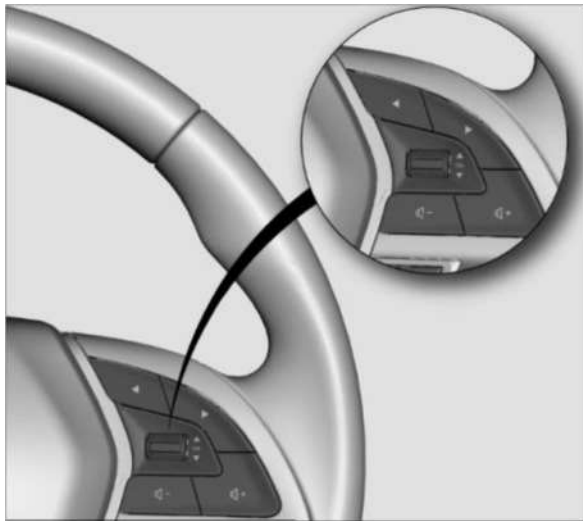

На многофункциональном рулевом колесе размещены четырехпозиционные клавиши управления комбинированной приборной панелью.

Меню - Клавиша последовательного переключения меню на дисплее приборной панели.

Кнопка переключения (вверх и вниз): клавиша последовательного переключения информации в выбранном меню. С помощью данной кнопки можно выбрать и отобразить необходимую информацию на дисплее приборной панели. Например, в интерфейсе бортового компьютера можно переключать отображение промежуточного пробега, информацию о краткосрочной поездке, долгосрочной поездке, общем пробеге, средней скорости, отображение давления в шинах и т.д.

Кнопка «ОК» (подтверждение): нажмите кнопку «ОК» для подтверждения выбранной информации.

КОМБИНАЦИЯ ПРИБОРОВ

Модель 1 (Базовая комплектация) ※

		②
		⑤



--	--	--

--	--	--

CS95NEW

Модель 2 Жидкокристаллический LCD дисплей (Максимальная комплектация) ※

Тахометр двигателя

Световые индикаторы

Спидометр



Указатель температуры охлаждающей жидкости двигателя

Информационный дисплей

Указатель уровня топлива

Спидометр

Указывает скорость автомобиля в км/ч.

Тахометр двигателя

Показывает текущую частоту вращения коленчатого вала двигателя (об/мин). Равна указанному значению ×1000 об/мин. Продолжительное движение с максимальной скоростью вращения коленчатого вала двигателя может привести к повреждению двигателя.

Указатель уровня топлива

Указывает приблизительный остаточный объем топлива в топливном баке. Если сегмент шкалы находится вблизи сектора F (Full) - топливный бак заполнен. Если сегмент шкалы находится вблизи сектора E (Empty), уровень топлива в топливном баке низкий.

Если загорелся желтый индикатор низкого уровня топлива или уровень топлива очень низкий, как можно скорее заправьте автомобиль топливом.

Указатель температуры охлаждающей жидкости двигателя

Указывает температуру охлаждающей жидкости двигателя. Когда индикация находится в среднем диапазоне, это указывает на нормальную температуру охлаждающей жидкости в двигателе.

Если загорелась красная сигнальная лампа высокой температуры охлаждающей жидкости и указатель находится в красном диапазоне, а на экране отображается сообщение «The engine temperature is too high (Высокая температура

двигателя)», это означает, что двигатель перегрет. Незамедлительно выключите двигатель, выясните причину перегрева после его охлаждения и обратитесь в авторизованный сервисный центр CHANGAN Automobile.



ВНИМАНИЕ

Запрещается повторный запуск двигателя до устранения причин неисправности, вызвавших перегрев.

Сигнальные лампы и индикаторы

Индикатор включения фар дальнего света



Индикатор указывает на включенные фары дальнего света.

Индикатор включения фар ближнего света



Индикатор указывает на включенные фары ближнего света.

Автоматическое переключение фар дальнего света ✖



- **Индикатор горит желтым цветом:** система интеллектуального переключения дальнего/ближнего света фар неисправна.

Индикатор включения задних противотуманных фонарей



Индикатор указывает на включенные задние противотуманные фонари.

Индикатор включения габаритных огней



Индикатор указывает на включенные габаритные огни.

Индикатор указателей сигналов поворота



Индикатор работы левого/ правого указателя поворота;
Мигают зеленые индикаторы с обеих сторон: горят огни аварийной сигнализации.

Индикатор низкого давления масла



Контрольная лампа давления масла загорелась красным: низкое давление масла или неисправность системы смазки.

При возникновении такой ситуации, как можно скорее припаркуйте автомобиль в безопасном месте, выключите двигатель и проверьте уровень масла в двигателе.

Если уровень масла в двигателе соответствует норме, а контрольная лампа давления масла в двигателе продолжает гореть/ мигать, выключите двигатель и обратитесь в авторизованный сервисный центр CHANGAN Automobile для проверки системы и ремонта при необходимости.

Индикатор заряда аккумуляторной батареи



После включения электропитания автомобиля (положение «ON»), индикатор заряда аккумуляторной батареи загорается и гаснет после запуска двигателя.

Если индикатор заряда аккумуляторной батареи загорается во время движения автомобиля, это указывает на неисправность генератора или системы зарядки аккумуляторной батареи.

Отключите лишние потребители электроэнергии и как можно скорее обратитесь в авторизованный сервисный центр CHANGAN Automobile для диагностики системы электрооборудования и ремонта.

Индикатор не закрытой двери



Если какая-либо дверь не закрыта, индикатор будет гореть на информационном дисплее приборной панели.

Индикатор подушки безопасности AIRBAG



После включения электропитания автомобиля (положение «ON»), индикатор подушки безопасности загорается и через 3 с гаснет. Это указывает на проведение самодиагностики системы AIRBAG, и проверку работоспособности контрольной лампы. В рабочем состоянии индикатор подушки безопасности должен быть выключен.

Если индикатор подушки безопасности мигает, загорается во время движения автомобиля или не загорается в процессе самодиагностики, это указывает на неисправность работы системы AIRBAG. Обратитесь в авторизованный сервисный центр CHANGAN Automobile для диагностики и ремонта.

Индикатор непристегнутого ремня безопасности



После включения электропитания автомобиля (положение «ON»), индикатор непристегнутого ремня безопасности загорается незамедлительно, если водитель и/или пассажир на переднем пассажирском сиденье не пристегнуты ремнями безопасности. Индикатор погаснет после того, когда водитель и передний пассажир пристегнут ремни безопасности.

Если на переднем пассажирском сиденье находятся какие-то предметы, система может определить их присутствие и индикатор так же может загореться. Уберите предметы в другое безопасное место.

Индикатор иммобилайзера



- **Медленно мигает:** в состоянии защиты. Указывает, что противоугонная система (иммобилайзер) активирована, и автомобиль находится под охраной.

- **Быстро мигает:** система перешла в состояние тревоги (предупреждения).

Для деактивации противоугонной системы на автомобиле необходимо включить электропитание автомобиля (положение «ON»); противоугонную защиту можно разблокировать с помощью пульта дистанционного управления снаружи автомобиля.

- **Горит:** противоугонная система в состоянии предварительной активации, 15 секунд.

- **Выключен:** противоугонная система не активна, автомобиль снят с охраны.

Индикатор неисправности двигателя



После включения электропитания автомобиля (положение «ON»), индикатор неисправности двигателя загорается и гаснет через 3 секунды после запуска двигателя: самодиагностика двигателя завершена. Если индикатор неисправности двигателя горит после запуска двигателя, это указывает на неисправность модуля управления двигателем или системы контроля выбросов отработанных газов.

Уменьшите нагрузку на двигатель и как можно скорее остановите автомобиль. Выключите двигатель и обратитесь в авторизованный сервисный центр CHANGAN Automobile для диагностики и ремонта.

Индикатор низкого уровня топлива



Если при движении автомобиля загорается желтым или постоянно горит индикатор низкого уровня топлива, как можно скорее заправьте автомобиль топливом, даже если на панели приборов отображается достаточный запас топлива на необходимое расстояние.

- **Индикатор горит желтым:** низкий уровень топлива в баке.

- **Индикатор мигает желтым:** топлива в топливном баке практически не осталось. Как можно скорее заправьте автомобиль топливом.

Индикатор температуры охлаждающей жидкости двигателя



● **Индикатор горит красным:** высокая температура охлаждающей жидкости.

Если индикатор загорается или горит непрерывно после запуска двигателя или во время движения автомобиля, это указывает на высокую температуру охлаждающей жидкости двигателя или неисправность. Незамедлительно обратитесь в авторизованный сервисный центр CHANGAN Automobile для диагностики и ремонта.

Индикатор состояния системы помощи при спуске (HDC)



● **Индикатор горит зеленым светом:** система помощи при спуске активирована.

● **Индикатор мигает:** функция работает.

Основной информационный индикатор



Строго соблюдайте рекомендации в соответствии с информацией, отображаемой на дисплее приборной панели.

Индикатор круиз-контроля (CC) ✖



Индикатор информирует об активации функции круиз-контроля, позволяя устанавливать крейсерскую скорость движения автомобиля.

Индикатор адаптивного круиз-контроля (ACC) ✖



Белый: система адаптивного круиз-контроля включена в режиме ожидания;

Зеленый: система адаптивного круиз-контроля активирована;

Индикатор интеллектуального адаптивного круиз-контроля (IACC) ✖



Зеленый: система интеллектуального адаптивного круиз-контроля (IACC) активирована;

Белый: система интеллектуального адаптивного круиз-контроля (IACC) включена в режиме ожидания;

Серый: Резкое нажатие на акселератор во время обгона для временного ускорения. После завершения система восстановит режим интеллектуального адаптивного круиз-контроля (IACC).

Оранжевый: система адаптивного круиз-контроля неисправна. Если индикатор непрерывно горит оранжевым, обратитесь в авторизованный сервисный центр CHANGAN для диагностики и ремонта, при необходимости.

Индикатор давления в шинах



Индикатор мигает желтым: неисправность системы. Обратитесь в авторизованный сервисный центр CHANGAN Automobile для диагностики и ремонта.

Индикатор постоянно горит желтым: предупреждает о низком давлении в шинах. Положение конкретной шины с низким давлением может быть совмещено с текстовой подсказкой на дисплее приборной панели.

Для обеспечения безопасности, прежде чем продолжить движение, проверьте давление в шинах и убедитесь, что оно соответствует рекомендованному. Обратитесь в ближайший авторизованный сервисный центр CHANGAN Automobile для проверки, диагностики или ремонта.

Индикатор неисправности электромеханического стояночного тормоза (EPB)



● **Горит постоянно:** система стояночного тормоза (EPB) неисправна. Обратитесь в авторизованный сервисный центр CHANGAN Automobile для диагностики и ремонта.

Индикатор неисправности трансмиссии ✖



Если индикатор неисправности трансмиссии не загорается во время проверки, или загорается и/или продолжает гореть/мигать во время движения автомобиля, это указывает на неисправность трансмиссии. Уменьшите нагрузку на двигатель и как можно скорее остановите автомобиль в безопасном месте. Обратитесь в авторизованный сервисный центр CHANGAN Automobile для диагностики и обслуживания.

Индикатор электромеханического стояночного тормоза (EPB)



- **Горит постоянно:** автомобиль установлен на стояночный тормоз.

Индикатор неисправности тормозной системы



Если загорелся индикатор неисправности тормозной системы, это указывает на низкий уровень тормозной жидкости в бачке, или неисправность тормозной системы. Проведите следующие действия:

- Осторожно остановите автомобиль в ближайшем безопасном месте;
- Проверьте уровень тормозной жидкости.

Если в резервуаре тормозной системы низкий уровень тормозной жидкости, долийте тормозную жидкость и как можно скорее обратитесь в ближайший авторизованный сервисный центр CHANGAN Automobile для диагностики и устранения причин снижения уровня тормозной жидкости. Последующая эксплуатация автомобиля до устранения причин запрещена.

- Если одновременно загорается индикатор ABS, это означает, что система ABS неисправна. Как можно скорее обратитесь в ближайший авторизованный сервисный центр CHANGAN Automobile для диагностики и ремонта.

- При возникновении других неисправностей, как можно скорее обратитесь в ближайший авторизованный сервисный центр CHANGAN Automobile для диагностики и ремонта.

Индикатор системы АБС (ABS)



Если индикатор системы загорелся во время движения автомобиля, это указывает на неисправность системы ABS. Как можно скорее обратитесь в авторизованный сервисный центр CHANGAN Automobile для обслуживания.

Индикатор системы курсовой устойчивости (ESC)



- **Индикатор мигает желтым:** если во время движения автомобиля индикатор электронной системы курсовой устойчивости мигает, а затем гаснет это указывает на нормальное срабатывание системы ESC.

- **Индикатор горит желтым постоянно:** если индикатор продолжает гореть после самодиагностики и запуска двигателя, это указывает на неисправность электронной системы курсовой устойчивости (ESC). Как можно скорее обратитесь в авторизованный сервисный центр CHANGAN Automobile для диагностики и ремонта.

Индикатор отключения электронной системы курсовой устойчивости (ESC_OFF)



- **Индикатор «ESC_OFF» горит желтым постоянно:** система ESC выключена

Индикатор электроусилителя рулевого управления EPS



Если горит индикатор электроусилителя рулевого управления (EPS), это означает что система рулевого управления неисправна.

Обратитесь в авторизованный сервисный центр CHANGAN Automobile для диагностики и обслуживания.

Если после выключения электропитания и последующего его включения индикатор электроусилителя рулевого управления (EPS), не загорается, нет необходимости обращаться в авторизованный сервисный центр CHANGAN Automobile.

Индикатор системы автоматической помощи при экстренном торможении (AEB) ✖



- **Желтый:** система AEB неисправна. Как можно скорее обратитесь в авторизованный сервисный центр CHANGAN Automobile для диагностики и ремонта.

Индикатор системы предупреждения о сходе с занимаемой полосы движения (LDW) ✖



- **Индикатор горит белым цветом:** система предупреждения о сходе с занимаемой полосы движения включена в режиме ожидания;
- **Индикатор горит зеленым цветом:** система предупреждения о сходе с занимаемой полосы движения активирована;
- **Индикатор горит желтым цветом:** система предупреждения о сходе с занимаемой полосы движения неисправна. Обратитесь в авторизованный сервисный центр CHANGAN Automobile для диагностики и ремонта.

Индикатор системы обнаружения объектов при перестроении ✖



После включения электропитания автомобиля (положение «ON»), индикатор системы обнаружения объектов позади автомобиля загорается и гаснет после самодиагностики.

- **Индикатор горит желтым постоянно:** система неисправна. Обратитесь в авторизованный сервисный центр CHANGAN Automobile для диагностики и ремонта.

Индикатор блокировки 4WD ✖



При выборе режима блокировки 4WD вручную, индикатор блокировки 4WD загорится в качестве напоминания.

Звуковые предупреждения и напоминания

Не закрытая дверь

Если какая-либо из дверей автомобиля не закрыта, прозвучит предупреждающий звуковой сигнал.

Предупреждение об отключении активации иммобилайзера

При переключении электропитания в положение «ACC»/ «OFF», при выходе из режима активации иммобилайзера, 4 раза прозвучит предупреждающий звуковой сигнал.

Напоминание о непристегнутом ремне безопасности

Если при включении электропитания автомобиля (положение «ON»), или при запуске двигателя и начале движения автомобиля водитель и/или передний пассажир (в зависимости от комплектации автомобиля) не пристегнуты ремнем безопасности, а скорость автомобиля превышает заданное значение (7 км/ч), будет звучать предупреждающий сигнал до тех пор, пока не будет пристегнут ремень безопасности, или выключено электропитание автомобиля.

Если водитель и/или пассажир по прошествии 5 минут по-прежнему не пристегнутся или не выключат двигатель, то звуковой сигнал прекратится.

Предупреждение о не выключенном освещении

Если после выключения электропитания (положение «OFF») фары или габаритные огни автомобиля не выключены, прозвучит несколько предупреждающих звуковых сигналов.

Предупреждение о ключе в автомобиле

Если после выключения электропитания (положение «OFF»), открывания водительской двери и покидания автомобиля ключ оставлен в салоне автомобиля, 3 раза прозвучит звуковой предупреждающий сигнал.

Предупреждение о не закрытой двери

Если после выключения электропитания автомобиля (положение «OFF») любая из

дверей, капот или крышка багажного отделения не закрыты, то при нажатии кнопки блокировки («Lock») на ключе с дистанционным управлением двери не будут заблокированы и три раза прозвучит звуковой сигнал.

Активация функции «Follow Me Home» (Сопровождение до дома).

При активации функции «Сопровождение до дома» прозвучит подтверждающий звуковой сигнал.

Предупреждение о низком уровне заряда элемента питания ключа дистанционного управления

При переключении режима электропитания в положение «ACC» или «OFF», нажатии кнопки разблокировки («Unlock») на ключе и открывании водительской двери автомобиля, в случае низкого уровня заряда элемента питания ключа с функцией дистанционного управления 9-ть раз прозвучит звуковой сигнал.

Ключ не обнаружен

Если при переключении электропитания в положение «ON/ACC» ключ в автомобиле отсутствует или не обнаружен, три раза прозвучит предупреждающий звуковой сигнал.

Предупреждение о переключении селектора АКПП в положение «P»

Если при запуске двигателя селектор переключения передач находится не в положении «P», прозвучит звуковой сигнал.

Предупреждение о незакрытом люке

Если после выключения электропитания (положение «OFF») люк в крыше не закрыт, раздастся продолжительный звуковой сигнал.

Предупреждение о низком уровне топлива

Когда уровень топлива достигнет минимальной отметки и загорится индикатор низкого уровня топлива, прозвучит звуковой сигнал.

Звуковое подтверждение настройки памяти сиденья ✖

При успешном сохранении параметров установки сиденья один раз прозвучит подтверждающий звуковой сигнал.

Предупреждение о неисправности парковочных датчиков

Если при включении электропитания автомобиля (положение «ON») система обнаружит неисправность парковочных датчиков, 3-и раза прозвучит предупреждающий звуковой сигнал.

Предупреждение об обнаружении препятствий с помощью радара

При включенном электропитании автомобиля (положение «ON») во время обнаружения парковочными датчиками объектов и/или препятствий, предупреждающий сигнал будет звучать с разной частотой, в зависимости от расстояния между автомобилем и препятствием.

Напоминание о не выключенном электропитании автомобиля

Если электропитание автомобиля не выключено (находится в любом положении, отличном от «OFF»), при нажатии на кнопку блокировки пульта дистанционного управления или кнопку PEPS на ручке двери – автомобиль не заблокируется, и 5-ть раз прозвучит предупреждающий звуковой сигнал.

Информационный дисплей

Справочная информация:

Если на информационном дисплее отображаются следующие уведомления, для устранения неполадок выполните соответствующие действия.

- При низких отрицательных температурах информация на экране дисплея может отражаться с замедлением. Эффект белого экрана и другие изменения являются нормальной работой жидкокристаллического дисплея. При достижении положительной комнатной температуры работа информационного дисплея будет восстановлена.
- При высокой температуре окружающей среды (например, под воздействием солнечного света) яркость экрана информационного дисплея может уменьшиться, что является нормальной работой жидкокристаллического дисплея. При снижении температуры, яркость дисплея восстановится.

Сообщение	Действие	Сообщение	Действие
Seat belt not fastened Ремень безопасности не пристегнут	Перед началом движения пристегните ремень безопасности.	No key detected Ключ не обнаружен.	Остановите двигатель и проверьте ключ.
Low Battery of Key – Низкий уровень заряда элемента питания ключа.	Замените элемент питания ключа.	Key in Vehicle - Ключ в автомобиле.	Перед закрыванием автомобиля заберите ключ из автомобиля.
Low beam turned on. Включены фары ближнего света.	Напоминание о необходимости выключения ближнего света фар. Используйте ближний свет фар в соответствии с условиями видимости и правилами дорожного движения.	"Follow Home" function is ON. Включена функция "Сопровождение до дома".	Означает, что включена функция "Сопровождение до дома". Никаких действий не требуется, система работает исправно
Please depress the brake when starting Для запуска двигателя нажмите на педаль тормоза.	Для запуска двигателя нажмите на педаль тормоза.	Shift to P gear Переведите селектор АКПП в положение «Р»	1. Переведите селектор АКПП в положение «Р». 2. Если селектор переключения передач находится в положении «Р», а информация на дисплее по-прежнему отображается, обратитесь в авторизованный сервисный центр CHANGAN Automobile для проверки.
Please switch to neutral gear Переведите селектор АКПП в положение «N»	1. Переведите селектор АКПП в положение «N» (Нейтраль). 2. Если селектор переключения передач находится в положении «N» (Нейтраль), а информация на дисплее по-прежнему отображается, обратитесь в авторизованный сервисный центр CHANGAN Automobile для проверки.	Transmission system fault Неисправность трансмиссии.	Обратитесь в авторизованный сервисный центр CHANGAN Automobile.

Сообщение	Действие	Сообщение	Действие
<p>Please close the door and then press the remote-control lock Закройте дверь, а затем нажмите клавишу блокировки на ключе с дистанционным управлением</p>	<p>Закройте дверь, а затем нажмите клавишу блокировки на ключе с дистанционным управлением</p>	<p>Low battery Низкий уровень заряда аккумуляторной батареи</p>	<p>Отключите ненужные потребители электроэнергии и как можно скорее запустите двигатель, для зарядки аккумуляторной батареи.</p>
<p>Startup system fault Ошибка системы запуска двигателя</p>	<p>Обратитесь в авторизованный сервисный центр CHANGAN Automobile для диагностики и ремонта.</p>	<p>Not meeting cruise conditions Условия для включения круиз – контроля не соответствуют</p>	<p>Обратитесь к описанию работы функции круиз - контроля</p>
<p>Power distribution fault Неисправность системы электропитания автомобиля)</p>	<p>Обратитесь в авторизованный сервисный центр CHANGAN Automobile для диагностики и ремонта.</p>	<p>Reversing radar fault Неисправность датчиков парковки</p>	<p>1. См. инструкции по датчикам парковки; 2. Обратитесь в авторизованный сервисный центр CHANGAN Automobile для диагностики и ремонта.</p>
<p>Immobilizer Authentication Failed Ошибка проверки подлинности иммобилайзера</p>	<p>1. Проверьте правильность ключа 2. Обратитесь в авторизованный сервисный центр CHANGAN Automobile для диагностики и ремонта.</p>	<p>The coolant temperature is too high. (Высокая температура охлаждающей жидкости).</p>	<p>Плавное остановите автомобиль в безопасном месте и проверьте уровень охлаждающей жидкости. При необходимости, долейте охлаждающую жидкость. Если уровень охлаждающей жидкости в норме, а температура охлаждающей жидкости высокая, и сообщение осталось, обратитесь в авторизованный сервисный центр CHANGAN Automobile. Внимание: не открывайте крышки системы охлаждения двигателя на не остывшем автомобиле. Это может привести к ожогам.</p>
<p>Insufficient oil pressure (Низкое давление масла).</p>	<p>Плавное остановите автомобиль в безопасном месте и проверьте уровень масла в двигателе. При необходимости, долейте масло, контролируя уровень. Обратитесь в авторизованный сервисный центр CHANGAN Automobile для диагностики и ремонта.</p>	<p>Tire pressure warning Предупреждение о низком давлении в шинах.</p>	<p>Плавное остановите автомобиль в безопасном месте и проверьте шины в соответствии с информацией системы контроля давления в шинах.</p>

Сообщение	Действие	Сообщение	Действие
Tire pressure monitoring system fault – Неисправность системы контроля давления в шинах.	Плавно остановите автомобиль в безопасном месте и проверьте шины в соответствии с информацией системы контроля давления в шинах. Обратитесь в ближайший авторизованный сервисный центр CHANGAN Automobile для проверки, диагностики или ремонта.	Fault in Lane Assistance System ✖ - Неисправность системы отслеживания полосы движения.	Остановитесь и проверьте элементы системы. Обратитесь в ближайший авторизованный сервисный центр CHANGAN Automobile для проверки, диагностики или ремонта.
Fault in Lane departure System ✖ - Неисправность системы оповещения о сходе с занимаемой полосы движения	Остановитесь и проверьте элементы системы. Обратитесь в ближайший авторизованный сервисный центр CHANGAN Automobile для проверки, диагностики или ремонта.	Insufficient electric parking clamping force Недостаточное усилие зажима электромеханического стояночного тормоза	См. инструкцию электромеханического стояночного тормоза автомобиля.
Excessive parking gradient Чрезмерный уклон для парковки	См. инструкцию электромеханического стояночного тормоза автомобиля.	Depress the brake when releasing the parking brake Нажмите на педаль тормоза для снятия стояночного тормоза.	Нажмите на педаль тормоза и удерживая педаль, снимите автомобиль с электромеханического стояночного тормоза.
AUTOHOLD is working Активирована система автоматического удержания автомобиля	Функция автоматической парковки включена. Никаких действий не требуется.	Electrical parking brake is not released. Электромеханический стояночный тормоз активирован	Отпустите электромеханический стояночный тормоз.
Please carry out maintenance in time (Своевременно проведите обслуживание автомобиля).	Своевременно обратитесь в авторизованный сервисный центр CHANGAN Automobile для проведения технического обслуживания.	HHC is working Система помощи при начале движения на подъеме активирована (HHC)	Система помощи при начале движения на подъеме (HHC) работает. Никаких действий не требуется.
HHC failure Неисправность системы помощи при начале движения на подъеме (HHC)	Обратитесь в ближайший авторизованный сервисный центр CHANGAN Automobile для проверки, диагностики или ремонта.	Active grille air shutter fault ✖ Автоматическая воздушная заслонка неисправна ✖	Плавно остановите автомобиль в безопасном месте и выключите двигатель. Убедитесь в отсутствии снега, льда или других посторонних предметов в решетке переднего бампера. После удаления посторонних предметов запустите двигатель автомобиля и проверьте, устранена ли неисправность. Если неисправность все еще существует, обратитесь в авторизованный сервисный центр CHANGAN Automobile для диагностики и обслуживания.

Информационный жидкокристаллический дисплей

Пробег автомобиля



Отображает пройденное расстояние отдельных поездок в диапазоне от 0,0 км до 9999,9 км. Когда значение превысит 9999,9 км, показания одометра автоматически сбросятся до нулевого значения. Учитывайте это, если пробег превысит 9999,9 км. Для обнуления показаний следуйте рекомендациям.

999999 km

Общий пробег (ODO)

Отображает общий пробег. Диапазон: 0 - 999999 км. Когда общий пробег достигнет 999999 км, показания зафиксируются и не изменятся в дальнейшем.

Пробег на остатке топлива (DTE)



DTE 678 km

Отображает приблизительное расстояние, которое может проехать автомобиль на оставшемся запасе топлива. Расстояние до заправки рассчитывается по остаточному объему топлива и последнему среднему расходу топлива.

Если указатель показывает низкий уровень топлива и загорелась предупреждающая лампа, как можно скорее заправьте автомобиль топливом вне зависимости от оставшегося до заправки расстояния, отображенного на дисплее.

Средняя скорость движения автомобиля

Отображает среднюю скорость движения автомобиля за определенный период времени с момента последнего сброса данных.



Информация о поездке

Отображает общую информацию о поездке от запуска до остановки двигателя: средний расход топлива, пробег и время в пути автомобиля во время поездки.



Информация о краткосрочной поездке

Отображает средний расход топлива, пробег и время в пути автомобиля во время краткосрочной поездки.

Данная информация будет отображена после включения двигателя автомобиля. Через некоторое время информация о краткосрочной поездке будет удалена.



Информация о длительной поездке

Отображает средний расход топлива, пробег и время в пути накопительным итогом во время продолжительного движения.

Для сброса показаний нажмите и удерживайте кнопку ОК.



Информация с момента последней заправки

Отображает средний расход топлива, пробег и время в пути с момента предыдущей дозаправки до текущей. Это сообщение выводится при первом включении зажигания после заправки.



Информация о давлении в шинах

Отображает значение давления в шинах, и предупреждает о низком давлении в шинах.

Если давление в шинах отличается от заданного значения, появится предупреждение. В целях безопасности, перед началом движения отрегулируйте давление в шинах до рекомендованного значения.



Информация об ассистентах при движении ✳

Отображает информацию о работе системы адаптивного круиз-контроля (ACC) и системы отслеживания пересечения линии дорожной разметки (LDW), настройки функций, напоминания системы, предупреждения о неисправности и другую информацию.

Предупреждение о пересечении линии дорожной разметки (LAS) ✳

Отображает информацию об обнаружении линий разметки полосы движения и информирует о пересечении автомобилем линии дорожной разметки.



Информация системы адаптивного круиз - контроля ✳

Отображает следующую информацию:

- Расстояние (временной интервал) до впереди идущего автомобиля;
- Круизная скорость;
- Соответствующие напоминания и аварийные предупреждения системы круиз контроля. ✳



Интеллектуальная сцена ✳

Используется при переходе из интерфейса отображения промежуточного пробега, информации о давлении в шинах, информации о краткосрочной и долгосрочной поездке. Нажмите «ОК» для выхода из часто отображаемого информационного интерфейса.



Предупреждения об обнаружении препятствия парковочными радары

При обнаружении препятствия, на дисплее будет отображаться расстояние от автомобиля до препятствия до момента срабатывания звукового предупреждающего сигнала.



Информация о режиме движения

Данная модель автомобиля предоставляет возможность выбора одного из четырех режимов движения, а именно: **NORMAL** (Нормальный режим), **ECO** (Экономичный режим), **SPORT** (Спортивный режим) и **SNOW** (СНЕГ). После выбора с помощью селектора желаемого режима движения, на дисплее приборной панели отображается информация о выбранном режиме.



Состояние автомобиля

В меню «Vehicle status (Состояние автомобиля)» можно посмотреть текущее состояние автомобиля.

- Информация о неисправностях или напоминания на дисплее приборной панели, после подтверждения кнопкой «ОК», будет сохранена в меню состояния автомобиля для последующего просмотра в подходящее время.
- Если на дисплее приборной панели отображается текущая информация, отсутствующая в меню состояния автомобиля, а в разделе «Состояние автомобиля» есть соответствующее напоминание или предупреждение, в области отображения на дисплее приборной панели появится



соответствующее напоминание .



Информация системы навигации ※

Отображает информацию навигационной системы, включая информацию о предстоящем маршруте и расстоянии до точки назначения.

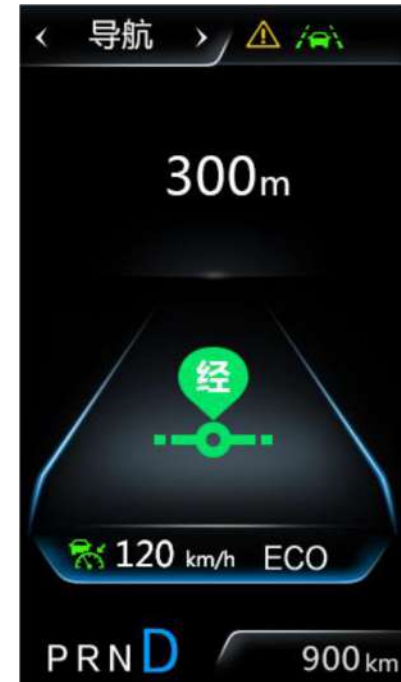

Выбор языковых настроек

Установка языка информационных сообщений на приборной панели.



УПРАВЛЕНИЕ ОСВЕЩЕНИЕМ

Подрулевой переключатель управления освещением

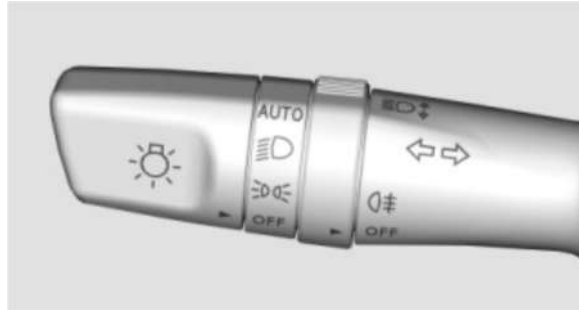

AUTO Режим АВТО ※: при переключении в автоматический режим (AUTO) - фары загораются и гаснут автоматически, в зависимости от освещенности окружающей среды.

OFF: **Выключено**: в выключенном положении подрулевого переключателя освещения (положение «OFF») и электропитания автомобиля в положении «OFF»/ «ACC» – все освещение автомобиля выключено. При включении электропитания автомобиля (положение «ON»/ «START»), все освещение выключено, за исключением дневных ходовых огней.

: габаритные огни, освещение номерного знака;

: фары, габаритные огни, освещение номерного знака.

ПРИМЕЧАНИЕ

Датчик освещенности окружающей среды установлен на передней панели, по центру дефлекторов обдува ветрового стекла. Не размещайте в этой области какие-либо предметы, чтобы не блокировать работу датчика.

Дневные ходовые огни

При работающем двигателе и положении подрулевого переключателя управления освещением в «OFF»/ «AUTO» (автоматический режим фар выключен), дневные ходовые огни будут включены.

Регулировка уровня ближнего света фар

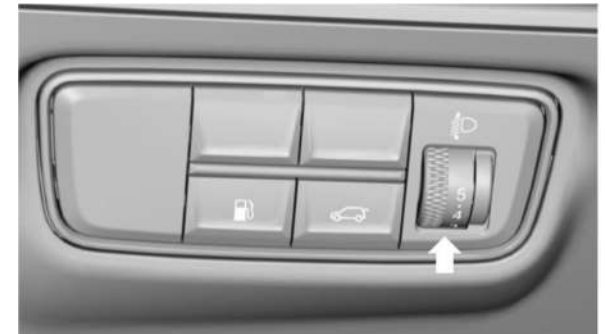

При изменении положения автомобиля, в зависимости от загрузки, ускорений, торможений и других условий, во избежание ослепления других участников дорожного движения, при помощи регулятора уровня возможна регулировка уровня освещения ближнего света фар. Прокрутите регулятор вверх и уровень ближнего света фар поднимется на максимальный уровень (-->0, максимальное

CS95NEW

расстояние освещения); прокрутите вниз, и угол освещения фар ближнего света опустится (-->5, минимальное расстояние освещения).

Подрулевой переключатель указателей поворотов

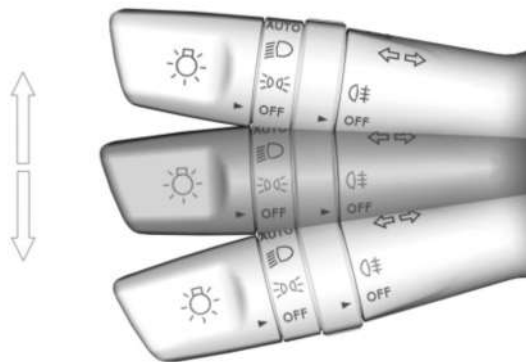

При включенном электропитании автомобиля (положение «ON») переключите подрулевой переключатель указателя поворотов вверх/ вниз, и правый/ левый сигнал поворота начнет мигать. Если подрулевой переключатель поворотов ненадолго переключить вверх/ вниз, а затем сразу вернуть в нейтральное положение, соответствующий сигнал указателя поворота мигнет 3-и раза.

Если при включении указателя поворота индикатор указателя поворота мигает в два раза быстрее, чем обычно, это указывает на неисправность лампы указателя поворота.

Подрулевой переключатель фар дальнего/ ближнего света



Поверните подрулевой переключатель освещения в положение  и включатся фары ближнего света. Нажмите на подрулевой переключатель освещения в направлении «от себя» для включения дальнего света фар.

Для мигания дальним светом фар, например, во время обгона, потяните на себя подрулевой переключатель освещения. Подрулевой переключатель вернется в исходное положение, как только будет отпущен.

Подрулевой переключатель противотуманных фар



Поверните подрулевой переключатель управления освещением в положение , и поверните переключатель противотуманных фар в положение  против часовой стрелки для включения противотуманных фар. Задняя противотуманная фара включится, а переключатель противотуманных фар автоматически вернется в исходное положение.

Если подрулевой переключатель освещения находится в положении «AUTO», задние противотуманные фары можно включить после включения ближнего света фар.

Функция отложенного выключения света фар автомобиля «Follow Me Home» (Сопровождение до дома) ✳

Функция отложенного выключения света фар выключает фары через некоторое время после остановки автомобиля и выключения двигателя, освещая пассажирам дорогу и окружающую обстановку перед автомобилем при возвращении домой.

1. При выключенном электропитании автомобиля (положение «OFF»): в течении 2 с при помощи подрулевого переключателя освещения переключите из выключенного положения «OFF» → «POS» (габаритные огни) → «ближний свет» → «POS» (габаритные огни) → «OFF», фары ближнего света будут включены;
2. Для автомобилей, оборудованных датчиком освещенности с автоматическим включением фар (AUTO), в течении 2 с переключите при помощи подрулевого переключателя освещение из выключенного положения OFF -> POS (габаритные дневные ходовые огни) -> ближний свет -> AUTO -> ближний свет -> POS -> OFF, фары ближнего света будут включены.

Система автоматического управления головным светом (FAB) ✳

Система автоматического управления головным светом (FAB) использует камеру, установленную за лобовым стеклом, совместно с системой предупреждения о сходе с занимаемой полосы движения (LDW). При обнаружении задних фонарей впереди идущего автомобиля, света фар встречных автомобилей или яркого окружающего освещения (дорожное освещение), система автоматического управления головным светом автоматически подавляет включение дальнего света фар (дальний свет будет выключен). При движении в темное время суток, если наружное освещение слабое или отсутствует, а впереди нет автомобилей, подавление снимается, и дальний свет автоматически возвращается во включенное состояние.

ПРЕДУПРЕЖДЕНИЕ

Система автоматического управления головным светом (FAB) является вспомогательной функцией и не может гарантировать работоспособность при всех дорожных ситуациях. Водитель несет полную ответственность за управление автомобилем. Внимательно соблюдайте все правила безопасного вождения. Система FAB помогает автоматически переключить дальний свет фар, но при следующих условиях движения или участках дороги функция не может автоматически переключить дальний свет и потребуется ручное переключение:

- Движение в сложных погодных условиях (сильный дождь, туман, снег или грязь);
- На дороге или рядом с ней находятся

пешеходы или велосипеды;

- При резких поворотах.

Система не может выключить дальний свет фар, если фары встречных транспортных средств заблокированы (например, заклеены пленкой).

Включение/ выключение функции автоматического управления головным светом

Включить или выключить функцию автоматического управления головным освещением (FAB) можно с помощью многофункционального мультимедийного дисплея в интерфейсе: [Vehicle setting (Настройки автомобиля)] → [Light (Освещение)]. После включения системы автоматического управления головным светом, на приборной панели загорится

значок  белого цвета. Поверните подрулевой переключатель освещения в положение «AUTO», и система FAB переключится в режим ожидания.



Автоматическое включение/ выключение дальнего света фар

Если система автоматического управления головным светом находится в режиме ожидания, то при движении в условиях слабой освещенности и скорости движения автомобиля выше 30 км/ч, функция активируется автоматически. В верхней

части приборной панели значок  станет зеленым.

Если камера идентифицирует перед автомобилем транспортное средство или дорожное освещение или окружающее освещение станет ярче, система FAB автоматически выключит дальний свет фар.

Если впереди идущий автомобиль пропадет из зоны обзора камеры более чем на 1 секунду, система FAB снова включит дальний свет фар.

Если подрулевой переключатель освещения установлен в любом положении, отличном от «AUTO», система автоматического управления головным светом переключится в режим ожидания и не будет автоматически переключать дальний свет фар.

Даже после включения функции автоматического управления головным светом водитель самостоятельно может переключать дальний и ближний свет фар.

Неисправности и способ их устранения

В случае неисправности системы FAB или других сопутствующих систем, на приборной панели появился сообщение «Intelligent high beam system fault (Неисправность системы автоматического управления головным светом (FAB))». Если сообщение или индикация не исчезает в течение длительного времени, в т.ч. после перезапуска электропитания автомобиля, обратитесь в авторизованный сервисный центр CHANGAN Automobile для диагностики и/или ремонта.

Регулировка яркости подсветки

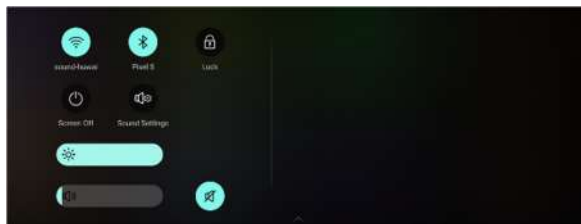

Проведите вниз по главной границе многофункционального мультимедийного дисплея, и откроется меню настроек. С помощью шкалы регулировки яркости (влево или вправо) постепенно измените яркость подсветки и установите желаемую яркость.

Передний потолочный плафон освещения ✖

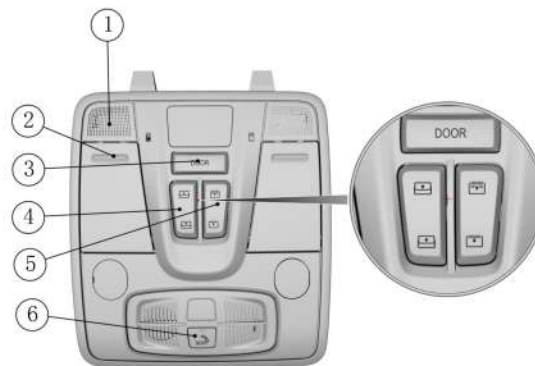
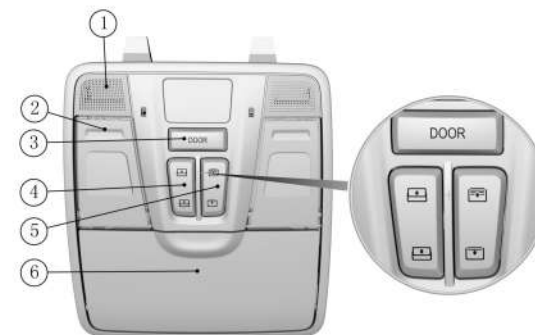

- ① Микрофон;
- ② Выключатель индивидуальной лампы освещения. Нажмите на выключатель индивидуальной лампы освещения, и загорится соответствующая лампа. Для выключения лампы освещения повторно нажмите выключатель.

③ Клавиша управления освещением при не закрытой двери: нажмите на выключатель освещения салона при не закрытой двери. Если какая-либо дверь не закрыта в данный момент, загорится лампа освещения салона. После того, как все двери будут закрыты, освещение постепенно погаснет. Повторное нажатие на выключатель отключит режим освещения при незакрытой двери.

④ Клавиша управления люком ✂ (см. раздел Люк на крыше);

⑤ Клавиша управления солнцезащитной шторкой люка;

⑥ Пенал для очков ✂ Нажмите на крышку, и пенал для очков откроется. Закройте пенал и повторно нажмите на крышку. Убедитесь, что пенал для очков закрыт.

⑥ Кнопки управления системой вызова экстренных оперативных служб «SOS» ✂.

Освещение задней части салона ✂

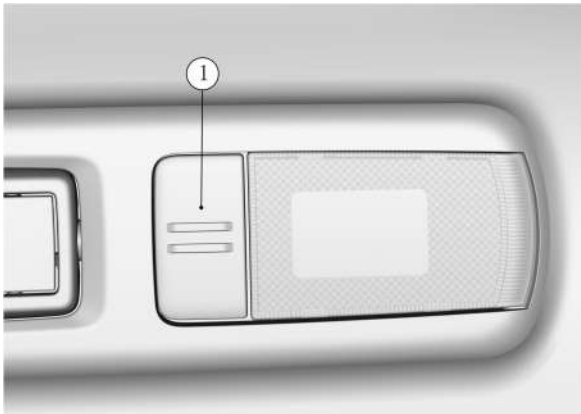

Для включения индивидуального освещения в задней части салона нажмите на выключатель ①. Повторное нажатие выключит индивидуальное освещение.

Атмосферная подсветка ✂

Включение атмосферной подсветки: после разблокировки дверей атмосферная подсветка включается и продолжает гореть.

Выключение атмосферной подсветки: блокировка замков дверей автомобиля.

Настройка атмосферной подсветки: с помощью многофункционального мультимедийного дисплея в интерфейсе: [Vehicle setting (Настройки автомобиля)] → [Light (Освещение)] отрегулируйте яркости и цвет атмосферной подсветки.

Освещение окружающего дорожного покрытия при посадке и высадке ✂

Включение освещения: после разблокировки или открывания дверей автомобиля включится освещение дорожного покрытия под наружными зеркалами заднего вида, под панелью дверей или на порогах дверей и остается включенным в течение определенного периода времени.

Выключение освещения: закройте двери или заблокируйте замки дверей автомобиля

СТЕКЛООЧИСТИТЕЛЬ И ОМЫВАТЕЛЬ

Подрулевой

стеклоочистителя

переключатель



Подрулевой переключатель состоит из переключателя стеклоочистителя ветрового стекла, стеклоочистителя стекла двери багажного отделения, переключателя стеклоомывателя и регулятора скорости работы стеклоочистителя ветрового стекла.

Управления

ветрового стекла

стеклоочистителем

OFF: стеклоочиститель ветрового стекла выключен;

MIST (Туман): слегка нажмите на переключатель вверх и он автоматически вернется в исходное положение. Стеклоочистители сработают один раз.

AUTO ✂: стеклоочистители ветрового стекла работают в автоматическом режиме, в зависимости от интенсивности дождя;

INT ✂: стеклоочистители ветрового стекла работают в прерывистом режиме;

LO: стеклоочистители ветрового стекла работают на стабильной низкой скорости;

HI: стеклоочистители ветрового стекла работают на стабильной высокой скорости.

Регулировка интервала/ чувствительности работы стеклоочистителей ✖

Для автомобилей с ручным режимом регулировки работы стеклоочистителей: при повороте регулятора подрулевого переключателя в более широкий диапазон, интервал работы стеклоочистителя сокращается, а частота срабатывания стеклоочистителей плавно возрастает.

Для автомобилей, оборудованных автоматическим режимом работы стеклоочистителей (датчик дождя): при повороте регулятора подрулевого переключателя в более широкий диапазон, чувствительность датчика повышается, и частота срабатывания стеклоочистителей плавно возрастает.

Стеклоочиститель с датчиком дождя ✖

Скорость работы стеклоочистителя автоматически изменяется в зависимости от количества выпадающих осадков. Поворачивая регулятор в сторону широкого диапазона, чувствительность обнаружения осадков повышается, и скорость работы стеклоочистителя увеличивается.

ПРИМЕЧАНИЕ

Датчик дождя расположен в верхней части ветрового стекла. Не загораживайте его. Если поверхность датчика освещенности загрязнена, это может привести к непрерывному ложному срабатыванию стеклоочистителя.

Если датчик загрязнен в течение длительного времени, чувствительность датчиков автоматической системы выпадающих осадков и освещения будет снижена. Остатки соли, насекомые и пятна воды могут загрязнить поверхность датчика. При замене лобового стекла после повреждения, датчик также необходимо заменить.

Стеклоочиститель заднего стекла

OFF: Стеклоочиститель выключен;

ON: Стеклоочиститель работает в прерывистом режиме.

Стеклоомыватель

Стеклоомыватель ветрового стекла

Включение стеклоомывателя ветрового стекла: при выключенном положении стеклоочистителя (положение «OFF») аккуратно потяните подрулевого переключателя управления стеклоочистителем в направлении «на себя». Стеклоомыватель начнет работать и распылит на ветровое стекло омывающую жидкость. После возврата подрулевого переключателя в исходное положение, омыватель ветрового стекла перестанет работать. По окончании его работы, стеклоочистители совершат еще 2-3 движения в течение короткого промежутка времени.

Стеклоомыватель заднего стекла

Включение стеклоомывателя стекла задней двери: при выключенном положении стеклоочистителя (положение «OFF») аккуратно нажмите на подрулевого переключателя управления стеклоочистителем в направлении

«от себя». Стеклоомыватель стекла двери багажного отделения начнет работать и распылит на стекло омывающую жидкость. Стеклоочиститель задней двери начнет движение одновременно с работой омывателя. После возврата подрулевого переключателя в исходное положение, омыватель стекла задней двери перестанет работать. По окончании его работы, стеклоочистители совершат еще 2-3 движения в течение короткого промежутка времени.

Если омыватель не работает, или форсунка омывателя не распыляет жидкость, проверьте уровень омывающей жидкости в баке омывателя, и добавьте ее в случае необходимости.

ПРЕДУПРЕЖДЕНИЕ

Не используйте омыватель при низком уровне или отсутствии омывающей жидкости, т.к. это может привести к повреждению мотора стеклоомывателя.

Не включайте стеклоочиститель на сухом или не размороженном/ обледенелом стекле, т.к. можно поцарапать стекло, повредить щетки стеклоочистителя или может сгореть электромотор стеклоочистителя.

При отрицательных температурах окружающей среды используйте незамерзающую стеклоомывающую жидкость.

Перед использованием омывателя при отрицательных температурах убедитесь, что стекло разморожено должным образом, а щетки стеклоочистителя не примерзли к стеклу. В противном случае жидкость омывателя может замерзнуть на поверхности ветрового стекла, что может повлиять на обзор и безопасность.

СИСТЕМА КЛИМАТ-КОНТРОЛЯ

Общее описание

Внешняя вентиляция (свежий воздух)

Для нормальной работы системы кондиционирования убедитесь, что воздухопроводы перед лобовым стеклом и дефлекторы системы кондиционирования воздуха свободны от посторонних предметов, таких как снег и листья, и т.д.

Внутрисалонная циркуляция воздуха

Циркуляция воздуха внутри салона в течение длительного времени может привести к замораживанию окон. Не включайте режим внутрисалонной циркуляции воздуха при активной функции осушения воздуха или антизапотевания стекол.

После включения режима внутрисалонной циркуляции воздуха, не курите в салоне, т.к. сигаретный дым и смолы откладываются на испарителе и становятся источником стойкого постоянного запаха.

ПРЕДУПРЕЖДЕНИЕ

Непрерывная продолжительная работа системы климат-контроля в режиме рециркуляции воздуха может привести к повышению влажности в салоне автомобиля, что может привести к запотеванию стекол и снижению видимости.

- Не спите в автомобиле с включенным кондиционером или системой отопления. Это может привести к ухудшению состояния здоровья или смерти из-за снижения уровня

кислорода в салоне и/или температуры тела.

- Циркуляция воздуха внутри салона в течение длительного времени может привести к загрязнению воздуха и низкому содержанию кислорода внутри автомобиля, что в свою очередь, может вызвать сонливость и потерю контроля над автомобилем. При необходимости, откройте окна автомобиля для вентиляции.

Для постоянного наличия в салоне автомобиля свежего воздуха, и для минимизации запотевания окон во время движения при выключенном кондиционере, по возможности, используйте режим внешней циркуляции воздуха.

Отопление

Система отопления может выйти на максимальный режим обогрева салона автомобиля только после достижения двигателем рабочей температуры. Воздушные потоки рекомендуется направлять в пространство для ног и на ветровое стекло. При запотевании окон и ветрового стекла направьте часть воздушного потока на ветровое стекло.

Охлаждение

Использование системы кондиционирования воздуха влияет на увеличение расхода топлива.

Воздух охлаждается по мере прохождения его через испаритель. Во избежание запотевания окон, влага в воздухе поглощается. Образующийся в результате этого конденсат через дренажную систему выводится наружу. Вследствие этого допускается образование небольшого водяного пятна под автомобилем.

Рекомендуется предварительно направить

поток воздуха на лицо, а затем активировать режим внутренней циркуляции воздуха.

Система автоматического управления кондиционированием воздуха

Обзор и функции передней панели управления климатом



А. Регулировка воздушного потока

Для регулировки потока воздуха, поверните

ручку регулировки «» по часовой стрелке, и интенсивность воздушного потока увеличится.

Поверните ручку регулировки «» против часовой стрелки, и интенсивность воздушного потока уменьшится. Диапазон регулировок интенсивности воздушного потока - от 1 до 7. Текущее значение интенсивности воздушного потока (скорость работы вентилятора) будет отображаться на дисплее.

Если интенсивность воздушного потока (скорость работы вентилятора) установлена в положение «1», последующее вращение ручки

регулировки «» против часовой стрелки приведет к выключению системы кондиционирования воздуха для передних и задних пассажиров. Система перейдет в режим ожидания.

V. Переключение режимов вентиляции воздуха



Нажатие клавиши позволяет выбрать один из 4-х режимов подачи воздуха, а именно:

1. **Лицо:** Воздушный поток направляется из центрального и боковых воздуховодов;
2. **Лицо и ноги:** Воздушный поток направляется из центрального, боковых воздуховодов и воздуховодов в области ног;
3. **Ноги:** Воздушный поток, в основном, направляется из воздуховодов в области ног;
4. **Ноги и ветровое стекло:** Воздушный поток направляется из воздуховодов обдува ветрового стекла, боковых воздуховодов и воздуховодов в области ног.

C. Кнопка включения кондиционера



Кнопка включения/выключения кондиционера в ручном режиме. Система охлаждения воздуха работает только при работающем двигателе и включенном вентиляторе обдува.

D. Ручка регулировки температуры воздуха в салоне

Для регулировки температуры воздуха в салоне автомобиля (для повышения или понижения температуры), поверните ручку



регулировки по часовой или против часовой стрелки. Красная область - теплый воздух, синяя - холодный воздух. Можно установить желаемую температуру воздуха

независимо для водителя и переднего пассажира. Установленное значение температуры будет отображено на дисплее. Диапазон регулировки температуры составляет от 18°C (LO) до 32°C (HI).

E. Синхронизация нескольких температурных зон

Нажмите кнопку «**SYNC**» на дисплее, в интерфейсе управления кондиционером, для включения синхронизации нескольких температурных зон. Температура в салоне автомобиля будет меняться в соответствии с настройками температуры, установленной водителем.

F. Автоматический режим кондиционирования воздуха



Кнопка включения автоматического режима кондиционирования воздуха. Во время его работы система автоматически регулирует и поддерживает установленную ранее температуру, интенсивность и режим подачи воздуха для достижения и поддержания ранее заданной температуры.

Если во время работы системы в автоматическом режиме (AUTO), нажать любую из перечисленных кнопок: охлаждения (включение кондиционера), регулировки воздушного потока, изменения режима обдува и циркуляции воздуха - система выйдет из автоматического режима.

G. Выключение системы кондиционирования воздуха

Поверните ручку регулировки воздушного потока против часовой стрелки в крайнее положение, и система кондиционирования

воздуха перейдет в режим ожидания. Одновременно система климат контроля заднего ряда также перейдет в режим ожидания.

H. Рециркуляция воздушного потока



Нажмите кнопку для переключения между внутренней и внешней циркуляцией воздуха. При выборе внутренней циркуляции индикатор на кнопке загорится, а воздух будет циркулировать внутри салона.

ПРЕДУПРЕЖДЕНИЕ

Для уверенности, что внутри автомобиля всегда есть свежий воздух, и для минимизации запотевания окон, при выключенном кондиционере как можно больше используйте режим внешней циркуляции воздуха.

При включении режима внешней циркуляции воздуха, если переключатель температуры установлен в красном положении, поступает подогретый воздух; если переключатель установлен на синее положение, поступающий воздух соответствует температуре окружающей среды. Если температура окружающего воздуха не очень холодная, рекомендуется включить режим внешней циркуляции и подачу теплого воздуха в область ног.

При включенном режиме внешней циркуляции воздуха внешние запахи беспрепятственно попадают в автомобиль. При нахождении автомобиля в зоне с плохим качеством воздуха и большим содержанием пыли рекомендуется переключаться на внутреннюю циркуляцию воздуха.

клавишу еще раз.

ПРЕДУПРЕЖДЕНИЕ

Циркуляция воздуха внутри салона в течении длительного времени может привести к загрязнению воздуха и низкому содержанию кислорода внутри автомобиля. При необходимости, откройте окна автомобиля для проветривания.

I. Функция очистки воздуха ✖



После нажатия кнопки загорится индикатор и включится функция очистки воздуха.

J. Обдув и размораживание ветрового стекла



После нажатия клавиши включится индикатор обдува и размораживания ветрового стекла, и активируется функция размораживания и антизапотевания ветрового стекла. Воздушный поток регулируется автоматически и включится режим внешней циркуляции воздуха. Эффективность размораживания может быть повышена за счет увеличения температуры и скорости воздушного потока.

H. Обогрев заднего стекла



Нажмите кнопку, и включится индикатор, подтверждающий активацию функции обогрева заднего стекла и наружных зеркал заднего вида. По истечении заданного времени, после размораживания или удаления запотевания, функция обогрева автоматически отключится. Для принудительного отключения нажмите на

L. Функция управления кондиционером для заднего ряда сидений ✖ (if equipped)

Когда система кондиционирования для пассажиров заднего ряда сидений выключена, нажмите расположенную спереди кнопку «REAR», и кондиционер для пассажиров заднего ряда переключится в режим автоматической работы. Повторное нажатие кнопки «REAR» приведет к переключению кондиционера для задних пассажиров в режим ожидания.

Панель управления климатом для пассажиров задних рядов сидений ✖



A. Регулировка температуры для пассажиров заднего ряда сидений

Для регулировки температуры воздуха для пассажиров заднего ряда сидений, нажмите



соответствующую кнопку на панели «▼»:

- для повышения температуры - нажмите кнопку «▲»,
- для понижения температуры, нажмите кнопку «▼».

Установленное значение температуры будет отображено на дисплее. Диапазон регулировки температуры составляет от 18°C (LO) до 32°C (HI).

В. Регулировка воздушного потока

Для регулировки воздушного потока нажмите



на соответствующую кнопку на панели «▼»:

- для увеличения интенсивности воздушного потока, нажмите кнопку «▲»;
- для уменьшения интенсивности воздушного потока, нажмите кнопку «▼».

Диапазон регулировок интенсивности воздушного потока - от 1 до 7. Текущее значение интенсивности воздушного потока (скорость работы вентилятора) будет отображаться на дисплее.

С. Переключение режимов вентиляции воздуха для пассажиров заднего ряда сидений

Нажмите кнопку «» для выбора одного из 3-х режимов вентиляции воздуха. Выбранный режим отобразится на панели:

- Лицо:** поток воздуха направляется из центрального и боковых воздухопроводов;
- Лицо и ноги:** поток воздуха направляется из центрального, боковых воздухопроводов и воздухопроводов в области ног;
- Ноги:** поток воздуха направляется в основном из воздухопроводов в области ног.

D. Автоматический режим

Для установки постоянной желаемой температуры воздуха нажмите кнопку «AUTO». Система будет автоматически регулировать и поддерживать установленную температуру, интенсивность и режим подачи воздуха. Для отключения автоматического режима, нажмите «OFF».

Если во время работы системы в автоматическом режиме (AUTO) будут изменены настройки скорости работы вентилятора - автоматический режим выключится, индикатор автоматического режима погаснет, и система перейдет в полуавтоматический или ручной режим.

E. Отключение системы кондиционирования воздуха для пассажиров заднего ряда сидений

Для выключения системы кондиционирования воздуха для пассажиров заднего ряда сидений нажмите кнопку «OFF». Система кондиционирования воздуха для пассажиров заднего ряда сидений выключится и перейдет в режим ожидания.

Регулировка воздушных потоков

Расположение воздухопроводов



A	Передние дефлекторы обдува и размораживания ветрового стекла;
B	Боковые дефлекторы обдува и размораживания;
C	Боковые дефлекторы обдува;
D	Центральный воздуховод;
E	Передние дефлекторы обдува пространства для ног
F	Дефлекторы обдува пространства для ног пассажиров второго ряда;

Регулировка центральных воздухопроводов

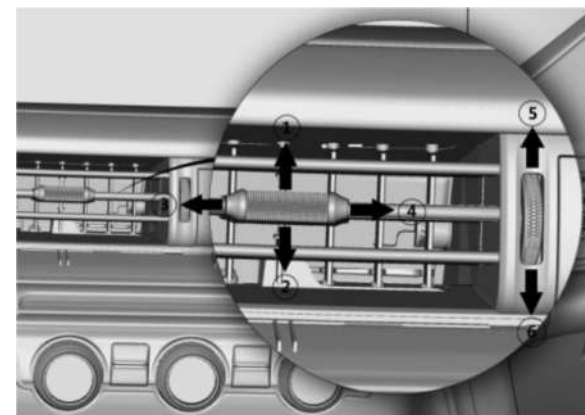



- ① Изменение направление потока воздуха вверх;
- ② Изменение направление потока воздуха вниз;
- ③ Изменение направление потока воздуха влево;
- ④ Изменение направление потока воздуха вправо;
- ⑤  Открытие заслонки воздухопровода;

- ⑥  Закрывание заслонки воздуховода.

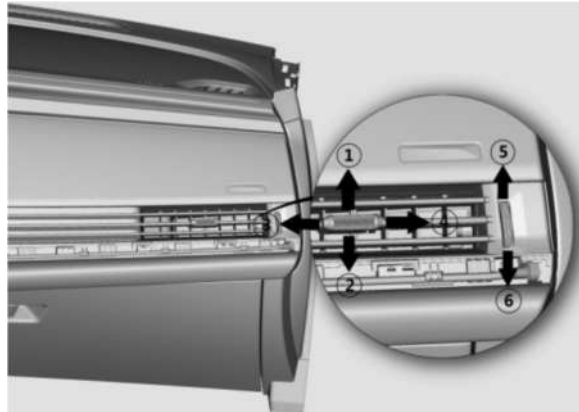
Регулировка боковых воздуховодов



- ① Изменение направление потока воздуха вверх;
- ② Изменение направление потока воздуха вниз;
- ③ Изменение направление потока воздуха влево;
- ④ Изменение направление потока воздуха вправо;
- ⑤  Открывание заслонки воздуховода;
- ⑥  Закрывание заслонки воздуховода.

Регулировка воздушных потоков системы кондиционирования для пассажиров второго ряда

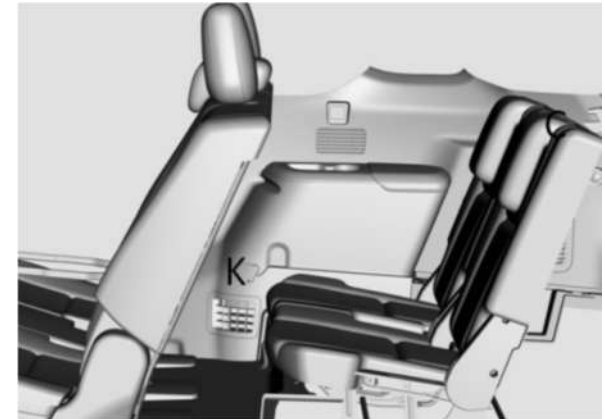
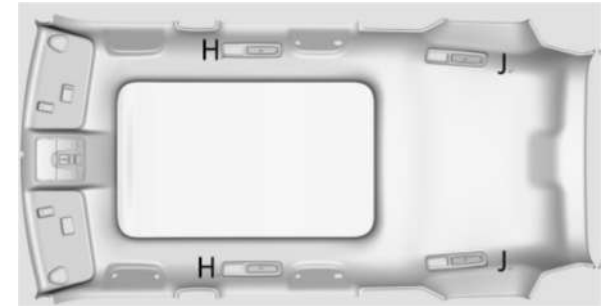

Н	Воздуховоды для обдува пассажиров второго ряда на обшивке потолка
Ј	Воздуховоды для обдува пассажиров третьего ряда на обшивке потолка
К	Воздуховод для обдува пространства для ног для пассажиров третьего ряда справа

Регулировка воздуховодов на обшивке потолка для обдува пассажиров

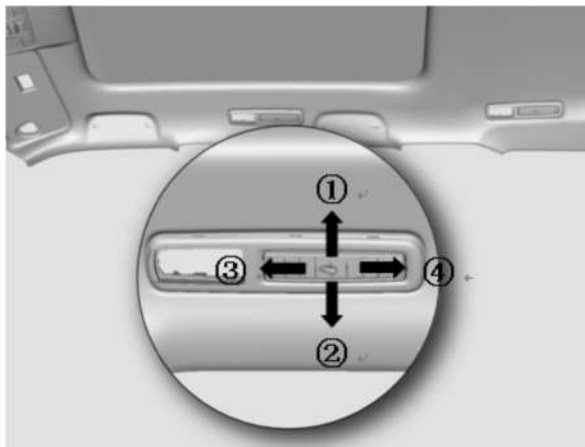

- ① Изменение направление потока воздуха вверх;
- ② Изменение направление потока воздуха вниз;
- ③ Изменение направление потока воздуха вперед;
- ④ Изменение направление потока воздуха назад;

Рекомендации по эксплуатации системы климат - контроля

Предотвращение появления неприятного запаха

Для снижения неприятных запахов, образующихся во время работы системы кондиционирования, выполните следующие действия:

1. Запустите двигатель;
2. Нажмите кнопку охлаждения для выключения системы кондиционирования воздуха;
3. Включите вентилятор на максимальный уровень воздушного потока;
4. Установите температуру на максимально высокое значение;
5. Включите режим внешней циркуляции воздуха;
6. Подождите около 3-5 минут, а затем выключите двигатель.

Быстрый нагрев салона

Автоматическое управление кондиционером	
1	Установите температуру воздуха в максимально горячее положение (32 °C).
2	Нажмите кнопку «AUTO».
3	Переключите направление воздушного потока в ноги.

Рекомендованные настройки для отопления

Автоматическое управление кондиционером	
1	Поверните регулятор температуры в красную область, а затем установите необходимое значение температуры воздуха.
2	Нажмите кнопку «AUTO».
3	Переключите направление воздушного потока в ноги.

Быстрое охлаждение салона

Автоматическое управление кондиционером	
1	Установите регулятор температуры воздуха на 18°C
2	Нажмите кнопку «AUTO».
3	Отрегулируйте режим обдува в лицо и стороны.

Рекомендованные настройки для охлаждения салона

Автоматическое управление кондиционером	
1	Установите регулятор температуры в синюю область, и установите желаемое значение температуры воздуха.
2	Нажмите кнопку «AUTO».
3	Отрегулируйте режим обдува в лицо и стороны.

Размораживание и антизапотевание

Автоматическое управление кондиционером	
1	Нажмите кнопку обогрева ветрового стекла;
2	Установите регулятор температуры в красную область, и установите желаемое значение температуры воздуха.
3	Убедитесь, что режим внутренней циркуляции воздуха выключен.

МУЛЬТИМЕДИЙНАЯ СИСТЕМА ✱

Многофункциональный дисплей мультимедиа

Главный интерфейс

После включения мультимедийной системы на экране появится приветствие, и система по умолчанию загрузит домашнюю страницу.

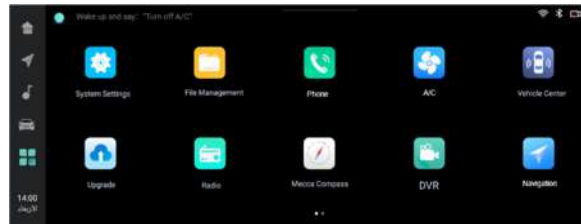

На главной странице головного мультимедийного устройства доступно управление различными функциями: навигацией, музыкой, радио, системой климат – контроля, управление телефонными вызовами, системные настройки и настройки автомобиля, управление файлами и другие функции.

ПРЕДУПРЕЖДЕНИЕ

- При низких отрицательных температурах информация на экране дисплея может отражаться с замедлением. Эффект белого экрана и другие изменения являются нормальной работой жидкокристаллического дисплея. При достижении положительной комнатной температуры работа информационного дисплея будет восстановлена.
- При высокой температуре окружающей среды (например, под воздействием солнечного света) яркость экрана информационного

дисплея может снизиться, что является нормальным явлением жидкокристаллического дисплея. При снижении температуры, яркость дисплея восстановится.

Настройки системы

В данном интерфейсе можно выбрать индивидуальные настройки системы, дисплея, настроить звуковые эффекты, подключить сеть и Bluetooth устройства, настроить персональные предпочтения и др.



Настройки автомобиля





В данном интерфейсе можно оперативно настроить работу системы освещения, системы климат контроля, и других функций автомобиля, работу ассистентов при движении по полосе, громкость сигналов оповещения в панели приборов, настроить индивидуальные предпочтения водителя, обновить и восстановить настройки автомобиля.

Подключение к устройствам Android ✖

Для подключения к автомобилю мобильного устройства с системой Android, используйте кабель для передачи данных. После успешного подключения на многофункциональном дисплее

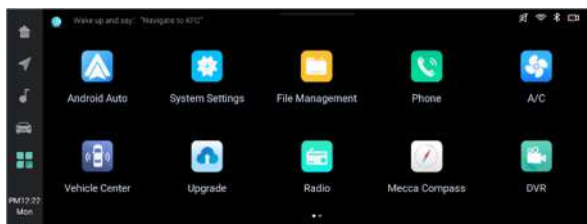
мультимедиа загорится значок [Android Auto] , как показано ниже:



Для входа в интерфейс управления Android Auto, нажмите на значок [Android Auto] , как показано на рисунке ниже:

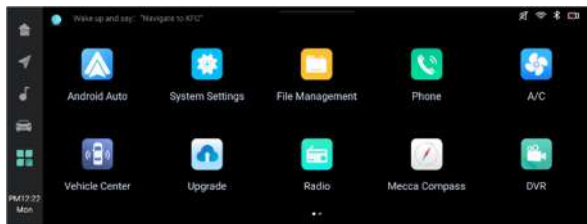

Примечание:

1. Загрузите и установите на мобильное устройство Android приложение [Android Auto];
2. Использование приложения [Android Auto] возможно только после успешного подключения;
3. После подключения функции [Android Auto] система активирует Bluetooth соединение и автоматически подключит мобильное устройство [Android Auto] по Bluetooth.

Для выхода из интерфейса управления

Android Auto, нажмите на значок [Выход] 

Apple CarPlay ✖

Для подключения мобильного устройства Apple к автомобилю, используйте оригинальный кабель для передачи данных. После успешного подключения на многофункциональном дисплее

мультимедиа значок [Apple CarPlay]  станет активным, как показано ниже:

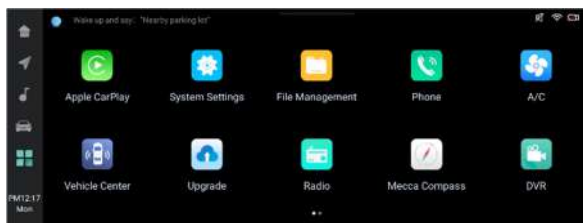

После успешного соединения нажмите на значок [Apple CarPlay]  для входа в интерфейс CarPlay, как показано на рис. ниже:

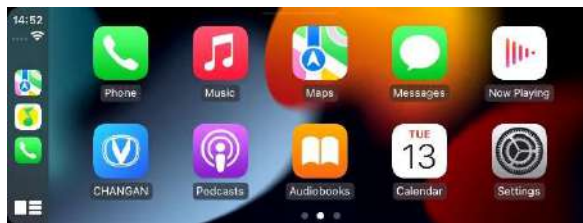

Примечание:

1. Мобильный телефон Apple поставляется с предустановленным приложением CarPlay, которое не нужно скачивать дополнительно;
2. Приложение [Apple CarPlay] можно использовать только после успешного подключения CarPlay.
3. После успешного подключения функции [Apple CarPlay], система автоматически выключит Bluetooth.

Для выхода из интерфейса управления CarPlay, нажмите на значок [CHANGAN] .

Голосовой помощник ✖

Интеллектуальный голосовой помощник можно активировать, произнеся голосом фразу для пробуждения. Например, «Hi, CHANGAN», или при помощи кнопки управления на рулевом колесе.

Интеллектуальный голосовой помощник может распознавать голосовые команды и затем управлять такими приложениями, как воспроизведение музыки, навигация, радио, системой климат контроля и т.д.

СИСТЕМА ПОМОЩИ ПРИ ПАРКОВКЕ

Парковочные радары ✖



ВНИМАНИЕ

Система помощи при парковке является вспомогательной функцией, и не может полностью заменить действия и внимание водителя. Для безопасного движения/ парковки автомобиля водитель должен быть внимательным и осторожным, следить за тем, чтобы автомобиль не задел человека, животное или другие объекты.

Предупреждение при движении задним ходом

Система предупреждения при движении задним ходом - электронная система помощи при парковке автомобиля, оборудованного ультразвуковыми датчиками. С помощью датчиков, система оценивает ситуацию вокруг транспортного средства, и, путем визуального и звукового оповещения, информирует водителя о расстоянии между транспортным средством и обнаруженным объектом.

При обнаружении препятствия передними и/ или задними датчиками, сигнал звукового оповещения воспроизводится на разных частотах. Будьте внимательны при распознавании звуков.



1. Область обнаружения передних боковых датчиков;
2. Область обнаружения задних центральных датчиков;
3. Область обнаружения задних боковых датчиков.

Отключение датчиков помощи при парковке

С помощью выключателя системы помощи при парковке можно отключить только передние парковочные радары.

При включенном электропитании автомобиля (положение «ON») передние парковочные радары включены по умолчанию, а индикатор на выключателе управления парковочными радаром не горит.

Для выключения передних парковочных датчиков нажмите на выключатель парковочных радаров, на кнопке загорится индикатор, а на дисплее приборной панели появится сообщение «The front radar has been turned off (Передние радары выключены)», и передние датчики

системы помощи при парковке будут отключены.

В случае какой-либо неисправности системы информация о неисправности будет отображаться в течение 3 секунд.

Повторное нажатие на выключатель парковочных радаров активирует передние парковочные радары, индикатор на выключателе – погаснет, а на дисплее приборной панели появится сообщение «The front radar is on (Передние радары включены)».

Область обнаружения парковочных радаров

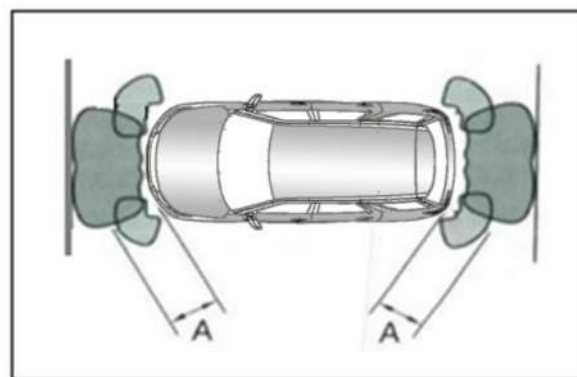
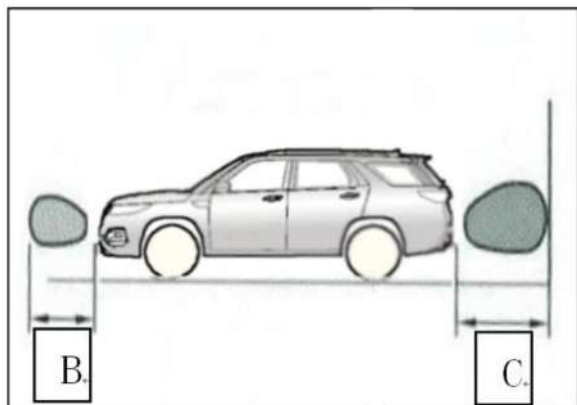

A	Около 60 см
B	Около 100 см
C	Около 150 см

Максимальное расстояние до обнаружения препятствия датчиками варьируется в зависимости от размера препятствия. Для небольших препятствий, таких как столб и дорожный знак, расстояние до обнаружения датчиками может быть менее 150 см.

ПРИМЕЧАНИЕ

Парковочные радары могут не обнаружить следующие объекты:

- Тонкие предметы (электропровод, веревка и т.д.);
- Объекты, поглощающие звуковые волны (например, хлопок, снег);
- Предметы с острыми краями;
- Высокие объекты с выступающей верхней частью
- Небольшие, низкие и короткие объекты.

Некоторые объекты не могут быть обнаружены парковочным радаром в силу физических принципов работы, а некоторые - могут вызвать ложные срабатывания системы:

- Нижний предел обнаружения: дети и животные.
- Верхний предел обнаружения - такие объекты как багаж, закрепленный снаружи, и фаркоп.

Датчики предупреждения при движении задним ходом могут не работать или работать с ошибкой в следующих случаях:

- Бампер поврежден;

- Датчики или оборудование повреждены в результате столкновения;
- В области обнаружения датчиков расположены другие аксессуары;
- Поверхность датчика загрязнена или закрыта посторонними предметами (снег, грязь, влага, изморось или капельки воды);
- Автомобиль наклонен;
- Температура окружающего воздуха очень высокая или очень низкая;
- Автомобиль движется по неровной дороге;
- Возле автомобиля расположен источник ультразвуковых волн, например, работающий пневмосигнал другого автомобиля и/или звук пневматического тормоза грузового транспортного средства;
- Автомобиль оборудован радиоантенной, защитными дугами и тягово – сцепным устройством (фаркопом);
- Автомобиль приближается к высокой обочине дороги или наклонному выступу;
- Препятствие находится очень близко к датчику.

При возникновении любой из следующих ситуаций, обратитесь в авторизованный сервисный центр CHANGAN Automobile:

- При включении электропитания автомобиля (ключ зажигания в положении «ON»), парковочный радар издает сигнал длительностью 3 секунды, на дисплее приборной панели отображается сообщение о неисправности парковочного радара, которую невозможно устранить протиранием радаров;
- На экране отображается неисправность парковочного радара, которая не устраняется после удаления посторонних предметов и

загрязнения с датчиков;

- Система подает предупреждающий сигнал при отсутствии препятствий вокруг автомобиля;
- Система не отображает и не подает предупреждающий сигнал при наличии препятствия.

При повреждении датчика система предупредит о неисправности и прозвучит звуковой сигнал.

Предупреждение о препятствии

При обнаружении препятствия, на панели загорится соответствующий предупреждающий индикатор и раздастся предупреждающий сигнал. По мере приближения автомобиля к препятствию интервал между сигналами будет сокращаться. При достижении расстояния между автомобилем и препятствием менее 30 см, предупреждающий сигнал станет непрерывным.

В зависимости от оставшегося расстояния до препятствия позади автомобиля, на дисплее отображаются индикаторные линии трех цветов.

Область предупреждения / Уровень сигнала	Передний/Задний боковой датчик (см)	Задний центр. датчик (см)
3 (Зеленый)	-	80-150
2 (Оранжевый)	30-60	30-80
1 (Красный)	≤30	≤30

Передние датчики системы помощи при парковке

Передние датчики работают только при скорости движения автомобиля менее 15 км/ч. Они определяют приблизительное расстояние от передней части автомобиля до препятствия под определенным углом. Передние парковочные датчики не работают, если селектор переключения передач находится в положении «Р» (Парковка) или система помощи при парковке выключена.

При снижении скорости движения автомобиля передние датчики парковки возобновят работу на скорости ниже 8 км/ч.

Задние датчики системы помощи при парковке

Задние датчики системы помощи при парковке активируются при переключении селектора переключения передач в положение «R» (Задний ход). Они определяют приблизительное расстояние от задней части автомобиля до препятствия под определенным углом.

Панорамное изображение (HD)※

Система панорамного изображения — это система помощи при парковке, которая отображает изображение вокруг автомобиля с помощью 4-х камер (передняя/ задняя/ правая/ левая), совмещает полученные изображения в 360° обзор сверху и отображает на центральном мультимедийном дисплее. Система позволяет значительно уменьшить невидимую область вокруг автомобиля, помочь аккуратно и безопасно припарковать автомобиль, и упростить маневрирование на узких улицах и переулках.

ПРИМЕЧАНИЕ

- Внимательно следите за окружающей обстановкой и направлением движения автомобиля при движении и маневрах;
 - Убедитесь, что ширина парковочного места больше или равна ширине вспомогательных линий;
 - Используйте систему панорамного изображения только с полностью закрытыми боковыми дверями и дверью багажного отделения, развернутыми должным образом зеркалами заднего вида;
 - Камеры панорамного изображения установлены снаружи автомобиля и легко загрязняются. Если изображение не разборчиво, рекомендуется протереть поверхность объектива мягкой тканью.
- Система панорамного изображения 360° может не работать или имеет ограниченную функциональность при следующих условиях:
- Двери автомобиля не закрыты;
 - Наружные зеркала заднего вида сложены;
 - Дверь багажного отделения не закрыта;
 - Сложные погодные условия (сильный дождь, снег или туман);
 - В темное время суток (ночью) или в условиях слабой освещенности;
 - Камеры подвержены воздействию яркого освещения;
 - Область освещена люминесцентными лампами или светодиодными огнями (в многофункциональный дисплей может мигать);
 - При резком изменении температуры (например, в холодный период времени автомобиль въезжает в отапливаемое помещение).

Если детали автомобиля, на которых установлена камера, повреждены, обратитесь в авторизованный сервисный центр CHANGAN Automobile для проверки положения камер и их калибровки.

ПРЕДУПРЕЖДЕНИЕ

- Панорамное изображение, может исказить контуры объектов на экране. Предполагается, что расстояние между транспортным средством и препятствием (автомобиль, пешеход и т. д.), отображаемое на дисплее, может быть неточным, что может привести к аварии;
- Из-за ограничения разрешения изображения с камеры, некоторые объекты могут не отображаться или отображаться не четко, например, тонкие ограждения, решетки и деревья;
- В камерах панорамного изображения все еще присутствует небольшое количество невидимых областей. Внимательно следите за окружающей обстановкой вокруг автомобиля. Будьте внимательны, т.к. камеры не могут обнаружить людей и некоторые мелкие объекты ни при каких обстоятельствах, например, маленькие дети и маленькие животные;
- Панорамное изображение на дисплее отображается только в 2D-формате (двумерное изображение). Из-за отсутствия пространственной глубины, с помощью изображения с камеры трудно или невозможно определить на дорожном покрытии выступы или ямы.

Включение режима панорамного изображения

При включенном электропитании автомобиля (положение «ON»), и скорости автомобиля не более 27 км/ч.

- Нажмите кнопку включения панорамного изображения  и дисплей мультимедийной системы автоматически переключится в режим панорамного изображения;
- При переключении селектора АКПП в положение «R» (Задний ход), дисплей мультимедийной системы автоматически переключится в режим панорамного изображения.
- При активированном режиме включения панорамного изображения с помощью подрулевого переключателя указателей поворота (выберите в настройках включить/ выключить), и скорости движения автомобиля менее 15 км/ч, при включении указателя поворота, дисплей мультимедийной системы переключится в соответствующий режим панорамного изображения.
- При активированном режиме включения панорамного изображения при обнаружении препятствия передним парковочным радаром и положении селектора АКПП, отличного от «P» (парковка) и «R» (задний ход) при скорости движения автомобиля менее 15 км/ч, дисплей мультимедийной системы переключится в соответствующий режим панорамного изображения.

Выход из режима панорамного изображения

- После включения режима панорамного изображения при помощи кнопки, при достижении скорости автомобиля 30 км/ч. дисплей мультимедийной системы автоматически переключится в прежний интерфейс;
- После переключения селектора АКПП из положения «R» (Задний ход), режим панорамного изображения через 20 секунд автоматически переключится в прежний интерфейс.
- В любом положении селектора АКПП кроме «R», нажмите кнопку выхода из режима панорамного изображения, и дисплей мультимедиа автоматически переключится в установленный ранее интерфейс.
- При включении режима панорамного изображения с помощью подрулевого переключателя указателя поворота или после обнаружения препятствия парковочным радаром, режим панорамного изображения автоматически выключится через 5 секунд при отсутствии условий включения.

Переключение режима панорамного изображения

Переключение режима панорамного изображения + вид спереди/ сзади/ слева/ справа

В режиме включенного панорамного изображения, выберите переднее (A)/ заднее (C)/ левое (D) или правое (B) изображение. Интерфейс переключится на соответствующее комбинированное панорамное изображение и одновременно выбранное переднее/ заднее/

левое или правое изображение:

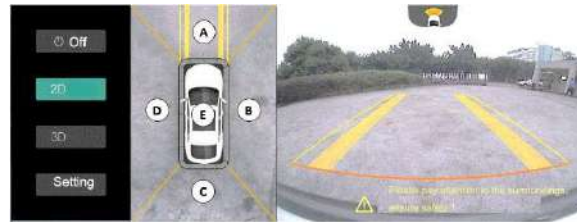

При переключении селектора АКПП из положения «R» в положение, отличное от «R», изображение автоматически переключится из режима панорамного изображения + вид сзади на панорамное изображение + вид спереди.

Переключение режима панорамного изображения + вид слева/ справа

В режиме панорамного изображения + один из видов, нажмите на изображение автомобиля (E) для переключения в режим панорамного изображения + обзор слева/ справа.

Режим увеличенного изображения спереди/сзади

В режиме панорамного изображения + один из видов спереди/ сзади, нажмите на один из видов для переключения в режим соответствующего увеличенного изображения одного из видов.

Для возврата к панорамному изображению + одному из видов, повторно нажмите на сектор с одиночным крупным изображением.



Вспомогательные линии при парковке

В режиме панорамного изображения + вид спереди/ сзади, вспомогательные линии разметки будут отражены в панорамном режиме и режиме одиночного вида.

- ① **Предупреждающая линия:** боковое расстояние от колес автомобиля составляет около 20 см.
- ② **Траектория качения колес:** траектория движения колес автомобиля.
- ③ **Линия безопасности:** примерно 50 см от кузова автомобиля.

Динамическая вспомогательная линия изменяется с зависимости от угла поворота рулевого колеса при его вращении. Она представляет собой расчетную траекторию движения автомобиля. При прямолинейном положении рулевого колеса динамическая вспомогательная линия скрыта.

Переключение режима обзора 3D

Нажмите кнопку [3D view (3D Обзор)] для переключения в режим 3D. Выберите с помощью секторов управления 3D изображением вокруг автомобиля соответствующее 3D - изображение.

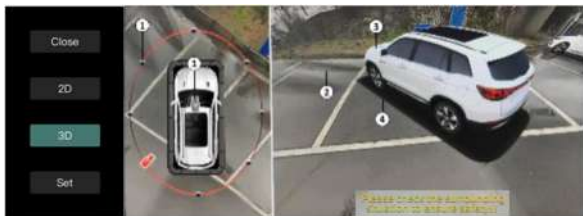

Управление 3D изображением:

- ① Схематичное 3D изображение со всех камер;
- ② 3D модель автомобиля;
- ④ Недоступная область обзора камеры.

Настройка

В режиме панорамного изображения или одного из видов нажмите кнопку [Settings (Настройки)] слева на дисплее мультимедийной системы для включения вспомогательных линий, настройки включения панорамного изображения с помощью указателя поворота и функции включения изображения при срабатывании датчиков парковки соответственно.

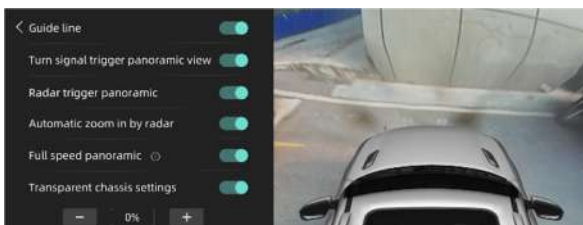

ПРИМЕЧАНИЕ

- Включение панорамного изображения с помощью подрулевого переключателя поворота или с помощью парковочных радаров необходимо предварительно активировать.
- Внимательно следите за направлением движения и окружающей обстановкой при

маневрах и управлением автомобиля.

Интеллектуальное переключение изображений

При включении указателя поворота в режиме панорамного изображения на скорости, не превышающей 15 км/ч, панорамное изображение автоматически переключится на отображение обстановки слева/справа, в соответствии с включенным указателем поворота.

Если активирован режим включения панорамного изображения с помощью датчиков парковки, при движении автомобиля на скорости, не превышающей 15 км/ч, при обнаружении радаром препятствия рядом с автомобилем, панорамный вид автоматически переключится на вид расположения препятствия. Если препятствие расположено близко к передней или задней части автомобиля (в пределах 50 см), режим панорамного изображения автоматически переключится на вид сверху.



Система регистрации кругового обзора при движении ✖

Система регистрации кругового обзора при движении захватывает изображение окружающей обстановки автомобиля с помощью 4 камер, установленных в передней, задней, левой и правой частях автомобиля, и сохраняет его на TF

карту. Записанное видео можно воспроизвести на дисплее мультимедийной системы или просмотреть на экране компьютера.

ПРЕДУПРЕЖДЕНИЕ

- Изображение с камер системы регистрации кругового обзора, ввиду технологических особенностей линзы самой камеры, сохраняется с искажением, которое визуально изменяет реальное расстояние;
- Из-за ограничений разрешения камеры, некоторые объекты не могут быть отображены или могут быть не четко отображены, например, тонкие ограждения, колонны, решетки и деревья;
- Когда включен переключатель [Loop Recording (Циклическая запись)], система записи просмотра и перемещения находится в режиме фоновой записи во время движения;
- Записанное данным способом видео может быть использовано для сбора доказательств, судебной экспертизы, например при ДТП, и не могут использоваться для других незаконных целей.

ПРИМЕЧАНИЕ

- Используйте TF карты памяти известных производителей. Скорость чтения и записи должна быть не ниже CLASS 10 (скорость передачи не менее 10 МБ). Рекомендуется использовать TF карты с маркировкой U1 (минимальная скорость записи 10 МБ/с) и выше. Рекомендуемые бренды: Samsung, SanDisk, Panasonic, Sony и Kingston. Избегайте использования контрафактных и поддельных карт.
- Файл видеозаписи с 4-х камер большой

емкости. Рекомендуется использовать карты памяти емкостью не менее 8 – 64 Гб.

- При первичной установке TF карты памяти, система автоматически разбивает емкость запоминающего устройства на четыре области хранения: непрерывное видео, область аварийного видео, видео ассистентов при вождении и сектор для фотографий.
- После полного заполнения папки непрерывного видео [Loop video], система автоматически удалит наиболее старые видеозаписи для продолжения записи.
- Аварийные видеозаписи или фотографии не удаляются автоматически. Если выделенный объем близок к 100% заполнению, необходимо освободить место вручную. В противном случае, невозможно делать аварийные записи, фотографии или снимки экрана.
- Карта TF уязвима, и может быть повреждена в т.ч. при извлечении ее во время записи непрерывного видео и/или аварийной записи. Текущая видеозапись может быть повреждена и не может быть воспроизведена. Извлекать TF карту рекомендуется после завершения цикла записи или аварийной записи и после исчезновения слова [Сохранение...] в верхнем левом углу изображения.
- В связи с ограничениями воспроизведения и в зависимости от установленного на компьютере проигрывателя, возможно воспроизведение только комбинированного изображения. Воспроизведение одного выбранного вида невозможно.
- При отсутствии карты памяти или в случае ее неисправности, можно просматривать видео только в режиме реального времени, а

дополнительные функции, такие как запись или съемка, не могут быть выполнены.



Рекомендации по эксплуатации

1. Для сохранения видеозаписей необходимо установить TF-карту памяти в слот для карт. Слот для карт памяти расположен рядом с USB интерфейсом в подлокотнике водителя и переднего пассажира.

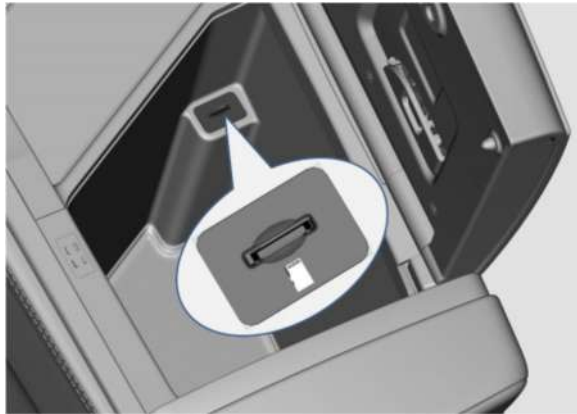

2. При включенном электропитании автомобиля (положение «ON»), нажмите на кнопку [Surround View driving record (Видеорегистратор кругового обзора)] на дисплее мультимедийной системы, для просмотра сохраненных видеозаписей или изменения соответствующих настроек.
3. В интерфейсе приложения [Surround View driving record (Видеорегистратор кругового обзора)] можно выбрать один из трех режимов «Camera (Камера)», «Album (Фотоальбом)» и «Settings Настройки». Подробное описание каждой функции представлено ниже.
4. Для выхода из приложения видеорегистратора нажмите кнопку «Домой»

5. Включение панорамного изображения с помощью подрулевого переключателя указателей поворота или с помощью парковочных радаров необходимо предварительно активировать и настроить данные режимы соответствующим образом. Внимательно следите за направлением движения и окружающей обстановкой при маневрах и управлением автомобиля.

Камера

В режиме камеры можно просматривать видео окружающей обстановки в реальном времени, управлять переключателем записи и делать снимки.



① Переключатель включения/ выключения циклической записи. Когда видеорегистратор включен, переключатель горит оранжевым цветом, и система производит видеозапись окружающей обстановки во время движения автомобиля на TF-карту. Когда видеорегистратор выключен, переключатель становится серым, и видеозапись не производится.

② Экстренная запись: нажмите кнопку экстренной записи для записи и сохранения видео продолжительностью 15 секунд (в общей сложности около 30 секунд) до и после текущего времени, которое сохранится в папке экстренного видео и не будет удалено автоматически.

③ Снимок: нажмите кнопку «Photograph

(Сделать снимок)», чтобы сделать снимок в текущем направлении обзора камеры. Система автоматически незначительно скорректирует изображение. Кнопка «Photograph (Фото)» активна только при отображении одиночного изображения (спереди/ сзади/ слева/ справа). При комбинированном изображении кнопка не активна.

④ Выбор вида изображения для просмотра: комбинированный вид, вид спереди, вид сзади, вид слева, вид справа.

Вид спереди: изображение с фронтальной камеры;

Вид сзади: изображение с камеры заднего вида;

Вид слева: изображение с левой камеры;

Вид справа: изображение с правой камеры.

Альбом



① Циклические видеозаписи: просмотр видеозаписей, сохраненных на TF-карте. Когда данная папка полностью заполнится видеозаписями, система автоматически удалит предыдущие видео. Продолжительность одного видео можно установить в настройках.

② Экстренное видео: просмотр экстренного видео, сохраненного на TF-карте. Видеозаписи в данной папке не могут быть удалены автоматически. Удаление записей возможно только вручную.

③ Фотографии: просмотр фотографий и/или

скриншотов, сохраненных на TF-карте. Фотографии в этой папке не могут быть удалены автоматически, их можно удалить только вручную.

④ Ассистенты вождения: В этом файле хранятся видеозаписи при срабатывании ассистентов вождения, таких как: интеллектуальная система помощи при остановке и система автоматического экстренного торможения. Когда данная папка полностью заполнится видеозаписями, система автоматически удалит более ранние видеозаписи.

⑤ Редактирование: нажмите кнопку редактирования или нажмите на миниатюру и удерживайте в течении некоторого времени, для перехода в режим редактирования с целью удаления или передачи файлов.

⑥ Поле выбора: в режиме редактирования выберите нажатием текущую видеозапись или фотографию.

⑦ Миниатюра: миниатюра видеозаписи или фотофайла. Для видеофайла - это первый кадр изображения с камеры переднего обзора.

⑧ Время записи файла: имя файла — это время начала видеозаписи или время фотосъемки.

⑨ Полоса прокрутки: указывает положение текущего фрагмента в файле.

⑩ Отмена: нажмите кнопку «Cancel (Отмена)», для отмены выбора видеозаписи или фотографии.

⑪ Передача: выбранная видеозапись в разделе циклического видео может быть перенесена в папку с видеофайлами экстренной записи, и видеозапись не будет удалена автоматически. Функция передачи недоступна для видеофайлов, сохраненных в папке экстренных видеозаписей или просматриваемых фотографий.

⑫ Удаление: В режиме редактирования нажмите «Delete (Удалить)», для удаления выбранной

видеозаписи или фотографии.

⑬ Select All (Выбрать все): В режиме редактирования нажмите «Select all (Выбрать все)», для выбора всех видеозаписей или фотографий на текущей странице.

⑭ Информация о емкости: схематично отображает заполненное пространство на карте памяти, используемое в области аварийных видеозаписей или фотофайлов.

⑮ Уведомление: При воспроизведении видеозаписей или фотографий функция записи недоступна.

В режиме альбома можно просматривать видео или фотографии, хранящиеся на TF-карте и выполнять такие операции, как воспроизведение/удаление/передача файлов.



① Фото экрана: нажмите кнопку захвата экрана для сохранения снимка экрана текущего интерфейса воспроизведения в папке с фотографиями. Кнопка захвата экрана доступна только при отображении одиночного изображения (спереди/сзади/слева/справа). При комбинированном изображении функция недоступна;

② Сохранение: перенос текущей видеозаписи в папку аварийного видео;

③ Удаление: удаление текущей видеозаписи;

④ Выбор вида изображения для просмотра: комбинированный вид, вид спереди, вид сзади, вид слева, вид справа.

⑤ Продолжительность воспроизведения: продолжительность текущей видеозаписи.

⑥ Индикатор времени воспроизведения: отражает ход воспроизведения текущего видео. Нажмите или перетащите индикатор выполнения для установки времени начала воспроизведения;

⑦ Previous (Предыдущее): Нажмите для просмотра предыдущей видеозаписи.

⑧ Play (Воспроизведение)/ Pause (Пауза): Нажмите для воспроизведения или приостановки текущей видеозаписи.

⑨ Next (Следующее): Нажмите для просмотра следующей видеозаписи.

⑩ Продолжительность видеозаписи: общая продолжительность текущей видеозаписи.

Настройки

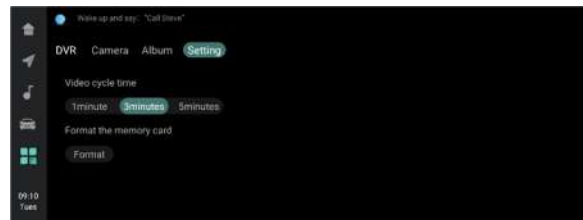

Время цикла одной видеозаписи: установите продолжительность одной видеозаписи в режиме циклической записи (1 минута, 3 минуты, 5 минут).

Форматирование карты памяти: форматирование приведет к удалению всех данных на карте памяти. Будьте внимательны при активации данной функции.

Видеорегистрация аварийных ситуаций

Для гарантированного сохранения видеозаписей аварийных ситуаций, функция видеорегистрации кругового обзора аварийных ситуаций может быть активирована в следующих ситуациях: за 15 с до и после времени возникновения аварийной ситуации (общее время записи около 30 с), и сохраняет запись в специально отведенной для этого папке. Она не может быть автоматически удалена системой.

Автоматическое включение:

- В случае сильного удара или столкновения автомобиля;
- В случае резкого торможения (абсолютное замедление $\geq 6 \text{ м/с}^2$);
- Нажатие кнопки аварийного сохранения (Данная функция недоступна для некоторых моделей).

Сохранить необходимую видеозапись в качестве аварийного видео можно нажатием кнопки аварийного сохранения  в левой части экрана, или нажатием переключателя «Emergency recording (Аварийная запись)» в режиме камеры в приложении «Look around driving record».

АССИСТЕНТЫ БЕЗОПАСНОСТИ АВТОМОБИЛЯ

Автоматическая система экстренного торможения (АЕВ) ✳

Автоматическая система помощи при экстренном торможении автомобиля включает в себя систему предупреждения о фронтальном столкновении и автоматическую систему экстренного аварийного торможения.

Система предупреждения о фронтальном столкновении своевременно информирует водителя о необходимости торможения при возникновении опасности столкновения с впереди идущим транспортным средством.

Если прикладываемого водителем тормозного усилия недостаточно, то автоматическая система помощи при экстренном торможении поможет водителю затормозить. Если водитель не реагирует на предупреждения системы, или реагирует с опозданием, то система аварийного торможения приложит необходимое тормозное усилие для замедления перед столкновением во избежание столкновения или для уменьшения повреждений и травм, причиненных возможным столкновением. Внимательно ознакомьтесь с содержанием данного раздела.

ПРЕДУПРЕЖДЕНИЕ

Система автоматической помощи при экстренном торможении (АЕВ) может помочь водителю только в определенных ситуациях. При управлении автомобилем необходимо быть внимательным и полностью контролировать ситуацию. Водитель несет полную ответственность за управление автомобилем и должен предотвращать опасность столкновения. Система экстренного торможения не будет работать при активном управлении автомобилем, или когда водитель самостоятельно избегает опасность столкновения. В данной ситуации система не будет препятствовать действиям водителя.

Система может сработать на расположенные впереди транспортные средства, движущиеся в попутном направлении в той же полосе движения. Она не среагирует на встречные транспортные средства или транспортные средства, движущиеся сбоку, стационарные или медленно движущиеся транспортные средства, животных и другие дорожные объекты.

Камеры модели Fusion могут среагировать на такие объекты как: пешеходы, неподвижно стоящие транспортные средства или двухколесные транспортные средства (мотоциклы и велосипеды) расположенные впереди в той же полосе движения.

Не следует полностью полагаться на работу системы и намеренно ее тестировать. Не ждите, пока система сработает.

Из-за присущих ограничений системы, полностью избежать ложных срабатываний невозможно.

Система автоматической помощи при экстренном торможении автомобиля и система адаптивного круиз контроля (АСС) используют единый передний радар диапазона миллиметровых волн для обнаружения впереди идущего транспортного средства.

На моделях, оборудованных встроенной функцией адаптивного круиз контроля, система автоматической помощи при экстренном торможении будет включать передний радар диапазона миллиметровых волн и камеру переднего обзора.

Ограничения работы радара могут повлиять на производительность системы, в том числе при идентификации находящихся впереди объектов.

ПРЕДУПРЕЖДЕНИЕ

При эксплуатации автомобиля в сложных погодных и климатических условиях, плотном дорожном потоке и под воздействием внешних факторов, радар не может гарантировать обнаружение расположенных впереди транспортных средств. Если радар не может обнаружить транспортные средства, система помощи при торможении не будет работать корректно.

1. Эксплуатация автомобиля в сложных погодных условиях (проливной дождь, снегопад, град, и т.д.), при низких отрицательных температурах и скользком дорожном покрытии (лед, снег, мокрые или заболоченные дороги) и условиях слабой освещенности может повлиять на распознавание объектов камерой и снизить производительность системы автоматической помощи при экстренном торможении.

2. Производительность системы значительно

снижается и будет подвергаться широким ограничениям при обнаружении объектов, которые отклоняются от диапазона обнаружения после перестроения, смены полосы движения и/или при резких поворотах и аварийном торможении на короткой дистанции, при обнаружении системой новых объектов.

3. На работу системы радиолокатора могут оказывать влияние факторы окружающей среды (воздействие электрического поля, подземная автостоянка, тоннели, металлические мосты и железнодорожные переезды, стройки, ворота предельной высоты, и т. д.). При их обнаружении, производительность системы снизится и/ или возрастет количество ложных срабатываний триггера.

4. Сильный или незначительный удар или вибрация может повлиять на калибровку радара. Производительность работы системы может снизиться и/или возрастет количество ложных срабатываний. Проверьте положение радара или откалибруйте его, при необходимости.

5. Камера может не работать в экстремально холодных погодных условиях и условиях плохой видимости. Дождь, снег, туман и недостаточная освещенность могут повлиять на распознавание камерой пешеходов и снизить эффективность тормозной системы и идентификации пешеходов.

6. При загрязнении камеры грязью, птичьим пометом, льдом, насекомыми и т. д., система может работать некорректно. Ремонт ветрового стекла в т.ч. вблизи датчика/ камеры (расположен возле внутрисалонного зеркала заднего вида) категорически запрещен. В случае повреждения ветрового стекла, его необходимо

заменить.

7. Изменение конструкции автомобиля или его модификация (например, занижение дорожного просвета, изменение передней панели/ бампера автомобиля и т.д.) может привести к снижению производительности системы и/или увеличению количества ложных срабатываний триггера что, соответственно, приведет к невозможности использования системы.

Активация системы

Систему можно активировать/ деактивировать на главной странице дисплея мультимедийной системы. Нажмите в разделе [«Vehicle settings» (Настройки автомобиля)] → [«Front collision assist (Ассистент при опасности фронтального столкновения)»].

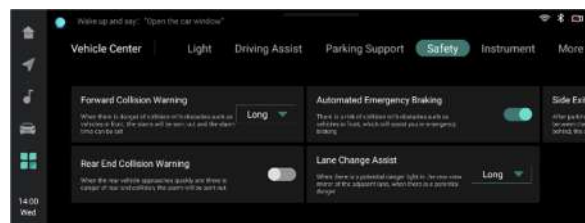

ПРЕДУПРЕЖДЕНИЕ

Запрещается активация системы автоматической помощи при экстренном торможении в следующих случаях:

- Буксировка автомобиля;
- Проведение испытаний/ диагностики на испытательном стенде;
- Действие на радар внешних сил, например в результате столкновения.

Система предупреждения об опасности фронтального столкновения

Если в течение длительного времени автомобиль движется на близком расстоянии до впереди идущего транспортного средства на скорости 60 км/ч – 150 км/ч система напомнит о необходимости соблюдения безопасной дистанции сообщением «Please keep a safe distance (Соблюдайте безопасную дистанцию)» и прозвучит предупреждающий сигнал.



При движении автомобиля на средних и высоких скоростях, при возникновении опасности столкновения с расположенным впереди транспортным средством, система сообщит об опасности столкновения, на дисплее приборной панели появится сообщение «Collision danger (Опасность фронтального столкновения)» и прозвучит непрерывный предупреждающий звуковой сигнал. Распознавание пешеходов происходит только при наличии встроенной камеры переднего обзора. Ограничения, связанные с работой камеры и радара, влияют на работу автоматической системы экстренного торможения и обнаружения пешеходов. Предупреждение об опасности столкновения сработает в следующем диапазоне скоростей:

- для неподвижных транспортных средств: 15-150 км/ч;

- для движущихся транспортных средств: 15-150 км/ч;
- для пешеходов: 15-85 км/ч.



Система предупреждения об опасности фронтального столкновения не будет работать в следующих случаях:

- Система предупреждения об опасности фронтального столкновения не активирована;
- Селектор АКПП не в положении «D»;
- Скорость автомобиля вне рабочего диапазона скоростей системы;
- Водитель нажал на педаль тормоза;
- Водитель активно управляет автомобилем (воздействия на педали и рулевое колесо);
- Водитель резко нажал на педаль акселератора;
- Двигатель выключен;
- По данным системы - опасность столкновения устранена;
- Автомобиль дестабилизирован;
- Выполняется инициализация системы;
- Неисправна система ESC;
- Неисправность системы или приборной панели;
- Неисправна система автоматического экстренного аварийного торможения (АЕВ);
- Радар заблокирован;
- Камера заблокирована (для пешеходов/

неподвижных объектов/ велосипедистов).

Водитель может выбрать один из трех уровней чувствительности системы предупреждения о фронтальном столкновении, соответствующий его собственному стилю вождения: ранний, стандартный и поздний. Чем выше чувствительность системы, тем раньше она предупреждает об опасности столкновения, а предупреждения становятся более частыми.

Автоматическая система аварийного торможения

Если после предупреждения системы о фронтальном столкновении водитель не нажимает на педаль тормоза или применяемого тормозного усилия недостаточно, автоматическая система аварийного торможения поможет замедлить автомобиль до полной остановки во избежание столкновения, и отобразит на дисплее сообщение об экстренном торможении «Automatic emergency braking (Внимание! Экстренное торможение автомобиля)». Данная функция может сработать при следующем диапазоне скоростей:

- для неподвижных транспортных средств: 4 ~ 48 км/ч;
- для движущихся транспортных средств: 4 ~ 150 км/ч.
- для пешеходов: 4 ~ 60 км/ч.
- для велосипедистов, движущихся на скорости (10 ~ 30 км/ч): 4 ~ 60 км/ч.



Система аварийного торможения не будет работать в следующих ситуациях:

- Система автоматического экстренного аварийного торможения не активирована;
- Водитель не пристегнут ремнем безопасности;
- Селектор АКПП не в положении «D»;
- Скорость автомобиля вне рабочего диапазона скоростей системы;
- Водитель активно управляет автомобилем (воздействия на педали и рулевое колесо);
- Водитель резко нажимает на педаль акселератора;
- Двигатель выключен;
- По данным системы - опасность столкновения устранена;
- Автомобиль дестабилизирован;
- Выполняется инициализация системы;
- Неисправна система ESC;
- Неисправность системы или приборной панели;
- Неисправна система автоматического экстренного аварийного торможения (АЕВ);
- Радар заблокирован.
- Камера заблокирована (для пешеходов/неподвижных объектов/велосипедистов).

ПРИМЕЧАНИЕ

Система автоматического экстренного аварийного торможения работает незаметно для водителя. Если система идентифицирует расположенное спереди транспортное средство, она не будет информировать водителя до момента достижения предельного уровня опасности.

Система автоматического экстренного аварийного торможения применяет активное торможение до безопасной остановки автомобиля. Далее система ослабит усилие на тормоз, и водителю в течение 2 секунд необходимо своевременно взять под контроль управление автомобилем (например, нажав на педаль тормоза).

Идентификация пешеходов ✳

На автомобилях, оборудованных системой интеллектуального адаптивного круиз - контроля, вспомогательная система предупреждения об аварийном торможении может распознавать пешеходов, переходящих дорогу.



Автоматическая вспомогательная система раннего предупреждения при опасности столкновения с пешеходами включает в себя систему предупреждения о фронтальном столкновении и автоматическую систему экстренного аварийного торможения для снижения последствий столкновения.

При возникновении опасности наезда на пешеходов, переходящих дорогу, система предупреждения о фронтальном столкновении с пешеходами своевременно предупредит водителя о необходимости торможения.

Если водитель не реагирует на предупреждения системы, то система аварийного торможения приложит необходимое тормозное усилие для остановки автомобиля во избежание столкновения или для снижения повреждений и травм, причиненных возможным столкновением.

Система распознавания пешеходов представляет собой комбинацию переднего радара диапазона миллиметровых волн, используемого в системе адаптивного круиз-контроля, и камеры, используемой в системе помощи при движении по полосе для обнаружения пешеходов. Ограничения в работе радара и обнаружения камеры могут повлиять на работу вспомогательной системы аварийного торможения при опасности столкновения с пешеходами.

ПРЕДУПРЕЖДЕНИЕ

Учитывая постоянно изменяющуюся обстановку дорожного движения в режиме реального времени, при управлении автомобилем в сложных погодных и климатических условиях, плотном потоке движения и под воздействием внешних факторов радар не может гарантировать обнаружение расположенных впереди пешеходов при различных дорожных ситуациях. Если радар не сможет идентифицировать находящиеся перед автомобилем пешеходов, вспомогательная система автоматического торможения при обнаружении пешеходов - не работает. При следующих обстоятельствах (но не ограничиваясь ими) автоматическая система экстренного торможения может не сработать или ее работоспособность может ухудшиться:

- Эксплуатация автомобиля в сложных погодных условиях (проливной дождь, снегопад, град, и т.д.), при низких отрицательных температурах и скользком дорожном покрытии (лед, снег, мокрые или заболоченные дороги) и условиях слабой освещенности может повлиять на распознавание пешеходов камерой и снизить производительность системы автоматической помощи при экстренном торможении в случае опасности столкновения с пешеходами.
- На работу системы радаров могут оказывать влияние факторы окружающей среды (воздействие электрического поля, подземная автостоянка, тоннели, металлические мосты и железнодорожные переезды, стройки, ворота с ограничением высоты, и т. д.). При их воздействии обнаружение будет нарушено, производительность вспомогательной системы аварийного торможения при опасности столкновения с пешеходами снизится и/или возрастет количество ложных срабатываний триггера.
- Сильная вибрация или незначительный удар могут повлиять на калибровку радара. Производительность вспомогательной системы аварийного торможения при опасности столкновения с пешеходами снизится и/или возрастет количество ложных срабатываний. Проверьте положение радара или откалибруйте его, при необходимости.
- Изменение конструкции автомобиля или его модификация (например, занижение дорожного просвета, изменение передней панели/ бампера автомобиля и т.д.) может привести к снижению производительности системы и/или увеличению количества ложных срабатываний триггера что,

соответственно, приведет к невозможности использования системы.

ПРЕДУПРЕЖДЕНИЕ

- Камера может не работать в экстремальных погодных условиях и условиях плохой видимости. Дождь, снег, туман и недостаточная освещенность могут повлиять на распознавание камерой пешеходов и снизить эффективность тормозной системы и идентификации пешеходов.
- При загрязнении камеры грязью, птичьим пометом, льдом, насекомыми и т. д., система может работать некорректно. Не ремонтируйте ветровое стекло рядом с датчиком (расположен рядом с внутрисалонным зеркалом заднего вида).

Устранение неисправностей

Если система обнаружит, что радар заблокирован или неисправен, или одна из сопутствующих систем (например, ESC), вышла из строя, индикатор состояния адаптивного круиз-контроля и вспомогательной системы предварительного аварийного торможения на многофункциональном дисплее приборной панели загорятся желтым цветом, и на дисплее приборной панели отобразится соответствующее сообщение «Radar is blocked (Радар заблокирован)» или «The early warning auxiliary braking system is unavailable (Вспомогательная система предварительного аварийного торможения недоступна)» и другая информация.

1. Radar is blocked) Радар заблокирован):

Если на дисплее приборной панели появилось сообщение «Radar is blocked (Радар

заблокирован)», очистите поверхность радара. Если в течение длительного времени после очистки неисправность не устраняется автоматически, обратитесь в авторизованный сервисный центр CHANGAN Automobile для проверки положения камер и их калибровки.

2. Limited functions (Ограничение работы системы):

Если на дисплее приборной панели появилось сообщение «Limited functions (Работа системы ограничена)», и неисправность не устраняется автоматически в течение длительного времени, в том числе после перезапуска автомобиля, обратитесь в авторизованный сервисный центр CHANGAN Automobile для проверки диагностики и ремонта.

- Система круиз-контроля и предварительного предупреждения временно недоступны;
- Работа радара ограничена, и вспомогательная система предварительного предупреждения временно недоступна;
- Работа радара ограничена, а система круиз-контроля и вспомогательная система предварительного предупреждения временно недоступны;
- Функции тормозной системы ограничены, и вспомогательная система предварительного предупреждения временно недоступна;
- Функции тормозной системы ограничены, и система круиз-контроля и вспомогательная система предварительного предупреждения временно недоступны.

3. При возникновении описанных ниже ситуаций, обратитесь в авторизованный сервисный центр CHANGAN Automobile для

проверки и профессиональной калибровки радара.

- При снятии/ установке радара или датчика фронтального столкновения;
- Нестабильная фиксация радара или измененное положение, вызванное воздействием внешних сил;
- При аварии или столкновении автомобиля с препятствием (ДТП);
- Некорректное срабатывание системы предварительного аварийного торможения (например, частые ложные срабатывания или торможение).

ПРИМЕЧАНИЕ

Неправильное техническое обслуживание передней части автомобиля, а также изменение конструкции автомобиля или его модификация (например, занижение дорожного просвета, внесение изменений в переднюю панель или бампер автомобиля, и т.д.) может привести к изменению положения радара, что, в свою очередь, может повлиять на корректную работу системы адаптивного круиз-контроля или вспомогательной системы предварительного аварийного торможения. Работы по ремонту и техническому обслуживанию автомобиля проводите исключительно в авторизованном сервисном центре CHANGAN Automobile.

Система предупреждения о пересечении линии дорожной разметки (LDW) ✳

Система предупреждения о пересечении линии дорожной разметки (LDW) представляет собой вспомогательную систему, которая при движении автомобиля на высокой скорости информирует водителя о пересечении линии дорожной разметки. Система распознает линии дорожной разметки впереди автомобиля с помощью камеры, установленной за лобовым стеклом. При пересечении линии дорожной разметки появится предупреждающее сообщение и прозвучит звуковое оповещение или сработает вибрация на рулевом колесе, информируя водителя о данной ситуации.

ПРЕДУПРЕЖДЕНИЕ

Система предупреждения о пересечении линии дорожной разметки (LDW) — это вспомогательная функция, которая не предназначена для всех условий движения, при любой погоде и дорожной ситуации. Водитель всегда несет ответственность за осторожное и внимательное управление автомобилем, обеспечивая безопасность движения автомобиля, его пассажиров и других участников дорожного движения. Водитель обязан соблюдать требования дорожных знаков, разметки и руководствоваться дорожной обстановкой в тех случаях, когда система LDW не обнаружила или не распознала их. Будьте внимательны и готовы немедленно вмешаться в управление автомобилем.

Система может предупредить о пересечении

линии дорожной разметки или скорректировать траекторию движения автомобиля (если комплектацией предусмотрена функция коррективки) только если она активирована и распознала линии дорожной разметки, соответствующие требованиям правил дорожного движения или действующего законодательства.

Система LDW может работать некорректно в холодную и плохую погоду (дождь, снег, туман) или при слабом и/или резком перепаде освещения (например, при въезде в туннель и выезде из него), т.к. данные условия могут повлиять на корректную работу датчика.

Система LDW может не работать или давать ложные предупреждения при следующих ситуациях и дорожных условиях:

- На дорожное покрытие нанесена временная дорожно-строительная разметка и т. д.;
- Дорожное покрытие повреждено или залито водой;
- Линии дорожной разметки не читаемы, покрыты грязью/ снегом;
- Датчик/камера смещена или заблокирована;
- Автомобиль движется по узкой дороге или проходит резкие повороты.

Трещины, сколы и другие дефекты ветрового стекла могут повлиять на производительность и работу системы, а также, на качество работы камеры. Ремонт ветрового стекла в т.ч. вблизи датчика/ камеры (расположен возле внутрисалонного зеркала заднего вида) категорически запрещен. В случае повреждения ветрового стекла, его необходимо заменить. Категорически запрещается загоразивать ветровое стекло возле датчика.

Эксплуатация системы LDW

Нажмите переключатель [Lane departure assistance mode (Ассистент при пересечении линии дорожной разметки)] на многофункциональном мультимедийном дисплее для включения/ выключения системы предупреждения о пересечении линии дорожной разметки (LDW) [Vehicle center (Настройки автомобиля)] → [Driving assistance (Помощники при вождении)].

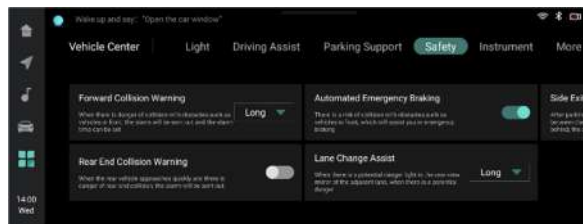

После включения функции LDW:

- При движении автомобиля на скорости ниже 60 км/ч система находится в режиме ожидания, а индикатор состояния системы LDW на многофункциональном дисплее приборной панели горит белым цветом.
- При увеличении скорости автомобиля до 60 км/ч и более, система автоматически перейдет в активное состояние, а индикатор состояния системы предупреждения о выезде с полосы движения на приборной панели загорится зеленым.



Если датчик распознал линии дорожной разметки с обеих сторон, то разметка полос движения на приборной панели будет отражена белым цветом с обеих сторон. В случае, если линии дорожной разметки распознаны только с одной стороны, то данная сторона на приборной панели будет светиться белым, а разметка с другой стороны будет серой до тех пор, пока она не будет распознана системой. В случае, если обе стороны не распознаны, на приборной панели они будут отражены серым цветом.



ПРЕДУПРЕЖДЕНИЕ

Водитель несет полную ответственность за внимательное управление автомобилем, обеспечивая безопасность движения, его пассажиров и других участников дорожного движения. Водитель обязан соблюдать требования всех прочих дорожных знаков, разметки и руководствоваться дорожной обстановкой в тех случаях, когда система LDW не обнаружила или не распознала их. Будьте

внимательны, и готовы немедленно вмешаться в управление автомобилем.

1. Система не будет постоянно предупреждать об отклонении или корректировать траекторию движения. После предупреждения об отклонении или плавной корректировки траектории движения автомобиля водителю необходимо немедленно взять управление автомобилем на себя и скорректировать траекторию его движения для обеспечения безопасности вождения.

2. На корректную работу системы могут влиять сложные погодные условия: сильный дождь, снег или туман, песчаная пыль, условия плохой видимости и/или высококонтрастное/ яркое освещение (например, при въезде в туннель и выезде из него). Предупреждение об отклонении или плавная корректировка траектории движения могут не происходить или происходить с опозданием. Не используйте систему в данных ограниченных условиях.

3. Система корректировки траектории движения автомобиля не сможет воспрепятствовать отклонению автомобиля от полосы движения на скользкой дороге, при резких поворотах, на высоких скоростях движения и т. д.

На автомобилях, оборудованных функцией предупреждения о пересечении линии дорожной разметки в интерфейсе мультимедийной системы, можно выбрать режим срабатывания системы в случае отклонения: [Vehicle Setting (Настройки автомобиля)] → [Lane Assist (Ассистенты отслеживания линий дорожной разметки)]: предупреждение или корректировка отклонения.

Предупреждение: в случае отклонения

автомобиля от полосы движения, система предупредит о пересечении линии дорожной разметки;

Корректировка траектории: в случае отклонения автомобиля от полосы движения, система произведет корректировку траектории движения автомобиля с помощью рулевого управления;

Способы оповещения о пересечении линии дорожной разметки

Способ предупреждения о пересечении линии дорожной разметки [Alert Mode] можно выбрать с помощью многофункционального мультимедийного дисплея в интерфейсе [Vehicle Center (Настройки автомобиля)] - [Driving Assistance (помощники при вождении)] - [Lane Departure Assistance Mode (Оповещение о пересечении линии дорожной разметки)]:

1. Звуковое предупреждение;
2. Вибрация на рулевом колесе;
3. Звуковое предупреждение + вибрация на рулевом колесе.

Оповещение о пересечении дорожной разметки на приборной панели:

- в случае активации предупреждения об отклонении: пересекаемая линия разметки отобразится красным цветом;
- в случае активации функции корректировки отклонения, линия полосы движения отобразится оранжевым цветом.

При срабатывании оповещения о пересечении линии дорожной разметки немедленно скорректируйте траекторию движения автомобиля.

Регулировка чувствительности

Регулировка чувствительности системы LDW позволяет регулировать частоту срабатывания сигналов предупреждения системы LDW.

- высокая чувствительность: меньше условий для подавления предупреждений. Предупреждения срабатывают чаще.
- стандартная чувствительность: больше условий для подавления предупреждений.

Условия подавления высокой чувствительности:

- Включение указателя поворота;
- Включение световой аварийной сигнализации;
- Вмешательство в систему управления ESC или ABS;
- Быстрое и непрерывное пересечение линий дорожной разметки;
- Выезд автомобиля из опасной зоны.

В дополнение к условиям подавления высокой чувствительности, условия подавления стандартной чувствительности:

- Прохождение крутого поворота на высокой скорости;
- Резкое нажатие на педаль акселератора для активного разгона;
- Принудительное подавление;
- Прохождение резких поворотов;

Диагностика и устранение неисправностей

Если система оповещения о непреднамеренном пересечении линии дорожной разметки (LDW) обнаружит, что камера заблокирована или смещена, система неисправна, калибровка не выполнена или сопутствующая система вышла из строя, индикатор LDW на многофункциональном дисплее приборной

панели станет оранжевым , и на дисплее появится причина неисправности:

1. Камера заблокирована;
2. Система отслеживания полосы движения (LAS) неисправна/ не откалибрована;
3. Неисправность системы оповещения о пересечении линии дорожной разметки (LAS);

Если неисправность не может быть устранена автоматически в течение длительного времени и сообщение об ошибке системы не пропадает, и появляется после перезапуска автомобиля, обратитесь в авторизованный сервисный центр CHANGAN Automobile для проверки и обслуживания.

СИСТЕМА РАСПОЗНАВАНИЯ ЗНАКОВ ОГРАНИЧЕНИЯ СКОРОСТИ (TSR) ✖

Описание системы распознавания дорожных знаков (TSR)

Система распознавания дорожных знаков (TSR) совместно с системой отслеживания полосы движения (LAS) используют камеру для обнаружения знаков ограничения скорости на проезжей части и рядом с ней, и отображения их на многофункциональном дисплее приборной панели. Система TSR помогает соблюдать скоростные ограничения в зоне действия дорожных знаков и предупреждает водителя с помощью звукового оповещения и изображения, если скорость движения автомобиля превышает допустимую скорость на участке дороги в соответствии с распознанными знаками ограничения скорости.



В случае, если распознанные знаки ограничения скоростного режима разделяются по типам транспортных средств, система распознавания дорожных знаков (TSR) отображает предельное значение ограничения скорости движения автомобиля для легковых автомобилей.

При наличии знаков ограничения с указанием максимальной и минимальной скорости движения, система распознавания дорожных знаков (TSR) отображает значение максимальной скорости ограничения движения.



ВНИМАНИЕ

Система распознавания дорожных знаков (TSR) — это вспомогательная функция, которая не может быть применена ко всем дорожным ситуациям, при любой погоде и дорожных условиях. Некоторые знаки ограничения скорости могут быть не распознаны.

Распознанное системой значение ограничения скоростного режима, может отличаться от установленного ограничения скоростного режима, рекомендованного используемой навигационной системой. Внимательно следите за маршрутом движения, и предупреждающими дорожными знаками. Водитель несет полную ответственность за управление автомобилем и соблюдением скоростного режима. Внимательно соблюдайте правила безопасности дорожного движения.

Эксплуатация системы распознавания дорожных знаков (TSR)

Систему распознавания дорожных знаков (TSR) можно включить/ выключить в интерфейсе многофункционального мультимедийного дисплея: «Vehicle Setting (Настройки автомобиля)» → «Speed Limit Assist (Ассистент ограничения скорости)». В тоже же время можно включить/ выключить звуковое предупреждение о превышении скорости и установить значение отклонения (в пределах ± 10 км/ч). Во время работы системы ACC и IACC, звуковой сигнал предупреждения о превышении скорости будет отключен.

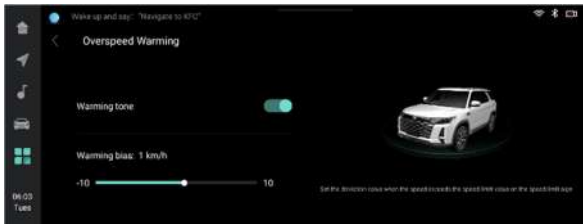

После идентификации системой знака ограничения скорости, на многофункциональном дисплее приборной панели будет непрерывно отображаться информация об ограничении скоростного режима в пределах определенного расстояния (0,2 - 3 км). После распознавания знака отмены ограничения скоростного режима, на дисплее будет отражена информация об отмене ограничения скорости (значение ограничения не отображается). В случае одновременного распознавания знака отмены ограничений и ограничения скоростного режима для следующего участка, отобразится значение ограничения скоростного режима.

Ограничения работы системы TSR

На эффективность работы системы распознавания дорожных знаков (TSR) влияют такие факторы, как: погодные условия, освещенность и расположение дорожных знаков. Обнаружение знаков системой TSR будет ограничено в следующих случаях:

- Наклоненный или поврежденный знак;
- Знак установлен на изгибе дороги;
- Знак полностью/ частично перекрыт;
- Знак установлен с нарушениями;
- Знак покрыт льдом, снегом или загрязнен;
- Знак установлен за пределами зоны обзора камеры;
- Сложные погодные условия (сильный дождь, снег или туман);
- Недостаточное освещение при движении в условиях слабой видимости или в темное время суток;
- Движение автомобиля против потока встречного света или в условиях высококонтрастного/ яркого освещения (например, при въезде в туннель и выезде из него).

ПРИМЕЧАНИЕ

Некачественный ремонт или замена ветрового стекла может привести к изменению положения камеры, что может повлиять на работу системы распознавания дорожных знаков (TSR). При необходимости ремонта или обслуживания, обратитесь в авторизованный сервисный центр CHANGAN Automobile.

АДАПТИВНЫЙ КРУИЗ-КОНТРОЛЬ (ACC) ✳

Система адаптивного круиз-контроля (ACC) предназначена для поддержания заданной дистанции до впереди идущего автомобиля с помощью радара диапазона миллиметровых волн (MMW), установленного на нижней решетке переднего бампера, или поддержания заданной скорости движения, при отсутствии помех движению. Если транспортное средство впереди движется со скоростью ниже установленной, система адаптивного круиз-контроля будет поддерживать заданную дистанцию до данного транспортного средства, автоматически ускоряясь и замедляясь до полной остановки. Убедитесь, что автомобиль движется/ останавливается в зависимости от транспортного средства впереди.

Перед использованием функции адаптивного круиз контроля (ACC) внимательно прочитайте и ознакомьтесь со всем содержанием этого раздела.

ПРЕДУПРЕЖДЕНИЕ

Система адаптивного круиз-контроля (ACC) не является детектором препятствий или системой защиты от столкновений. Она предназначена для повышения комфорта вождения, но не может полностью заменить его. Водитель несет полную ответственность за управление автомобилем и обязан контролировать дорожную ситуацию, обеспечивая безопасность движения его пассажиров и других участников дорожного движения.

Активированная система ACC не может управлять автомобилем вместо водителя. Работа системы не освобождает водителя от

ответственности за соблюдение скоростного режима и правил безопасного вождения.

Из-за постоянного изменения дорожной ситуации при движении в режиме реального времени, состояния дороги и дорожного покрытия, погодных и других условий движения радар не может обеспечить гарантированное обнаружение объектов в различных ситуациях. В сложных дорожных условиях отключите функцию адаптивного круиз-контроля (ACC) и возьмите на себя вождение автомобиля.

Система ACC предназначена для использования на скоростных автомагистралях или дорогах с хорошими дорожными условиями. Не рекомендуется использовать ее при движении по городским дорогам или горным дорогам. Не используйте ACC, при движении по эстакадам или в туннелях.

Система ACC срабатывает только на транспортные средства, расположенные на одной полосе движения и движущиеся в одном направлении. Она не реагирует на встречные и пересекающие дорогу транспортные средства, неподвижные транспортные средства или движущиеся на небольшой скорости (например, автомобили в плотном потоке, остановившиеся перед светофором или обездвиженные из-за неисправности или ДТП). Она также не сработает на пешеходов, животных или других объектов на дороге.

Из соображений безопасности не рекомендуется использовать ACC в следующих случаях:

- На развязках и выездах с автомагистрали, на ремонтируемых дорогах (во избежание нежелательного разгона до записанной в память скорости);

- Экстремальные погодные условия и плохое состояние дорожного покрытия (сильный ветер, дождь, град, гололёд (скользкая/ мокрая дорога), песчаная буря, гравийное покрытие, рыхлый грунт и на участках дороги, покрытых снегом);

- При движении в «крутых» поворотах или на крутых спусках/подъёмах;

- При проезде через места, где расположены металлические объекты (металлические цеха, железнодорожные рельсы и т. п.);

- При проезде через замкнутые помещения с множеством перегородок (большие гаражи, паромы, туннели и т. п.).

ПРИМЕЧАНИЕ

Во время работы системы ACC, тормозная система может издавать звуки, похожие на звуки торможения. Это не является неисправностью, и можно уверенно продолжать пользоваться системой. В случае торможения автомобиля при помощи системы ACC, педаль тормоза становится жесткой. В данном случае водитель так же может самостоятельно контролировать замедление автомобиля нажатием на педаль тормоза.

При использовании прицепа или в случае буксировки других транспортных средств производительность системы ACC будет снижена.

Внесение изменений в конструкцию автомобиля или его модификация (например, занижение дорожного просвета, изменение передней панели, монтажной пластины номерного знака или бампера автомобиля и т.д.) может привести к снижению производительности адаптивного

круиз-контроля и/или к выходу его из строя.

В описанных ниже ситуациях радар, используемый системой ACC, может не обнаружить впереди идущее целевое транспортное средство, или обнаружить его с опозданием при следующих условиях (но не ограничиваясь ими). Не рекомендуется полностью полагаться на работу системы в управлении автомобилем при контроле скорости и расстояния. Своевременно возьмите на себя управление автомобилем и, при необходимости, выключите ACC:

1. Движение автомобиля по извилистой дороге

Радар может не обнаружить расположенное впереди транспортное средство или обнаружить транспортное средство на соседней полосе движения, при движении по неровной дороге при прохождении поворотов и изгибов дороги.

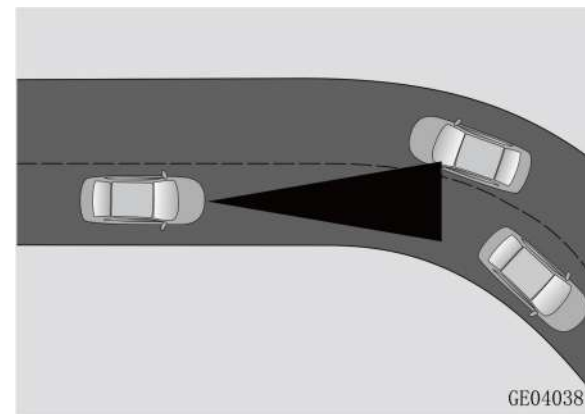

2. Транспортные средства со специальными грузами или специальным оборудованием

Радар может не обнаружить загруженные в транспортное средство предметы или принадлежности, которые выходят за пределы габаритов транспортного средства: боковин, задней части и крыши автомобиля.

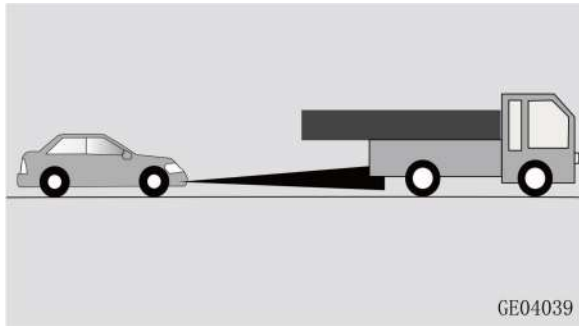

GE04039

3. Малогабаритное транспортное средство впереди

Радиолокатор не может обнаружить малогабаритные транспортные средства, такие как мотоциклы и велосипеды.

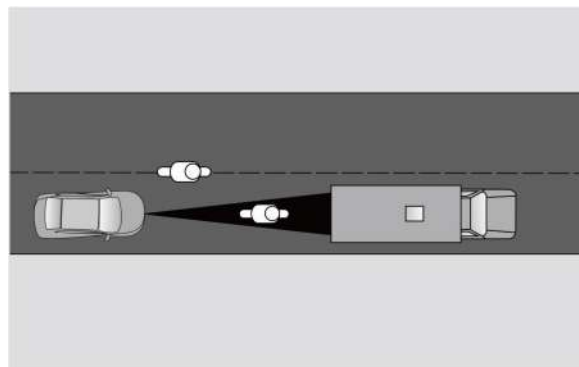

4. Смена полосы движения другими участниками дорожного движения

Если впереди идущее транспортное средство на соседней полосе перестраивается на полосу движения, и оно не полностью входит в зону обнаружения радара, радар может не обнаружить его, пока оно не войдет в зону обнаружения полностью.

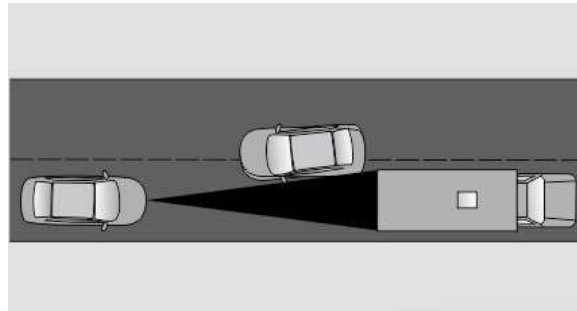

5. Движение по уклонам и эстакадам

При заезде автомобиля на пандус, или при движении по холмистому участку дороги, радиолокатор не может обнаружить транспортное средство впереди.

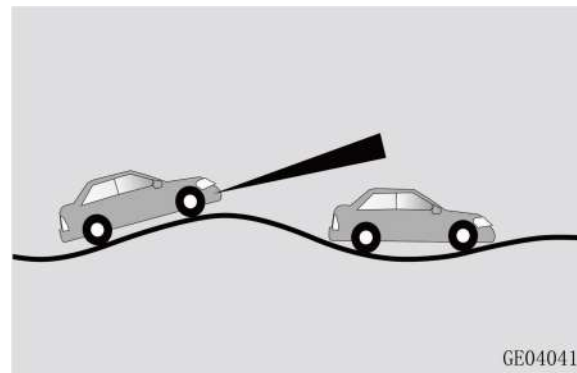

GE04041

6. Целевой объект неподвижен

Радар не может идентифицировать транспортное средство, неподвижно стоящее впереди.

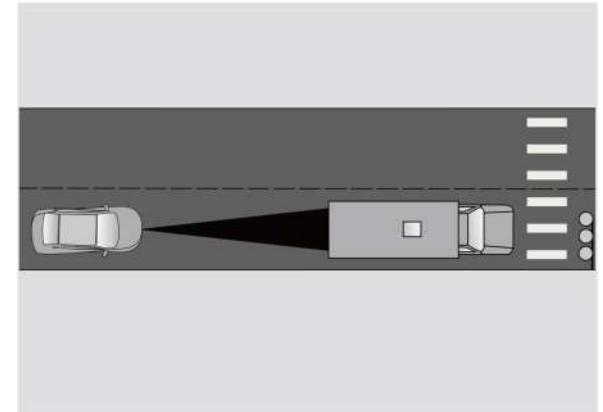

7. Большое отклонение от курса

Радар не может идентифицировать транспортные средства, расположенные под определенным углом к автомобилю.

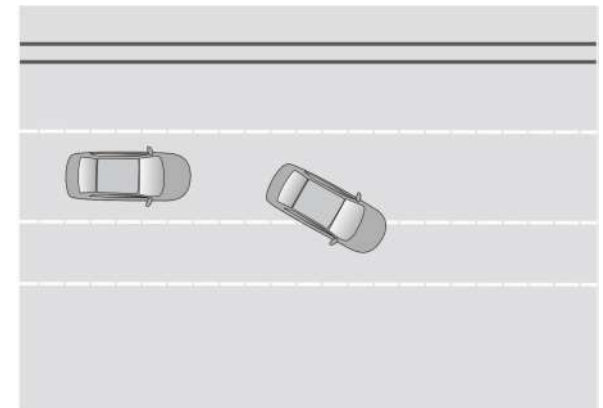

Кнопки управления системой АСС на рулевом колесе



: Активация системы адаптивного круиз-контроля (АСС) или переключение с IACC на АСС;

: Отключение функции адаптивного круиз-контроля АСС;

: Регулировка времени/ расстояния до впереди идущего транспортного средства (относительный интервал времени между автомобилем и впередиидущим транспортным средством);

RES+: Восстановление системы АСС или увеличение крейсерской скорости;

SET-: Установка АСС или уменьшение крейсерской скорости.

В зависимости от спецификации модели расположение кнопок варьируется.

Интерфейс системы круиз-контроля



1. Индикация состояния системы круиз-контроля:

- **Белый:** система в режиме ожидания;
- **Зеленый:** система активна;
- **Оранжевый:** система неисправна;
- **Серый:** режим приостановки/ переключения системы, например, при активном ускорении.

2. Установленная крейсерская скорость;
3. Схематичное изображение управляемого автомобиля;
4. Установленный интервал времени и дистанции до впереди идущего транспортного средства;
5. Впереди идущее транспортное средство;
6. Расстояние до впереди идущего транспортного средства.

Интерфейс системы круиз-контроля может варьироваться в зависимости от модели автомобиля.

ПРИМЕЧАНИЕ

Интерфейс панели приборов не отображает состояние системы АСС и связанные с ним подсказки и предупреждения во время процесса переключения темы.

При управлении автомобилем внимательно

следите за дорогой и окружающей обстановкой, и, при необходимости, своевременно возьмите на себя управление автомобилем, не дожидаясь от системы предупреждающей информации или необходимости в принятии контрмер.

ПРЕДУПРЕЖДЕНИЕ

Расстояние до впереди идущего транспортного средства может быть отображено после активации системы адаптивного круиз-контроля. Расстояние и расположение транспортных средств на соседних полосах движения, отображаемое на многофункциональном дисплее приборной панели, могут отличаться от реальной ситуации. Водитель несет полную ответственность за управление автомобилем и обязан контролировать дорожную ситуацию, обеспечивая безопасность движения его пассажиров и других участников дорожного движения.

При ярком освещении, сильном солнечном свете или в случае, если водитель управляет автомобилем в солнцезащитных очках, информация на многофункциональном дисплее приборной панели может считываться с затруднением. При открытых окнах, высокой скорости движения, или при высокой громкости многофункционального развлекательного устройства можно не услышать предупреждающий сигнал системы АСС. Водитель всегда должен внимательно следить за дорогой и окружающей обстановкой, корректно использовать информацию о состоянии дороги и своевременно брать на себя управление автомобилем, не дожидаясь от системы

предупреждающей информации или необходимости в принятии контрмер.

активировать систему адаптивного круиз контроля.

Эксплуатация системы круиз контроля

Если индикатор состояния системы круиз-контроля горит белым цветом, это указывает, что система находится в режиме ожидания. Управлять функцией круиз - контроля можно следующим образом:

1. Активация адаптивного круиз контроля (ACC)

После начала движения автомобиля, активируйте функцию адаптивного круиз-контроля нажатием кнопки . Включить и настроить крейсерскую скорость системы можно переключателем на левой стороне рулевого колеса **RES+** или **SET-** в течении цикла работы двигателя (см. раздел «Восстановление ACC»).

После активации функции ACC индикатор состояния системы круиз-контроля загорится зеленым цветом.

Система адаптивного круиз- контроля (ACC) не может быть активирована, при следующих условиях. Руководствуйтесь уведомлениями на многофункциональном дисплее приборной панели для активации системы:

- Водитель не пристегнут ремнем безопасности;
- Стояночный тормоз активирован;
- Селектор переключения передач АКПП не в положении «D» (Drive);
- Система ESC выключена;
- Скорость автомобиля превышает 150 км/ч;
- Водительская дверь не закрыта;
- Другие условия, которые не позволяют

2. Регулировка крейсерской скорости

После активации системы адаптивного круиз контроля, с помощью клавиш «RES+» или «SET-», или с помощью голосового помощника отрегулируйте крейсерскую скорость в диапазоне от 20 км/ч до 150 км/ч. Кратковременное нажатие кнопки регулировки скорости увеличивает/уменьшает установленную крейсерскую скорость на 5 км/ч. Продолжительное нажатие на кнопку изменит установленную крейсерскую скорость в соответствующем направлении на 1 км/ч.

ПРИМЕЧАНИЕ

В случае активного ускорения при активированной системе адаптивного круиз контроля (ACC), для установки текущей скорости в качестве крейсерской, нажмите кнопку «SET-». Для автомобилей, оснащенных системой распознавания дорожных знаков «TSR», если на многофункциональном дисплее приборной панели над предельным показанием ограничения скоростного режима отображается значок «SET», нажмите кнопку «SET-», для изменения крейсерской скорости на предельное разрешенное значение ограничения скоростного режима.

2. Активируйте функцию голосового управления с помощью фразы «HI, CHANGAN! (ПРИВЕТ, CHANGAN!)», или с помощью кнопки активации голосового управления на рулевом колесе, и отрегулируйте крейсерскую скорость, произнеся «Cruise speed XX (Крейсерская скорость XX)» и т.д.

ПРЕДУПРЕЖДЕНИЕ

При движении в сложных дорожных условиях (непрерывные и/или крутые повороты) и ограничениях возможности срабатывания системы обнаружения, когда система притормаживает при прохождении поворотов, невозможно полностью гарантировать безопасность маневра при прохождении поворота. Устанавливайте крейсерскую скорость в соответствии с дорожными условиями и правилами безопасности дорожного движения. Не превышайте скоростной режим.

При прохождении поворотов, рекомендуется снизить скорость в зависимости от радиуса поворота дороги. Чем круче поворот, тем ниже скорость. После прохождения поворота восстановите установленную скорость.

3. Установка временного интервала между транспортными средствами

После активации функции адаптивного круиз-контроля (ACC) нажмите клавишу , для установки дистанции/ интервала до впереди идущего транспортного средства.

При следовании за транспортным средством в режиме адаптивного круиз-контроля можно выбрать один из 4-х вариантов дистанции (1~ 4). Расстояние до впереди идущего транспортного средства возрастает при изменении от одного деления до четырех, где одно деление - самое близкое расстояние, а четыре самое дальнее. После каждого перезапуска автомобиля установленный режим дистанции по умолчанию соответствуют последнему заданному значению.

Во время работы системы адаптивного круиз-контроля, выставленная дистанция между автомобилем и впереди идущим транспортным средством на многофункциональном дисплее приборной панели может отражаться зеленым, желтым и красным цветом:

- **Зеленый:** фактический интервал между автомобилями совпадает с установленным значением;
- **Желтый:** фактический интервал до впереди идущего транспортного средства меньше, чем установленное значение;
- **Красный:** фактический интервал (расстояние) до впереди идущего транспортного средства очень мал, по сравнению с установленным значением. Будьте предельно внимательны и осторожны, отрегулируйте крейсерскую скорость или интервал (расстояние) между автомобилями. При необходимости, возьмите на себя контроль за управлением автомобиля.



ПРИМЕЧАНИЕ

Значение интервалов времени и расстояния отображаются только при настройке. Чем меньше интервал (расстояние) до впереди идущего транспортного средства, тем меньше времени остается на реакцию водителя. Крейсерскую скорость и дистанцию/ интервал до впереди идущего транспортного средства

устанавливайте в соответствии с внешними факторами: плотность транспортного потока, погодные условия и другими дорожными ситуациями.

4. Выход из режима адаптивного круиз-контроля

Если после активации адаптивного круиз-контроля будут совершены следующие действия или соблюдены описанные ниже условия, система автоматически переключится в состояние ожидания:

- Нажатие на педаль тормоза во время движения автомобиля;
- Активирован стояночный тормоз;
- Пробуксовка, проскальзывание колес автомобиля после остановки;
- Нажатие кнопки ;
- Открыта дверь водителя;
- Выключена система ESC;
- Селектор АКПП не в положении «D» или «S»;
- Не пристегнут ремень безопасности;
- Активированы или сработали системы HDC/ ESC/ ABS, и система предупреждения о фронтальном столкновении;
- Активное управление автомобилем более 15 минут или скорость движения автомобиля превышает 155 км/ч.;
- Потеряна цель при следовании за автомобилем на близком расстоянии;
- Ошибка работы системы;
- Радар загрязнен/ система неисправна.

Если система ACC управляет автомобилем до полной остановки, то она не отключится при нажатии на педаль тормоза.

ПРИМЕЧАНИЕ

При возникновении любой опасной ситуации, в которой водитель определяет, что существует риск столкновения или безопасность пассажиров и других участников дорожного движения под угрозой, отмените или выключите систему круиз-контроля (ACC) и немедленно возьмите на себя управление автомобилем.

5. Возобновление работы системы ACC

В случае переключения системы адаптивного круиз контроля из активного состояния в режим ожидания:

Нажмите кнопку **RES+**, система адаптивного круиз контроля (ACC) активируется и скорость автомобиля восстановится согласно ранее установленной;

Нажмите кнопку **SET-** или кнопку , система адаптивного круиз контроля снова активируется и автоматически установит текущую скорость движения как крейсерскую.

ПРИМЕЧАНИЕ

При нажатии кнопки «**RES+**» для возобновления функции круиз контроля, установленная ранее скорость может существенно отличаться от текущей скорости движения. Убедитесь, что скорость автомобиля соответствует правилам ограничения скоростного режима, предусмотренным на данном участке дороги, и обратите внимание на ускорение и замедление автомобиля. Своевременно регулируйте крейсерскую скорость.

6. Режим активного ускорения ACC

Режим активного ускорения — это активное нажатие водителем на педаль акселератора для ускорения движения автомобиля, например, для обгона, при активированной функции круиз-контроля (ACC). После того, как водитель отпустит педаль акселератора, адаптивный круиз-контроль автоматически восстановит установленную ранее крейсерскую скорость.



ПРИМЕЧАНИЕ

В случае активного управления автомобилем при активированной системе круиз-контроля (ACC), управление будет полностью передано водителю, и система адаптивного круиз-контроля не будет контролировать ускорение или торможение автомобиля.

7. Остановка автомобиля с помощью системы адаптивного круиз контроля

Если впереди идущее транспортное средство медленно останавливается, система ACC управляет автомобилем до полной остановки позади расположенного впереди транспортного средства. Если в данном случае на дисплее приборной панели не появится сообщение «Cruise and park, press the button **RES+** to resume, and pay attention to the safety ahead (Остановка с помощью круиз-контроля. Нажмите кнопку

RES+ для возобновления. Будьте внимательны.)», ACC продолжит управление автомобилем, и автоматически начнет движение за находящимся впереди транспортным средством.

В случае, если на дисплее приборной панели появится сообщение «Cruise parking, please, press the button **RES+** to resume, pay attention to the safety ahead (Остановка с помощью круиз-контроля. Нажмите кнопку **RES+** для возобновления движения. Внимательно следите за обстановкой впереди)», для последующего начала движения нажмите кнопку **RES+** или плавно нажмите на педаль акселератора.



После полной остановки автомобиля при помощи системы ACC, автомобиль автоматически активирует электромеханический стояночный тормоз (без ограничений) при следующих условиях:

- Остановка более 3-х минут;
- Открыта дверь со стороны водителя;
- Ремень безопасности водителя не пристегнут;
- Выключена система ESC;
- Селектор АКПП не в положении «D» или «S».

8. Предупреждения системы ACC

Система адаптивного круиз контроля способна использовать примерно 40% тормозного

усилия от возможностей автомобиля. Если тормозного усилия системы АСС недостаточно для поддержания необходимого расстояния до расположенного впереди транспортного средства, прозвучит непрерывный предупреждающий звуковой сигнал «Please take over immediately (Возьмите под контроль управление автомобилем)». Немедленно возьмите под контроль управление автомобилем, и примите необходимые меры по предотвращению столкновения.



Возможные неисправности и способ их устранения

Если система адаптивного круиз контроля (АСС) обнаружит, что радар заблокирован или неисправен, или одна из систем, связанных с работой АСС (например, ESC), вышла из строя, индикатор состояния круиз-контроля на многофункциональном дисплее приборной панели станет оранжевым, и на дисплее отобразится соответствующее сообщение.

1. Радар заблокирован.

Если на дисплее приборной панели появилось сообщение «Forward millimeter wave radar covered (Радар миллиметрового диапазона заблокирован)», очистите поверхность радара.

Убедитесь, что поверхность радара чистая, и удалите поверхностные загрязнения, в случае их

наличия. Если после очистки поверхности радара неисправность не может быть автоматически устранена в течение длительного времени, обратитесь в авторизованный сервисный центр CHANGAN Automobile для диагностики и/или ремонта.

2. Ограничение работы системы

В описанных ниже случаях возникновения неисправностей, и напоминаниях о невозможности автоматического устранения неисправностей в течение длительного времени, в т.ч. после перезапуска автомобиля, обратитесь в авторизованный сервисный центр CHANGAN Automobile для диагностики и/или ремонта:

- Адаптивный круиз-контроль временно недоступен;
- Система АСС неисправна;
- Нарушена связь с системой АСС.

В описанных ниже случаях обратитесь в авторизованный сервисный центр CHANGAN Automobile для проверки и калибровки радара:

- Разбирался или переустанавливался радар, или передний бампер;
- На радар или его работу оказывают воздействие внешние силы;
- Вследствие механических повреждений, полученных в результате столкновения или аварии;
- Снижение качества/ производительности работы системы АСС (не соблюдается расстояние до цели или частая ошибочная идентификация транспортных средств на соседней полосе).
- Некорректная работа системы помощи при автоматическом экстренном торможении (частое ложное срабатывание предупреждений или

торможение и т.д.).

ПРИМЕЧАНИЕ

Неправильное техническое обслуживание автомобиля может привести к смещению положения радара, что может повлиять на работу системы АСС. Для проведения ремонта или обслуживания автомобиля обратитесь в авторизованный сервисный центр CHANGAN Automobile.

ИНТЕЛЛЕКТУАЛЬНЫЙ АДАПТИВНЫЙ КРУИЗ-КОНТРОЛЬ (IACC) ✳

Перед эксплуатацией функции интеллектуального адаптивного круиз контроля (IACC) внимательно прочитайте и ознакомьтесь со всем содержанием этого раздела для правильного понимания и использования этой функции, ее ограничениями и особенностями.

Система интеллектуального адаптивного круиз-контроля (IACC) предназначена для движения по полосе с заданной крейсерской скоростью или на заданном расстоянии до впереди идущего транспортного средства.

Система IACC объединяет радар, используемый адаптивной системой круиз-контроля, и камеру, используемую в системе отслеживания полосы движения для обнаружения расположенных впереди транспортных средств и линий дорожной разметки. Автомобиль поддерживает заданную крейсерскую скорость и/или дистанцию до впереди идущего транспортного средства двигаясь по полосе движения, корректируя траекторию движения автомобиля с помощью рулевого управления.

Действия водителя всегда приоритетны по управлению автомобилем.

Для обеспечения безопасности движения в следующих ситуациях, водитель должен своевременно оценить потенциальную опасность, отключить систему IACC нажатием на педаль тормоза или кнопку отключения системы IACC, и взять на себя активное управление автомобилем:

- Автомобиль не поддерживает безопасную дистанцию до транспортных средств, расположенных впереди и на соседних полосах движения;
- Корректировки рулевого управления недостаточно для безопасного прохождения поворотов;
- В ситуациях, когда работа системы IACC ограничена.

ПРЕДУПРЕЖДЕНИЕ

При использовании системы IACC держите рулевое колесо обеими руками и внимательно следите за дорожной ситуацией впереди, сзади и вокруг автомобиля. Система интеллектуального адаптивного круиз-контроля (IACC) помогает водителю, но не может полностью заменить его. Даже когда IACC активирована, это не освобождает водителя от ответственности за управление автомобилем, соблюдение дистанции, скоростного режима и правил безопасного вождения.

В случае некорректного использования системы IACC или использования ее не в соответствии с описанными требованиями, это может привести к дорожно-транспортным происшествиям, столкновением с окружающими транспортными средствами и другими предметами и участниками дорожного движения.

ПРЕДУПРЕЖДЕНИЕ

Система интеллектуального адаптивного круиз-контроля (IACC) не является детектором препятствий или системой защиты от столкновений. Она предназначена для повышения комфорта водителя и помогает более мягко управлять торможением и корректирует траекторию движения с помощью рулевого управления.

Система не гарантирует защиту от столкновений и не может обеспечить надежность корректировки траектории с помощью рулевого управления при любой погоде, дорожных условиях и типах дорог. Водитель несет полную ответственность за управление автомобилем и обязан контролировать дорожную ситуацию, обеспечивая безопасность движения его пассажиров и других участников дорожного движения.

Система предупреждает только о транспортных средствах, которые обнаруживает соответствующий блок камеры и радара, и поэтому предупреждение может запаздывать или отсутствовать. Не ждите предупреждения! Водитель должен своевременно оценить потенциальную опасность и взять на себя управление автомобилем. Не дожидайтесь предупреждающего сообщения от системы, примите экстренные меры заблаговременно до предупреждения.

Система IACC предназначена для использования на скоростных автомагистралях или дорогах с хорошими дорожными условиями. Не рекомендуется использовать ее при описанных ниже дорожных ситуациях. В противном случае система не сможет помочь в управлении

автомобилем должным образом, и может вызвать риск столкновения с окружающими транспортными средствами и другими препятствиями, не обнаруженными системой:

1. На корректную работу системы могут влиять сложные погодные условия: сильный дождь, снег или туман, песчаная пыль, условия плохой видимости и/или высококонтрастное/ яркое освещение (например, при въезде в туннель и выезде из него), отраженный свет и объекты, искусственная подсветка, блики, деревья, растущие вдоль дороги и т. д.). Предупреждение об отклонении или плавная корректировка траектории движения могут не происходить или происходить с опозданием.
2. Поврежденные, опасные и скользкие дороги (например, горные дороги, дороги с малым радиусом поворота, ухабистые дороги, а также мокрые дороги и дороги, залитые водой, снегом, обледенелые или пролитым маслом, загрязненные песком и пылью).
3. Дороги со сложными дорожными условиями (например, плотные дорожные заторы, перекрестки, узкие проезды, участки с дорожными работами, пандус, въезд и выезд на платные участки и т.д.). Не используйте систему в данных условиях.

Радар диапазона миллиметровых волн и камера переднего обзора, при работе системы IACC, могут не точно распознавать линии дорожной разметки полосы движения и/или транспортные средства расположенные впереди при указанных ниже условиях (но не ограничиваясь ими). В данном случае система не сможет помочь в управлении автомобилем в соответствии с намеченным маршрутом или

регулировать скорость и дистанцию. Своевременно возьмите на себя управление автомобилем и, при необходимости, выключите ИАСС.

1. Маршрут движения не уникален

Когда автомобиль приближается к съезду с дороги или происходит разделение полосы движения, при необходимости выбора направления движения, система не сможет самостоятельно определить необходимое направление, и может выбрать неправильную полосу или съехать с дороги. Водитель должен направить автомобиль в нужный ряд, чтобы скорректировать выбранное направление движения.

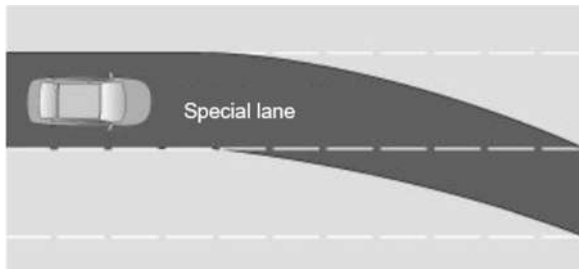

2. Дорога перекрыта

В случае дорожных работ или расположенного впереди неисправного транспортного средства, при движении на участке дороги с прерывающейся линией дорожной разметки, не являющейся полосой движения, или отсутствием дороги впереди, система не сможет автоматически идентифицировать препятствие и изменить полосу движения.



3. Препятствия и посторонние предметы на дороге

Система не может идентифицировать посторонние предметы, расположенные на подъездной дороге, и существует риск столкновения (например, растения с обочин и островков безопасности ниспададут на проезжую часть и т.д.).

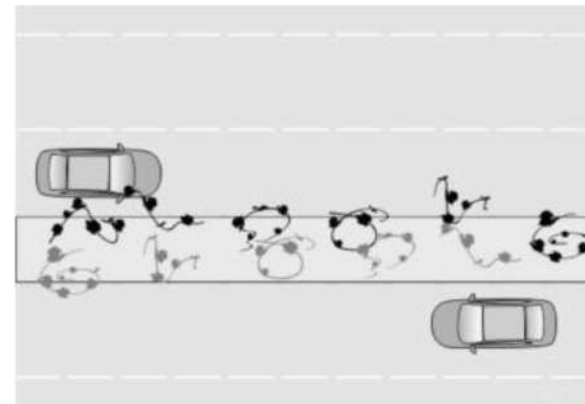

Система не сможет распознать расположенное впереди неподвижное транспортное средство, особенно при движении автомобиля на высокой скорости, или если транспортное средство впереди расположено под углом к направлению движения. В данном случае может возникнуть риск столкновения.

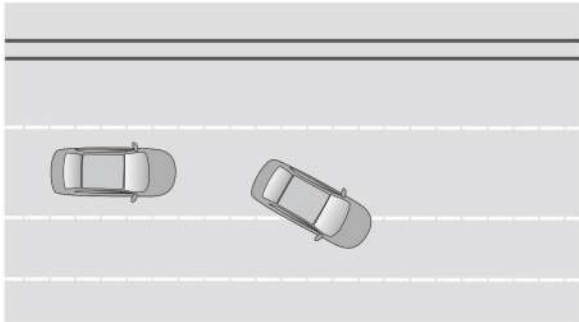

4. Линии дорожной разметки не соответствуют стандартам

Линии дорожной разметки нанесены с нарушением, не читаемые или нечеткие (стертые или отсутствуют, на дорожном покрытии блики, непрерывное чередование освещенных и затемненных участков дороги, линии разметки полос движения находятся в тени деревьев или барьеров и т.д.), загрязнены (например, на перекрестках, объездных и ремонтируемых участках дороги, развязках, эстакадах и т.д., пересекающиеся линии, комплексная разметка и т.д.), система не сможет самостоятельно определить необходимое направление движения, могут возникнуть ошибки в работе рулевого управления или совершен выезд за пределы дороги.

5. Неровная дорога

При наезде колес на ямы, камни и/или другие выступы на дорожном покрытии, направление движения автомобиля на мгновение может измениться из-за дорожных помех, и траектория движения автомобиля может отклониться от полосы движения. Система может временно сбиться из-за неравномерного движения, пока снова не распознает линии дорожной разметки.

6. Ошибки идентификации

Система может ошибочно идентифицировать в качестве линий дорожной разметки края проезжей части (особенно в туннелях), следы протекторов колес, дорожные просветы, снег и т.д. В данном случае автомобиль может отклоняться от центра полосы движения или кратковременно менять курс.

7. Прохождение поворотов

Когда автомобиль входит в поворот, проходит затяжной поворот или крутой поворот с малым радиусом и/или на скользкой дороге в т.ч. с превышением скорости, система не сможет помочь водителю удержать автомобиль на полосе движения и автомобиль может съехать с дороги.

8. Дороги с плотным движением

В режиме следования за выбранной целью, система может не среагировать на приближающиеся транспортные средства на близком расстоянии, особенно в условиях плотного движения. Существует риск столкновения.

В режиме следования за выбранной целью, когда выбранное впереди транспортное средство меняет полосу движения, автомобиль следует за выбранным транспортным средством, и может возникнуть риск столкновения с приближающимися транспортными средствами.

В режиме следования за выбранной целью, скорость и траектория движения автомобиля основывается на выбранном транспортном средстве и линиях разметки. Ведущее транспортное средство может перестраиваться или поворачивать в сторону с полосы движения, и существует риск столкновения с транспортными средствами на полосе движения.

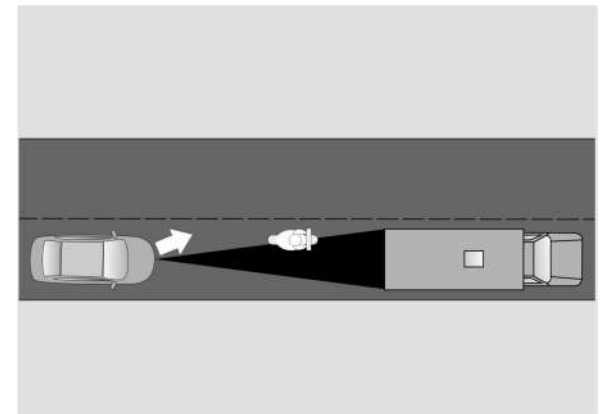

9. Районы с электромагнитным излучением

Сильное электромагнитное излучение негативно влияет на работу электроусилителя рулевого управления (EPS). Не размещайте вблизи EPS объекты с сильными магнитными излучением. В случае, если автомобиль в течение длительного времени находится вблизи объектов, излучающих сильное высоковольтное

электромагнитное излучение (телевизионные башни, электростанции, бензоколонки, радиостанции, широкоэкранные дисплеи, здания аэропортов или другие объекты), обратите внимание на работу системы электроусилителя рулевого управления (EPS). В случае выявления неисправности не используйте систему IACC, и обратитесь в авторизованный сервисный центр CHANGAN Automobile для проведения диагностики или ремонта автомобиля.

10. Ограничения по работе системы IACC

Не используйте систему IACC, когда автомобиль тяжело нагружен или в случаях буксировки прицепов или других транспортных средств. Не используйте IACC в ситуациях, которые влияют на работу и производительность радара адаптивного круиз контроля и камеры системы предупреждения о сходе с занимаемой полосы движения.

Расположение и функции кнопок управления

Включение и выключение: после того, как будут соблюдены все условия для включения системы интеллектуального адаптивного круиз контроля (IACC), его можно включить на главной странице многофункционального мультимедийного дисплея [Vehicle Center (Автомобиль)] → [Driving Aid (Ассистенты при вождении)].

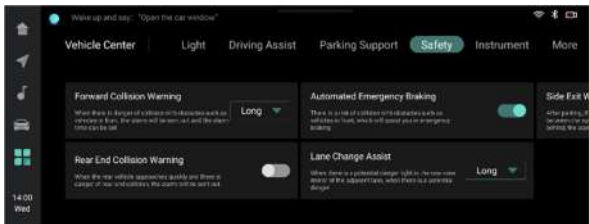

 : Активация системы интеллектуального адаптивного круиз контроля (IACC);

 : Активация системы адаптивного круиз контроля (ACC) или переключение с ACC на IACC;

 : Отключение функции адаптивного круиз контроля ACC;

 : Регулировка времени/ расстояния до впереди идущего транспортного средства (относительный интервал времени между автомобилем и впередиидущим транспортным средством);

RES+ : Восстановление работы системы ACC или увеличение крейсерской скорости;

SET- : Активация ACC или уменьшение крейсерской скорости.

Интерфейс системы IACC



- Индикация состояния системы IACC:
 - Белый:** система в режиме ожидания;
 - Серый:** временный выход из системы;
 - Зеленый:** система активна;
 - Оранжевый:** неисправность системы;

2. Индикация состояния системы круиз-контроля (АСС):

- **Белый:** система в режиме ожидания;
- **Зеленый:** система активна;
- **Оранжевый:** неисправность системы;
- **Серый:** система в режиме ускорения.

3. Индикация распознавания полосы движения:

- **Серый:** не распознана;
- **Белый:** идентифицирована;
- **Красный:** предупреждение о сходе с занимаемой полосы движения;
- **Оранжевый:** вспомогательная корректировка траектории движения;
- **Зеленый:** система IACC активна;

4. Схематичное изображение управляемого автомобиля;

5. Установленный интервал времени и расстояние до впереди идущего транспортного средства;

6. Впереди идущее транспортное средство;

7. Установленная крейсерская скорость;

8. Расстояние до транспортного средства впереди;

9. Транспортные средства на прилегающих полосах движения;

10. Распознанное системой TSR ограничение скорости на данном участке дороги

ПРЕДУПРЕЖДЕНИЕ

Расстояние и расположение транспортных средств на соседних полосах движения, отображаемое на многофункциональном дисплее приборной панели, могут отличаться от реальной ситуации. Водитель несет полную ответственность за управление автомобилем и обязан контролировать дорожную ситуацию, обеспечивая безопасность движения его пассажиров и других участников дорожного движения. При сильном солнечном свете или в случае, если водитель управляет автомобилем в солнцезащитных очках, информация на многофункциональном дисплее приборной панели может считываться с затруднением. При открытых окнах, высокой скорости движения, или при высокой громкости многофункционального развлекательного устройства, предупреждающий сигнал системы можно не услышать. Водитель всегда должен внимательно следить за дорогой и окружающей обстановкой, корректно использовать информацию о состоянии дороги и своевременно брать на себя управление автомобилем, не дожидаясь от системы предупреждающей информации или необходимости в принятии контрмер.

ПРИМЕЧАНИЕ

Когда система IACC активирована и находится в режиме следования за выбранной целью, транспортное средство впереди отображается зеленым цветом.

Эксплуатация системы IACC

Система IACC работает в диапазоне скоростей 0-130 км/ч.

1. Помощь при движении по дороге с одной полосой движения

Система IACC передает информацию о корректировке траектории движения рулевому управлению на основе распознанных системой четких линий дорожной разметки с обеих сторон полосы движения. В этом случае система IACC находится в режиме отслеживания траектории движения, индикатор IACC и линии дорожной разметки полос движения на многофункциональном дисплее приборной панели отображаются зеленым цветом, а впереди идущее транспортное средство отображается белым цветом.



2. Помощь на дорогах с плотным движением и в заторах

Если скорость автомобиля ниже 60 км/ч, а линии дорожной разметки полосы движения не распознаны, автомобиль может следовать за выбранной целью, расположенной впереди. В это время система IACC находится в режиме следования за выбранной целью, индикатор IACC на многофункциональном дисплее приборной панели отображаются зеленым цветом, а впереди

Идущее транспортное средство отображается белым цветом.

ПРЕДУПРЕЖДЕНИЕ

На дорогах с плотным движением и в заторах используйте систему IACC только при последовательном (поочередном) расположении транспортных средств. Не используйте систему IACC при подъезде и выезде с пунктов оплаты, хаотичном движении, случайных заторах и на дорогах с маленьким радиусом поворота. Если ведущее транспортное средство слишком быстро перестраивается или поворачивает, система IACC не может продолжать следовать за выбранной целью. Система может выбрать новую цель или переключиться в активное состояние ACC и набрать установленную ранее заданную крейсерскую скорость. Водитель всегда должен внимательно следить за дорогой, окружающей обстановкой и состоянием системы, и при необходимости, своевременно отключать систему IACC и брать на себя управление автомобилем.

Включение системы IACC

Условия для включения системы IACC:

- Питание автомобиля включено (положение «ON»), двигатель запущен;
 - Селектор АКПП находится в положении «P»
- После того, как будут соблюдены все условия для включения системы интеллектуального адаптивного круиз контроля (IACC), его можно включить на главной странице многофункционального мультимедийного дисплея [Vehicle settings (Настройки автомобиля)] → [Cruise control (Круиз - контроль)].



Активация системы IACC

После включения системы IACC, при выполнении всех условий активации системы, индикатор IACC на многофункциональном дисплее приборной панели отобразится белым цветом. Для активации системы IACC нажмите кнопку активации , и система возьмет на себя функцию ускорения, торможения и управления рулевым управлением.

После активации системы IACC, индикатор состояния системы IACC на многофункциональном дисплее приборной панели загорится зеленым цветом, и можно установить разрешенную крейсерскую скорость и дистанцию/ расстояние до впереди идущего транспортного средства с помощью системы адаптивного круиз-контроля (ACC).



При некоторых условиях систему IACC невозможно активировать (например, включена максимальная скорость работы стеклоочистителя, или линии дорожной разметки не четкие).

Руководствуйтесь подсказками на многофункциональном дисплее приборной панели.

ПРЕДУПРЕЖДЕНИЕ

При каждой активации системы IACC, установленная ранее крейсерская скорость будет сброшена до текущей скорости: минимальная – 30 км/ч, а максимальная - 130 км/ч.

После активации системы IACC система адаптивного круиз-контроля (ACC) активируется синхронно, и логика управления ускорением и замедлением автомобиля такая же, как и при работе системы ACC.

В случае активного ускорения и управления автомобилем при активированной системе адаптивного круиз-контроля (ACC), управление будет полностью передано водителю, и система адаптивного круиз-контроля не будет контролировать ускорение или торможение автомобиля, но система IACC по-прежнему будет корректировать траекторию движения с помощью рулевого управления.

В случае резкого нажатия на педаль акселератора и активного ускорения автомобиля при активированной системе IACC, скорость автомобиля мгновенно увеличится, что может повлиять на резкое отклонение автомобиля от контролируемой системой IACC траектории движения.

Водитель всегда должен внимательно следить за дорогой, окружающей обстановкой и состоянием автомобиля, и своевременно брать на себя управление автомобилем.

Регулировка крейсерской скорости

После активации системы IACC установите крейсерскую скорость, следуя инструкциям по эксплуатации системы адаптивного круиз – контроля (ACC).

ПРЕДУПРЕЖДЕНИЕ

Система IACC может автоматически регулировать крейсерскую скорость до и во время прохождения поворота в зависимости от радиуса поворота. Таким образом, при прохождении поворота система IACC управляет замедлением автомобиля до значительного отклонения между фактической скоростью и установленной крейсерской скоростью. После прохождения поворота система IACC автоматически восстановит скорость движения автомобиля до заданной крейсерской скорости.

Если скорость движения автомобиля составляет 40 км/ч и не превышает 70 км/ч, а установленная крейсерская скорость превышает ограничение скорости, система IACC автоматически установит крейсерскую скорость равную ограничению скоростного режима на данном участке дороги.

В случае активного управления автомобилем и нажатии водителем на педаль акселератора, при активированной системе интеллектуального круиз-контроля (IACC), скорость движения автомобиля может резко увеличиться, управление ускорением и торможением будет передано водителю, и система интеллектуального круиз-контроля не будет контролировать ускорение или торможение автомобиля, однако, система IACC по-прежнему будет корректировать траекторию движения автомобиля с помощью рулевого управления,

при необходимости.

ПРИМЕЧАНИЕ

Если во время работы системы IACC быстро или активно нажимать на педаль акселератора, скорость автомобиля мгновенно увеличится, что может повлиять на резкое отклонение автомобиля от контролируемой системой IACC траектории движения. Водитель всегда должен внимательно следить за дорогой, окружающей обстановкой и состоянием автомобиля, и своевременно брать на себя управление автомобилем.

При эксплуатации системы IACC соблюдайте правила дорожного движения, не превышайте скорость. Водитель несет полную ответственность за безопасность дорожного движения и соблюдение разрешенного скоростного режима движения автомобиля.

Регулировка интервала времени и дистанции

После активации системы IACC временной интервал или дистанцию до впереди идущего транспортного средства можно отрегулировать в соответствии с правилами эксплуатации системы адаптивного круиз – контроля (ACC).

ПРЕДУПРЕЖДЕНИЕ

Установленный временной интервал и дистанция до впереди идущего транспортного средства отображаются только во время регулировки.

Если после активации функции ACC автомобиль не сразу разгоняется до установленной скорости, возможно, он находится в режиме следования ACC. Система управляет автомобилем таким образом, чтобы он сохранял



установленный временной интервал и дистанцию до впереди идущего транспортного средства. В данном случае он не будет ускоряться незамедлительно.

Чем меньше установленный временной интервал и/или дистанция до впереди идущего транспортного средства, тем меньше отведенное время реакции. Внимательно контролируйте скорость и дистанцию до впереди идущего транспортного средства в зависимости от внешних факторов (плотность транспортного потока, погодные и дорожные условия в режиме реального времени). Для обеспечения безопасности движения будьте готовы взять на себя управление автомобилем и полную ответственность за поддержание безопасной дистанции до впереди идущего транспортного средства.

Выход из IACC

1. Активный выход из системы IACC

Система IACC не может адаптироваться к любым погодным и дорожным условиям. При необходимости, для обеспечения безопасности вождения, отключите систему IACC. Способы активного выхода из IACC:

- Нажатие кнопки отключения функции адаптивного круиз контроля  или кнопки ACC ;
- Нажатие на педаль тормоза.

Для активации системы IACC после активного выхода, нажмите кнопку .

2. Автоматический выход из системы IACC

Система IACC при работе взаимодействует с другими системами. Когда другие системы не соответствуют условиям работы, система IACC автоматически завершает работу при следующих ситуациях:

- Передняя камера смещена или заблокирована;
- Другие взаимодействующие системы неисправны или недоступны;
- Сбой системы отслеживания полосы движения (LAS);
- Водитель убрал обе руки с рулевого колеса;
- Скорость автомобиля превышает предельную разрешенную скорость;
- Другие условия, приводящие к выходу из системы IACC.

Для активации системы IACC после автоматического выхода нажмите кнопку .

ПРЕДУПРЕЖДЕНИЕ

Если система IACC неисправна или вышла из строя из-за сбоя, после устранения неисправности перезапустите автомобиль. Перед повторной активацией системы IACC отключите электропитание автомобиля примерно на 20 секунд.

3. Временный выход из системы IACC

В связи с ограничениями при использовании системы IACC временный выход из системы произойдет при следующих ситуациях:

- Потеряны одна - или обе линии дорожной разметки;
- Ведущее транспортное средство не обнаружено или потеряно;

- Включение сигнала поворота;
- Активное управление рулевым управлением автомобиля;
- Ширина полосы движения не соответствует установленным спецификациям и ГОСТам;
- Маленький радиус поворота дороги;
- Автомобиль не стабилен.

При временном отключении системы IACC, отключается только система корректировки траектории движения с помощью рулевого управления. Система будет продолжать контролировать ускорение и замедление автомобиля. После устранения причин временного отключения системы IACC, система корректировки траектории движения с помощью рулевого управления будет восстановлена автоматически.

Если превышен лимит времени после временного выхода из системы, система IACC полностью деактивируется. Для активации системы IACC необходимо еще раз нажать кнопку активации IACC.



ПРИМЕЧАНИЕ

Водитель всегда должен следить за состоянием системы IACC, оперативно реагировать на ее отключение, и полностью принимать на себя управление транспортным средством до момента повторной активации системы IACC.

Напоминание о выходе из системы IACC

Если при движении автомобиля по полосе в режиме отслеживания полосы движения система IACC не может контролировать траекторию движения автомобиля из-за высокой скорости автомобиля и/или скользкой дороги, в случае если автомобиль пересекает линию дорожной разметки, система IACC выдаст предупреждение [Take over immediately]. Немедленно возьмите на себя управление автомобилем.



ПРЕДУПРЕЖДЕНИЕ

При эксплуатации системы IACC держите рулевое колесо обеими руками и внимательно следите за дорожной обстановкой впереди, сзади и вокруг автомобиля. Водитель всегда должен внимательно следить за дорогой, окружающей обстановкой и состоянием автомобиля, и своевременно брать на себя управление автомобилем.

Если скорость движения автомобиля слишком низкая или информация о состоянии дороги была идентифицирована с опозданием (например, поворот на вершине склона), система не может оперативно скорректировать траекторию движения и/или даже не предоставит предупреждение. Водитель не должен полностью полагаться на предупреждение системы и информацию об

опасности, а должен своевременно взять на себя управление автомобилем в соответствии с состоянием движения автомобиля, состоянием работы системы, информацией о состоянии дороги и т.д. и взять на себя полную ответственность за обеспечение безопасности вождения.

Мониторинг действий водителя

Система интеллектуального адаптивного круиз-контроля (IACC) — это вспомогательная функция помощи при вождении. При использовании IACC не отрывайте руки от рулевого колеса. Если система обнаружит, что рулевое колесо не удерживается крепко обеими руками, на приборной панели появится предупреждающее сообщение: визуальные (мигание на приборной панели), звуковые и текстовые оповещения. Если после предупреждающего сигнала водитель своевременно не взял на себя управление автомобилем, система IACC возьмет приоритет в управлении автомобилем, включит аварийную сигнализацию, начнет замедление автомобиля до полной остановки и заблокирует возможность повторного использования функции IACC в текущем цикле запуска двигателя. После полной остановки система IACC отключится и автомобиль установится на стояночный тормоз. Во время торможения с помощью системы IACC водитель может взять на себя управление автомобилем.



ПРИМЕЧАНИЕ

При эксплуатации системы IACC держите рулевое колесо обеими руками. Внимательно следите за дорожной обстановкой, окружающей ситуацией и состоянием автомобиля. Будьте готовы своевременно взять на себя управление автомобилем. Водитель несет полную ответственность за управление автомобилем и соблюдение правил дорожного движения. Система IACC управляет автомобилем в процессе замедления.

Ассистент замедления при прохождении поворотов

При прохождении поворотов во время работы IACC, система автоматически регулирует скорость движения автомобиля в зависимости от радиуса и опасности поворота. После прохождения поворота система снова разгоняет автомобиль до заданной крейсерской скорости.

ПРИМЕЧАНИЕ

Система IACC не может в полной мере обеспечить автоматическое торможение автомобиля, соответствующее ожиданиям водителя в любое время и при любых дорожных ситуациях. Устанавливайте безопасную разрешенную крейсерскую скорость в соответствии с выбранным маршрутом и

условиями движения. Постоянно контролируйте состояние автомобиля, и будьте готовы, при необходимости, взять на себя управление автомобилем. Следите за состоянием дорожного покрытия и условиями движения. Водитель несет полную ответственность за соблюдение правил дорожного движения и безопасность пассажиров и других участников дорожного движения при управлении автомобилем.

Устранение неисправностей системы IACC

В случае, если передний радар диапазона миллиметровых волн, камера переднего обзора или связанная с ними система неисправны, система IACC перейдет в аварийное состояние. При нажатии кнопки IACC для активации системы, на дисплее приборной панели появится оранжевый индикатор состояния IACC. Если система (IACC) неисправна, проверьте систему адаптивного круиз-контроля (ACC) и систему отслеживания полосы движения (LAS) для устранения неисправности. При невозможности устранения неисправности, обратитесь в авторизованный сервисный центр CHANGAN Automobile для проведения диагностики или ремонта автомобиля.

Беспроводное зарядное устройство ✳

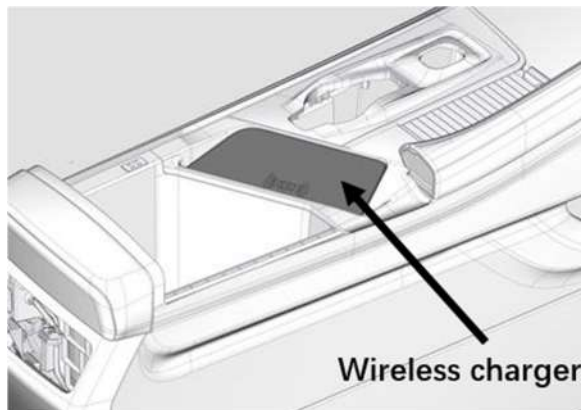

Автомобиль, оборудованный беспроводным зарядным устройством, может подзаряжать мобильный телефон с функцией беспроводной зарядки. Мощность зарядки мобильного телефона должна соответствовать выходной мощности. Максимальная выходная мощность беспроводного зарядного устройства составляет 15 Вт. Скорость зарядки мобильного телефона зависит от потребляемой мощности мобильного устройства, расстояния между мобильным устройством и зарядной платой и других факторов. Функция беспроводной зарядки активна только при включенном электропитании автомобиля (в режиме «ACC» или «ON»).

Функцию беспроводной зарядки можно включить/ выключить в меню главного интерфейса многофункционального мультимедийного дисплея: [Vehicle Setting (Настройки автомобиля)] - [Wireless Charging (Беспроводная зарядка)].

Распространенные неисправности беспроводного зарядного устройства

В связи с большим разнообразием марок и моделей мобильных устройств, представленных на рынке, у некоторых моделей мобильных телефонов могут возникать особые ситуации, которые можно устранить следующими способами:

Мобильное устройство не заряжается

Убедитесь, что мобильный телефон оборудован функцией беспроводной зарядки. Проверьте состояние переключателя беспроводной зарядки. Убедитесь в отсутствии посторонних металлических предметов на задней панели мобильного телефона и в области зарядного устройства. Поместите мобильное устройство в область эффективной беспроводной зарядки (обозначена логотипом «qi» и оборудована противоскользящей поверхностью). Если телефон расположен в не заряжаемой области, его зарядка невозможна.

Прерывание во время зарядки

Беспроводная зарядка мобильного устройства может прерываться при открывании/ закрывании дверей или во время движения по неровной дороге, при резких поворотах и торможении. Если зарядка мобильного устройства не возобновляется после прерывания, поднимите мобильное устройство и снова положите его в область беспроводной зарядки.

Слишком низкая скорость зарядки

Скорость зарядки, в большинстве случаев, зависит от потребляемой мощности мобильного телефона. Располагайте мобильное устройство по центру зарядного устройства (обозначено логотипом «qi» и оборудовано противоскользящей поверхностью). При зарядке избегайте использования чехлов для мобильных телефонов, в т.ч. чехлов с содержанием металлов.

Нагрев во время зарядки

Некоторые модели мобильных телефонов во время зарядки могут нагреваться. Для снижения нагрева - закройте приложения мобильного телефона и снимите чехол мобильного устройства.

Если на центральном многофункциональном дисплее появится сообщение «Metal foreign matter detected (Обнаружен посторонний металлический предмет)», убедитесь в отсутствии металлических и металлосодержащих предметов на задней панели телефона и панели беспроводного зарядного устройства. **Примечание:** некоторые модели мобильных телефонов оборудованы металлическими рамками. Во избежание ложного обнаружения поместите мобильное устройство в центр беспроводного зарядного устройства.

Розетка питания и зарядное устройство USB

Розетка питания 12 В



Розетки питания 12В расположены: спереди на передней консоли и в багажном отделении. К розетке питания допускается подключение только электрических устройств постоянного тока напряжением 12 В и максимальной мощностью ≤ 120 Вт.

Розетка питания для передних пассажиров расположена в отсеке для хранения, в передней части салона, под центральным блоком управления.

Розетка питания в багажном отделении расположена с левой стороны багажного отделения.

Электрическая розетка предназначена для подключения потребителей в систему электрооборудования автомобиля напряжением 12 В и потребляемым током ниже 10 А при работающем двигателе.

Электрическая розетка 220 В



Электрическая розетка 220 В расположена снизу, в задней части центральной консоли. Предназначена для подключения электрических устройств переменного тока напряжением 220 В, и максимальной мощностью ≤ 150 Вт.

Электрическая розетка предназначена для подключения потребителей переменного тока напряжением 220 В к системе электрооборудования автомобиля и снабжения их переменным электрическим током U 220 В при работающем двигателе.

ПРЕДУПРЕЖДЕНИЕ

После выключения двигателя автомобиля отключите внешнее электрооборудование и дополнительные потребители электроэнергии от розетки 12 В и розетки 220 В. В противном случае это может привести к разряду аккумуляторной батареи автомобиля.

Для предотвращения поражения электрическим током - не вставляйте пальцы или посторонние компоненты (проводники, контакты, и т.д.) в розетки питания; избегайте контакта с

электрическими розетками мокрыми руками.

Места для хранения

Перчаточный ящик



Открытие: Потяните за ручку, и перчаточный ящик для хранения предметов медленно опустится в полностью открытое положение.

Закрывание: поднимите крышку и закройте ее должным образом до щелчка.

ПРЕДУПРЕЖДЕНИЕ

- Не оставляйте открытым перчаточный ящик на длительное время во время движения автомобиля. Закройте перчаточный ящик сразу после окончания использования, во избежание получения травм в результате несчастных случаев.
- Не оставляйте ценные вещи в перчаточном ящике.
- Не применяйте силу для открывания перчаточного ящика. Это может повредить демпфер и другие механизмы перчаточного ящика.

ПРИМЕЧАНИЕ

Перчаточный ящик не герметичен. На некоторых моделях в задней части перчаточного ящика допускаются зазоры. Через них из перчаточного ящика могут выпадать мелкие предметы, которые, при движении автомобиля, могут издавать посторонние звуки или даже повредить его. Не храните мелкие предметы в перчаточном ящике.

Подлокотник

ВНИМАНИЕ

Во время движения автомобиля крышку подлокотника держите закрытой для снижения риска ушибов и травм.

Не допускайте попадания жидкости в подлокотник во избежание поломки автомобиля.

- Подлокотник водителя и переднего пассажира:



Для открывания подлокотника слегка потяните крышку подлокотника направо вверх.

Подстаканник

ВНИМАНИЕ

Устанавливайте в подстаканник легкие и небьющиеся емкости. Убедитесь, что напиток в емкости не горячий. В противном случае это может увеличить риск получения травмы в результате несчастных случаев.

Устанавливайте в подстаканник только емкости подходящего размера с крышкой, соответствующей размеру емкости. В противном случае напиток может расплескаться из емкости, что может привести к травмам пассажиров, поломке, и загрязнению салона автомобиля.

- Подстаканник для водителя и переднего пассажира:



Подстаканник оборудован двумя резиновыми ограничителями.

- Подстаканник для пассажиров второго ряда

Опустите подлокотник, расположенный посередине сиденья второго ряда, и подстаканник для пассажиров второго ряда станет доступен.



Карман на спинках передних сидений ✂

Карманы для мелких предметов расположены на спинках передних сидений.



⚠ ВНИМАНИЕ

Не располагайте тяжелые или острые предметы в карманах спинок сидений.

Пенал для хранения очков ✂

Пенал для очков расположен в потолочном плафоне освещения салона. Для открывания пенала для очков нажмите на крышку пенала. Для закрывания - поднимите крышку пенала для очков вверх и закройте нажатием. При движении автомобиля держите пенал для очков закрытым.

Другие места для хранения

Место для хранения на центральной консоли



Открывание: Потяните за ручку, и откройте отделение для хранения.

Закрывание: поднимите крышку и закройте ее должным образом до щелчка.

⚠ ВНИМАНИЕ

Во время движения автомобиля держите крышку отделения для хранения закрытой для снижения риска ушибов и травм.

Не оставляйте ценные вещи в отделении для хранения.

Отсек для хранения в багажном отделении

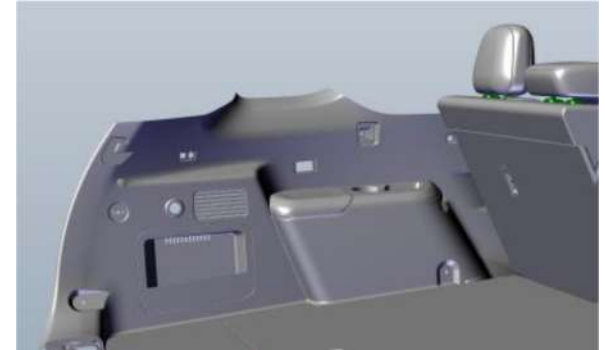

Отделение для хранения мелких предметов, доступ к которым осуществляется через открытую дверь багажного отделения.

Отсек для хранения в обшивках дверей



Емкость с водой, бутылки с напитками и т.д. можно расположить в нижнем отсеке для хранения. Мелкие вещи располагайте в верхнем отсеке хранения.



ВНИМАНИЕ

- Не располагайте хрупкие и колющие предметы в отделениях для хранения в обшивке дверей. Это увеличивает риск получения травм в результате несчастных случаев или аварии.
- Не оставляйте ценные вещи в отделении для хранения.

Рейлинги на крыше

Roof Rack

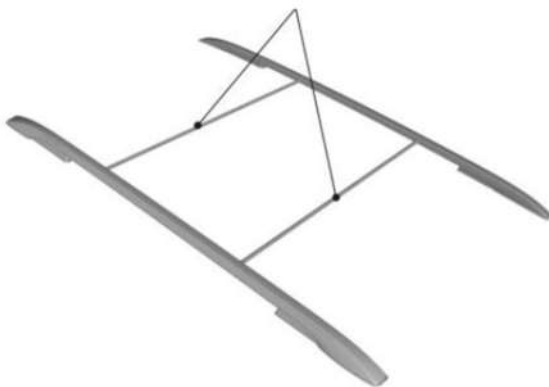

При использовании рейлингов на крыше для крепления груза, необходимо установить и закрепить на них не менее двух оригинальных поперечных направляющих CHANGAN, или альтернативные направляющие, соответствующие размерам установленных на крыше рейлингов.

ПРЕДУПРЕЖДЕНИЕ

При использовании рейлингов для перевозки груза на крыше, соблюдайте следующие меры предосторожности:

- Максимальная нагрузка на рейлинги не должна превышать 30 кг;
- Груз необходимо равномерно распределять между передней и задней осями;
- Габариты груза не должны превышать размеры автомобиля;
- До начала движения убедитесь, что груз надежно закреплен. Проверяйте крепление груза во время движения;
- Во время движения, по возможности, избегайте резких стартов, резких поворотов или экстренного торможения.

Меры предосторожности при перевозке багажа

- Размеры багажа не должны превышать размеры проема двери багажного отделения для обеспечения нормального запираения двери багажного отделения. Перед началом движения убедитесь, что дверь багажного отделения заперта;
- Во избежание повреждения элементов обшивки грузового отделения, вес багажа не должен превышать 50 кг;
- Круглые и/или цилиндрические предметы необходимо надежно закрепить во избежание их соударения с обшивками и/или дверью грузового отделения во время движения.

ПРИМЕЧАНИЕ

Запрещается хранить и перевозить горючие, легковоспламеняющиеся, взрывоопасные, ядовитые, токсичные, едкие и другие опасные грузы. Запрещается перевозить грузы с не закрытой дверью багажного отделения.

Солнцезащитный козырек

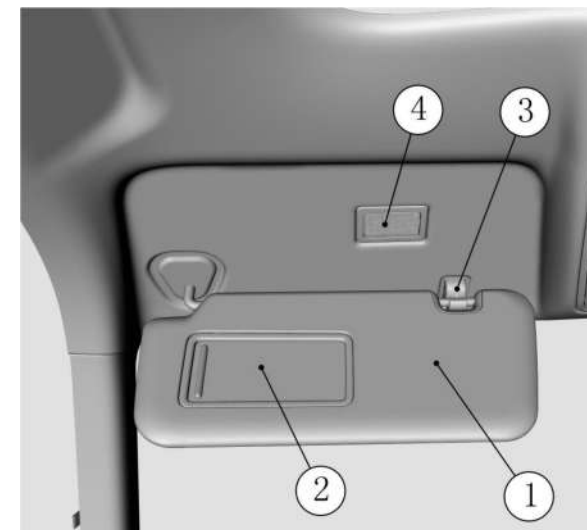

- ① Солнцезащитный козырек;
- ② Косметическое зеркало в солнцезащитном козырьке;
- ③ Кронштейн крепления солнцезащитного козырька.
- ④ Лампа подсветки.

Солнцезащитный козырек защищает водителя и пассажиров от воздействия бликов, и лучей солнечного света.

Для защиты от бликов сбоку опустите солнцезащитный козырек вниз и аккуратно извлеките внутреннюю сторону козырька из удерживающего его кронштейна ③. Поверните солнцезащитный козырек в сторону для защиты от бликов или яркого света.

ПРИМЕЧАНИЕ

Перед возвращением солнцезащитного козырька в исходное положение, выключите лампу подсветки и закройте крышку косметического зеркала.

IV. УПРАВЛЕНИЕ АВТОМОБИЛЕМ

МЕРЫ ПРЕДОСТОРОЖНОСТИ ПРИ ЭКСПЛУАТАЦИИ АВТОМОБИЛЯ

Меры предосторожности для автомобилей многоцелевого назначения

Автомобиль CHANGAN CS95NEW это универсальный многофункциональный внедорожный автомобиль (SUV), с высоким центром тяжести и увеличенным дорожным просветом, который можно эксплуатировать на пересеченной местности.

- Высокий центр тяжести делает автомобиль менее устойчивым к опрокидыванию, по сравнению с автомобилями других типов;
- Большой дорожный просвет обеспечивает лучший обзор и проходимость;
- Для достижения удовлетворительных характеристик в условиях бездорожья, настройки и характеристики автомобилей типа SUV несколько лучше, чем у небольших легковых пассажирских автомобилей или спортивных купе с заниженной подвеской при равных скоростях движения. Резкие повороты на высоких скоростях могут привести к опрокидыванию автомобиля;
- При порывистом боковом ветре двигайтесь на низкой скорости. Благодаря своей форме и высокому центру тяжести, автомобиль более чувствителен к воздействию боковых порывов ветра, чем обычный пассажирский автомобиль. Снижение скорости облегчит и улучшит управление автомобилем;

- При движении по крутым склонам, старайтесь двигаться перпендикулярно направлению склона (прямо вверх или вниз), с учетом размеров автомобиля, определяющих его проходимость. При движении под углом к склону, автомобиль имеет большую вероятность опрокинуться, чем при движении перпендикулярно направлению склона.

 ВНИМАНИЕ
<ul style="list-style-type: none"> • Во время движения автомобиля все пассажиры должны быть пристегнуты ремнями безопасности. В случае опрокидывания, не пристегнутые ремнями безопасности пассажиры более уязвимы к получению травм или даже смерти. • Избегайте резких поворотов и маневров, быстрых стартов, высоких скоростей и экстренного торможения. Резкая манера вождения и неправильная эксплуатация может привести к потере управления или опрокидыванию автомобиля. • При движении по бездорожью или на пересеченной местности не превышайте скоростной режим. Резкие повороты, переезды через ямы и камни на большой скорости, удары посторонними предметами и т.д., могут привести к серьезному повреждению элементов подвески и шасси автомобиля, что приведет к потере управления или опрокидыванию автомобиля.

Меры предосторожности при движении по бездорожью

- Перед выездом на бездорожье проверьте уровень моторного масла в двигателе, и добавьте его при необходимости. Проверьте давление в колесах, состояние шин. Положите в автомобиль складную лопату, баллонный ключ, буксировочный трос и т.д.;
- Движение по бездорожью повышает вероятность повреждения автомобиля. Стиль и манера вождения должен быть тщательно скорректирован и безопасен в соответствии с маршрутом и топографическими условиями местности;
- Во время движения по бездорожью не переводите селектор АКПП в положении «N» или «P»;
- После движения по бездорожью тщательно вымойте, осмотрите, и проверьте состояние автомобиля;
- Во время движения по бездорожью в тормозную систему может попасть песок, вода или маслянисто - водяная смесь, которая повышает износ тормозных механизмов, снижает эффективность торможения и может привести к отказу тормозной системы. Очистите тормозную систему после преодоления бездорожья.
- При возникновении постороннего шума, трения или обнаружении снижения эффективности торможения, незамедлительно обратитесь в авторизованный сервисный центр CHANGAN Automobile для проверки тормозной системы.

Меры предосторожности перед началом движения

ПРЕДУПРЕЖДЕНИЕ

При эксплуатации автомобиля выбирайте соответствующую обувь. Неподходящая обувь (высокие каблуки, лыжные ботинки, сандалии, шлепанцы и т.д.) может привести к серьезным помехам при управлении педалями.

При запуске автомобиля не нажимайте на педаль акселератора. Автомобиль может неконтролируемо сдвинуться с места, что может привести к несчастному случаю или аварии.

После запуска двигателя подождите, пока обороты двигателя стабилизируются и выйдут на нормальный рабочий режим холостого хода. Если на высоких оборотах отпустить педаль тормоза, автомобиль может внезапно и резко сдвинуться с места.

ПРЕДУПРЕЖДЕНИЕ

● Выхлопные газы, выпускаемые двигателем, содержат окись углерода (СО), канцерогены и другие токсичные компоненты (производные бензола), которые невозможно увидеть и не обладают запахом. Чрезмерное вдыхание отработавших газов в течение длительного времени может нанести вред вашему здоровью, вплоть до потери сознания или даже смерти.

● Если в салоне автомобиля Вы почувствовали запах выхлопных газов, немедленно проветрите автомобиль. Если Вы не уверены, что выхлопные газы попали в автомобиль снаружи во время движения, откройте все окна и проверьте автомобиль. Не вдыхайте выхлопные газы,

вырабатываемые двигателем.

● Убедитесь в целостности выхлопной системы.

Регулярно проверяйте выхлопную систему автомобиля при проведении обслуживания, замене масла или других работах с автомобилем. Если звук выхлопной системы при работающем двигателе изменился, или после удара или наезда на посторонние предметы на дороге нижней частью автомобиля, как можно скорее обратитесь в авторизованный сервисный центр CHANGAN Automobile для проверки выхлопной системы.

● Не запускайте двигатель в закрытом или непрветриваемом помещении (например, в гараже, даже с открытой дверью), если нет необходимости передвигаться на автомобиле внутри помещения или выехать наружу. Запустите двигатель только на время, необходимое для запуска двигателя и перемещения автомобиля из гаража.

● Избегайте длительных остановок и стоянок при работающем двигателе в присутствии людей в автомобиле.

При необходимости остановки автомобиля на открытой территории в течение длительного времени с работающим двигателем, настройте систему вентиляции на поступление воздуха снаружи (внешняя приточная вентиляция) и включите максимальный режим работы вентилятора. Не сидите в автомобиле в течение длительного времени в данных условиях.

● Своевременно очищайте воздухозаборники. Для нормальной работы системы вентиляции и кондиционирования, убедитесь, что воздуховоды перед лобовым стеклом и

дефлекторы системы кондиционирования воздуха свободны от посторонних предметов, таких как снег, лед и листья и т.д.

● Движение с открытой дверью багажного отделения.

При необходимости движения с открытой дверью багажного отделения, закройте все окна. Откройте вентиляционные дефлекторы на приборной панели; настройте систему вентиляции на поступление воздуха снаружи (внешняя приточная вентиляция), установите режим вентиляции воздуха в положение «Лицо» и/или «Ноги», включите максимальный режим работы вентилятора.

Внешний осмотр автомобиля

- Убедитесь, что все окна, зеркала и приборы освещения чистые;
- Визуально осмотрите шины на наличие повреждений или отсутствие посторонних предметов. Проверьте давление в шинах;
- Проверьте автомобиль снизу на наличие утечек масла;
- Убедитесь, что уровень масла в двигателе и другие технические жидкости в норме.

Перед запуском двигателя

- Закройте и запирайте все двери;
- Проверьте и отрегулируйте положение сиденья, спинки и подголовника, для соблюдения правильной посадки;
- Отрегулируйте зеркала заднего вида;
- Убедитесь, что все пассажиры в салоне пристегнуты ремнями безопасности;
- Проверьте работу и состояние контрольных ламп при включении электропитания автомобиля;
- Проверьте работу габаритных огней (ДХО),

при включенном электропитании автомобиля (положение «ON»);

- Отпустите стояночный тормоз (EPB)  и убедитесь, что контрольная лампа (EPB) выключена.

После запуска двигателя

- После холодного запуска двигателя обороты холостого хода выше, чем на прогревом автомобиле. Это необходимо для скорейшего прогрева двигателя, и не является неисправностью.
- Если во время движения автомобиля, при нажатии на педаль тормоза, слышны посторонние звуки (резкий шум или шум трения, скрежет, металлические «щелчки», необходимо незамедлительно проверить тормозную систему и заменить тормозные колодки в ближайшем авторизованном сервисном центре CHANGAN Automobile.

ЗАПУСК И ОСТАНОВКА ДВИГАТЕЛЯ

Бесключевой запуск двигателя ✳

Перед запуском двигателя

1. Выключите все не используемые энергопотребители и освещение автомобиля.
2. Убедитесь, что SMART - ключ находится в области активации в салоне автомобиля.

Запуск двигателя на автомобилях, оборудованных АКПП

1. Убедитесь, что селектор АКПП в положении «P» (Парковка).
2. Нажмите на педаль тормоза;
3. После того, как подсветка кнопки «ENGINE

START STOP» загорится зеленым, нажмите кнопку для запуска двигателя.

ПРЕДУПРЕЖДЕНИЕ

Не нажимайте кнопку «ENGINE START STOP» во время движения автомобиля.

Перед запуском двигателя нажмите на педаль тормоза и не отпускайте ее, пока двигатель не запустится.

Если подсветка кнопки «ENGINE START/ STOP» не загорелась зеленым светом, двигатель не запустится.

После запуска двигателя, движение начинайте плавно, на постоянных небольших оборотах, пока температура охлаждающей жидкости двигателя не достигнет рабочего диапазона. Это необходимо для скорейшего прогрева двигателя до рабочего диапазона температур.

Неудачный запуск двигателя

Если после нажатия кнопки запуска «ENGINE START STOP» двигатель не запускается, проверьте следующие возможные причины:

1. Отсутствие связи между SMART-ключом и автомобилем. Ключ не обнаружен или элемент питания ключа разряжен. Запустите двигатель способом, указанным в разделе «Аварийный запуск двигателя».
2. Рулевое управление заблокировано. На многофункциональном дисплее приборной панели высвечивается информационное сообщение «Steering lock has not been released (Рулевое управление заблокировано)». Нажимая кнопку запуска «ENGINE START STOP» осторожно поверните рулевое колесо.
3. К неудачному запуску двигателя могут привести условия окружающей среды, низкий

уровень заряда аккумуляторной батареи, низкий уровень топлива и т.д. Если двигатель не запускается, а неисправность невозможно устранить, обратитесь в авторизованный сервисный центр CHANGAN Automobile для диагностики и обслуживания.

Остановка двигателя

1. После полной остановки автомобиля переведите селектор переключения передач в положение «P» (Парковка);
2. На полностью остановленном автомобиле, нажмите кнопку «ENGINE START STOP», и выключите двигатель;

В случае аварийной ситуации, при необходимости выключения двигателя во время движения автомобиля, снизьте скорость движения автомобиля до 40 км/ч, нажмите и удерживайте кнопку «ENGINE START STOP» более 5 секунд.

ТРАНСМИССИЯ

Режимы движения

Автомобиль имеет четыре режима движения:

NORMAL (Обычный режим): режим движения вперед (селектор АКПП в положении «D»). В данном режиме автомобиль работает в оптимальном соотношении мощности и топливной экономичности;

SPORT (Спортивный режим): позволяет управлять автомобилем с поздним переключением передач на повышенную передачу, и ускоренным переключением передач на пониженную передачу. Это помогает добавить впечатлений и повысить удовольствие от вождения.

CS95NEW

ECO (Экономичный режим): режим, установленный по умолчанию. Автомобиль работает с умеренной мощностью и высокой топливной экономичностью;

SNOW (СНЕГ): автомобиль начинает движение со II-й передачи в режиме автоматического управления, во избежание пробуксовки при трогании на заснеженной, обледенелой или мокрой и скользкой дороге. Это позволяет добиться лучшей управляемости автомобилем на снегу и скользком покрытии.



По умолчанию автомобиль находится в экономичном режиме (ECO). Режим движения можно самостоятельно переключать по мере необходимости.

При последовательном нажатии кнопки переключения режимов движения, режимы будут переключаться в следующем порядке: **ECO – SPORT – SNOW - NORMAL**.

При выборе желаемого режима движения с помощью переключателя, на дисплее приборной панели отобразится соответствующее

уведомление и изменится цвет рамки в качестве напоминания.



Переключение передач АКПП

Переключение режимов

Автоматическая коробка передач оборудована 2-мя режимами переключения: автоматическим и ручным. Режим переключения можно выбрать с помощью селектора переключения передач.

ПРЕДУПРЕЖДЕНИЕ

Перед запуском двигателя автомобиля убедитесь, что селектор переключения передач находится в центральном положении. Если селектор переключения передач находится в левом положении («+/-» ручном режиме), на дисплее приборной панели появится уведомление: «Please move the gear lever to the right (Переместите селектор переключения передач вправо)». В противном случае нормальный запуск двигателя автомобиля будет невозможен.

Управление автомобилем в ручном режиме «+/-» возможно только при движении автомобиля на передаче «D». В других положениях селектора переключения передач автомобиль не будет реагировать на переключения.

Для переключения в ручной режим управления АКПП, переведите селектор переключения передач из положения «D» влево. Для обратного переключения в автоматический режим работы АКПП - переведите селектор переключения передач из режима ручного управления вправо, в положение «D».

Переключение на повышенную передачу: передвиньте селектор АКПП вперед;
Переключение на пониженную передачу: потяните селектор АКПП назад.



Переключение передач



«P» (Parking)- Парковка. Положение «P» селектора АКПП – режим стоянки и запуска двигателя:

⚠ ВНИМАНИЕ

- Перед тем, как покинуть автомобиль, установите его на стояночный тормоз (поднимите вверх клавишу электромеханического стояночного тормоза (EPB)), и нажмите кнопку «P» на селекторе АКПП и установите его на передачу «P» (паркинг). Убедитесь, что автомобиль установлен на передачу «P» (парковка), и переключите электропитание автомобиля в положение «LOCK»/«OFF».
- Не используйте передачу «P» (парковка) АКПП в качестве альтернативы стояночному тормозу.

- Только после полной остановки автомобиля и активации стояночного тормоза (Ⓟ) (клавиша EPB поднята вверх) можно установить АКПП автомобиля в положение «P» (Парковка);
- Для переключения передачи - отпустите педаль акселератора, нажмите на педаль тормоза, и перед переключением нажмите на кнопку разблокировки на селекторе АКПП для переключения с передачи «P».

Переключение селектора АКПП в положение «P» (Parking)- Парковка:

1. Нажмите на педаль тормоза и остановите автомобиль до полной остановки;
2. После полной остановки автомобиля потяните вверх клавишу электромеханического стояночного тормоза (EPB);
3. Переведите селектор АКПП в положение «N», подождите примерно 3 секунды и отпустите педаль стояночного тормоза.

4. Нажмите кнопку «Р» (Парковка) на селекторе АКПП и выключите двигатель.



Переключение из положения «Р»:

Нажмите на педаль тормоза и запустите двигатель. Нажмите кнопку блокировки на селекторе АКПП и переключите селектор из положения «Р» (Парковка) в необходимое положение.



Блокировка АКПП в положении «Р»

Автоматическая трансмиссия может заблокироваться, если автомобиль неправильно установлен в положение «Р» (Парковка). Например, при парковке на пандусе или на склоне. Блокировка АКПП - обычная ситуация. В данном случае, на фиксатор АКПП воздействует полная масса автомобиля. Фиксатор АКПП и шестерни коробки передач создают большое трение, требуя большого усилия для переключения АКПП из положения «Р» (парковка). Процесс переключения может сопровождаться ударом. В случае, если разблокировать положение «Р» не получается самостоятельно, обратитесь в авторизованный сервисный центр CHANGAN Automobile.

«R» (Reverse) – Задний ход

- Селектор переключения передач можно переключить на передачу «R» только на полностью неподвижном автомобиле.

«N» (Neutral) - Нейтральное положение, возможен запуск двигателя

- Не используйте эту передачу во время движения автомобиля, в независимости от того, работает двигатель или нет.
- При необходимости остановки автомобиля на некоторое время с работающим двигателем, например, в заторах, используйте данную передачу предварительно остановив автомобиль с помощью рабочего тормоза;
- Когда селектор переключения передач находится в положении «N» (Нейтральное положение), возможен запуск двигателя;

- При буксировке автомобиля используйте данную передачу.

ПРИМЕЧАНИЕ

Только если запуск двигателя из положения «Р» (паркинг) невозможен из-за неисправности, допускается запуск двигателя из положения «N» (Нейтральное положение).

«D» (Drive) – Движение вперед

- В данном режиме коробка передач автоматически переключает передачи с 1 - 8 и выбирает необходимую передачу, при этом обороты двигателя, расход топлива и уровень шума от работы двигателя находятся в оптимальном состоянии.
- Рекомендовано для всех нормальных режимов и условий движения.
- При использовании данной передачи АКПП может автоматически переключаться от 1 -й до максимальной 8 -й передачи.

Переключение режимов R/N/D

В зависимости положения селектора переключения передач АКПП, селектор АКПП можно переключить вперед и назад для выбора между передачами «R», «N» и «D». Переключите селектор переключения передач вперед, для выбора передачи «R» (задний ход) и «N» (нейтраль); переключите селектор переключения передач назад для выбора передачи «N» (нейтраль) и «D» (движение вперед).

При переключении селектора АКПП в положение «R» (задний ход), нажмите на педаль тормоза и одновременно нажмите кнопку разблокировки АКПП.

Отображение выбранных режимов и передач



- Селектор переключения передач АКПП оборудован индикатором, отображающим выбранную передачу (см. рисунок). При включении электропитания автомобиля (положение «ON»), при переключении передачи загорится индикатор, соответствующий выбранной передаче.
- Индикатор выбранной передачи АКПП отображается на многофункциональном дисплее приборной панели.
- При выполнении неправильной операции на дисплее приборной панели появится предупреждающая информация и соответствующее изображение. Для выбора и включения правильной передачи следуйте рекомендациям.

ПРЕДУПРЕЖДЕНИЕ

Категорически запрещается переводить селектор АКПП в положение «Р» (стоянка) во время движения и транспортировки автомобиля. В противном случае фиксатор блокировки АКПП

будет поврежден и коробка АКПП выйдет из строя.

- Во время движения автомобиля запрещается переводить селектор АКПП в положение «N» (Нейтральное положение). В противном случае производительность масляного насоса снизится, что приведет к повышению температуры внутри коробки передач и вызовет повреждение и разрушение ее компонентов
- Переключение между режимами «D» (движение вперед) и «R» (задний ход) необходимо проводить только после полной остановки автомобиля. В противном случае, коробка передач может быть повреждена.

ПРИМЕЧАНИЕ

- Для увеличения срока службы автоматической коробки передач и повышения эффективности ее работы при низких температурах (от -20 °C), не начинайте движение автомобиля ранее, чем через 30 секунд после холодного запуска двигателя.
- При продолжительной стоянке автомобиля установите его на стояночный тормоз, нажмите на кнопку «P» (парковка) и выключите двигатель.
- При временной остановке автомобиля с работающим двигателем, нажмите педаль тормоза, установите автомобиль на стояночный тормоз, переведите селектор АКПП в положение «N» (Нейтральное положение).

ТОРМОЗНАЯ СИСТЕМА

Передние и задние дисковые тормоза

Автомобиль оборудован гидравлическими дисковыми тормозами. Для активации или отключения рабочего тормоза, нажмите или отпустите педаль тормоза.

Если педаль тормоза нажата перед запуском двигателя, после запуска усилие на педаль тормоза становится легче и педаль опустится, что является нормальным рабочим явлением тормозной системы с вакуумным усилителем.

ПРЕДУПРЕЖДЕНИЕ

- Перед началом движения убедитесь, что все контрольные лампы и индикатор тормозной системы работают нормально.
- Тормозные колодки оборудованы датчиками износа. Если при торможении раздается металлический звук (скрежет металлического пружинного датчика о тормозной диск), как можно скорее обратитесь в авторизованный сервисный центр CHANGAN Automobile для проверки и замены тормозных колодок/ дисков.
- Не эксплуатируйте автомобиль с изношенными тормозными колодками. Не подвергайте опасности аварии себя и других участников дорожного движения.

Электромеханический стояночный тормоз (EPB)

Функции электромеханического стояночного тормоза (EPB): удержание автомобиля на месте во время стоянки, предотвращение отката автомобиля при старте на подъеме, регулировка тормозного усилия при высоких температурах тормозных механизмов, функция динамического торможения.

Неподвижное удержание автомобиля

После полной остановки автомобиля потяните вверх клавишу EPB. Стояночный тормоз активируется, индикатор EPB на многофункциональном дисплее приборной панели загорится красным, а индикатор клавиши стояночного тормоза загорится желтым.

ПРИМЕЧАНИЕ

Если загорелся индикатор неисправности электромеханического стояночного тормоза, перезапустите автомобиль на месте: нажмите и потяните вверх клавишу электромеханического стояночного тормоза (EPB). Если индикатор неисправности все еще горит, обратитесь в авторизованный сервисный центр CHANGAN Automobile для диагностики и ремонта.



Для снятия автомобиля со стояночного тормоза сначала нажмите на педаль тормоза, затем нажмите клавишу EPB. Стояночный тормоз разблокируется и соответствующие индикаторы на многофункциональном дисплее приборной панели и на клавише стояночного тормоза погаснут. При постановке или снятии автомобиля со стояночного тормоза допускается шум работы тормозных механизмов.



ПРИМЕЧАНИЕ

- Не прикасайтесь к клавише электромеханического стояночного тормоза (EPB) во время движения автомобиля;
- Не кладите тяжелые предметы на клавишу EPB.
- Перед тем, как покинуть автомобиль, надежно и безопасно припаркуйте автомобиль, не создавая помех для пешеходов и других участников дорожного движения.

Система помощи при начале движения (DAA) ✳

Система помощи при начале движения (DAA) - является вспомогательной функцией EPB. Во время работы системы DAA нет необходимости нажимать на клавишу стояночного тормоза (EPB), так как система EPB автоматически отпустит стояночный тормоз при намерении начала движения, после нажатия на педаль акселератора. Система помощи при начале движения (DAA) значительно повышает удобство при начале движения автомобиля.

Система помощи при начале движения (DAA) работает при выполнении следующих условий: пристегнут ремень безопасности водителя, дверь водителя закрыта должным образом. Плавно нажимайте на педаль акселератора, и EPB автоматически отпустит стояночный тормоз.

ПРЕДУПРЕЖДЕНИЕ

Система DAA применима в т.ч. для движения назад. Будьте внимательны и осторожны.

Регулировка тормозных усилий при перегреве (HTR)

Система HTR является вспомогательной функцией EPB. Частое торможение может привести к перегреву тормозных механизмов и дисков. Для обеспечения неподвижности автомобиля и безопасности парковки система HTR автоматически активируется и зажимает тормозные механизмы через регулярные промежутки времени после остановки автомобиля. Во время работы системы допускается шум работы тормозных механизмов.

ПРИМЕЧАНИЕ

После серии непрерывных торможений остановите и припаркуйте автомобиль на ровной поверхности для обеспечения безопасности во время стоянки.

Система динамической остановки (CDP)

Система динамической остановки CDP — это вспомогательная функция электромеханического стояночного тормоза (EPB). Во время движения автомобиля непрерывно активируйте электромеханический стояночный тормоз (EPB) для экстренного торможения автомобиля.

ПРЕДУПРЕЖДЕНИЕ

Торможение с помощью системы CDP допускается только в случае аварийных ситуаций или при отказе рабочего тормоза.

Антиблокировочная тормозная система (ABS)

При движении автомобиля по мокрой и/или скользкой дороге, или при резком торможении в случае возникновения аварийной ситуации, система ABS предотвращает блокировку колес для поддержания управляемости и устойчивости, а также траектории движения автомобиля во время торможения. При срабатывании системы ABS, на педаль тормоза передается ощутимая вибрация, а в моторном отсеке активируется привод системы ABS с соответствующим звуком, что является нормальным явлением.

ПРЕДУПРЕЖДЕНИЕ

При возникновении аварийной ситуации и нажатии на педаль тормоза:

- Нажмите на педаль тормоза, не отпускайте и не снижайте усилие на педаль тормоза!
- Не нажимайте на педаль тормоза прерывисто и не снижайте усилие на педаль тормоза!
- При полностью нажатой педали тормоза управляйте траекторией движения автомобиля в соответствии с дорожной ситуацией.
- При отпуске педали тормоза или после снижения усилия на педаль тормоза, система ABS автоматически отключится.
- При срабатывании системы ABS, через педаль тормоза передается ощутимая вибрация на ногу в верхней части стопы, и в моторном отсеке активируется привод системы ABS с соответствующим звуком, что является нормальным явлением.
- После каждого запуска автомобиля и первичном достижении скорости 40 км/ч, система ABS автоматически производит самодиагностику, сопровождающуюся соответствующим звуком, что является нормальным явлением.

Антипробуксовочная система (TCS)

Система TCS предназначена для предотвращения проскальзывания ведущих колес автомобиля при движении автомобиля по гладкому ровному дорожному покрытию или по горной дороге. При проскальзывании ведущих колес, система TCS контролирует и притормаживает крутящий момент на колесах и на двигателе для обеспечения надежного сцепления колес с дорожным покрытием с целью поддержания тяги, для улучшения стабильности хода, ускорения, устойчивости и управляемости автомобиля.

Антипробуксовочная система TCS активируется автоматически. Включение и отключение системы связано с работой функции ESC. (См. раздел «Электронная система курсовой устойчивости (ESC)»).

При застревании автомобиля в снегу, грязи или песке, рекомендуется отключить антипробуксовочную систему контроля тяги (TCS), для восстановления номинального крутящего момента двигателя и увеличения мощности для преодоления препятствия.

Электронная система курсовой устойчивости (ESC)

Электронная система курсовой устойчивости (ESC) использует датчики для контроля состояния автомобиля, и улучшает стабильность хода автомобиля контролируя тормозной момент колес или крутящий момент двигателя. Если автомобиль находится в состоянии критической устойчивости (например, при крутых поворотах или резкой смене полосы движения), система

регулирует тормозное усилие и крутящий момент, передающийся от двигателя на колеса. Это повышает устойчивость при движении автомобиля, эффективно снижает вероятность аварий и повышает безопасность вождения.

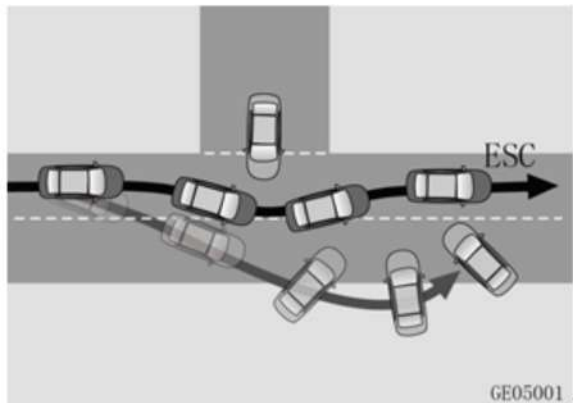

Активация и отключение системы ESC

Электронная система курсовой устойчивости (ESC) включается по умолчанию при запуске двигателя. Для включения/отключения системы ESC нажмите кнопку «ESC_OFF». После отключения системы на многофункциональном дисплее приборной панели загорится индикатор



«ESC_OFF», и система «TCS» будет отключена. Повторное нажатие «ESC_OFF» приведет к выключению индикатора «ESC_OFF» и включению системы ESC. Системы TCS и ESC активированы. Когда система ESC включена, индикатор системы ESC будет выключен, а системы «ESC» и «TCS» активны.

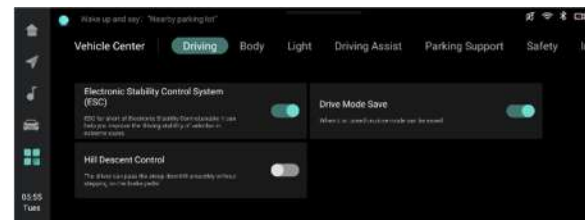

ПРИМЕЧАНИЕ

Для обеспечения безопасности вождения не рекомендуется отключать электронную систему курсовой устойчивости (ESC), за исключением определенных случаев, описанных ниже:

- Автомобиль оборудован цепями противоскольжения;
- При движении по глубокому снегу или мягкому покрытию;
- При застревании автомобиля, и попытках выехать.

При срабатывании системы, индикатор ESC на многофункциональном дисплее приборной панели будет мигать, педаль тормоза немного вибрировать, а в моторном отсеке активируется привод системы ESC.

После каждого запуска автомобиля, и первичном достижении скорости 40 км/ч, система ESC автоматически производит самодиагностику, сопровождающуюся соответствующим звуком.

ПРЕДУПРЕЖДЕНИЕ

Несмотря на то, что системы ESC и TCS повышают безопасность движения, будьте внимательны и осторожны при управлении автомобилем. При движении соблюдайте необходимую дистанцию, учитывая тормозной путь автомобиля.

Система курсовой устойчивости (ESC)

неразрывно связана с тормозной системой, подвеской, колесами, рулевым управлением, электрическими системами, и т. д. Переоборудование автомобиля в частном порядке может привести к ухудшению рабочих характеристик системы ESC или ее отказу.

Система помощи при крутом спуске (HDC) ✳

Система помощи при крутом спуске (HDC) — это дополнительная функция системы курсовой устойчивости (ESC). При подъезде к крутому склону или затяжному спуску, можно активировать систему помощи при спуске нажатием кнопки «HDC». Система ESC будет контролировать скорость движения в установленном диапазоне, позволяя сосредоточиться на управлении автомобилем, и быстро и безопасно преодолеть склон:

Система помощи при крутом спуске (HDC) отключена по умолчанию. Регулировать скорость движения автомобиля в диапазоне 8 ~ 35 км/ч, или 5 ~ 35 км/ч при движении задним ходом, можно нажатием на педали акселератора и тормоза. После отпускания автомобиль будет устойчиво двигаться по склону в соответствии с текущей скоростью.

Эксплуатация (включение/ отключение) системы HDC

Система помощи при крутом спуске (HDC) отключена по умолчанию. Если скорость движения автомобиля менее 35 км/ч, для включения/ отключения системы помощи при спуске (HDC), нажмите переключатель «HDC». После активации системы на дисплее приборной

панели загорится индикатор работы системы HDC, информирующий, что функция HDC активна. Нажмите переключатель еще раз и индикатор работы системы HDC погаснет, информируя, что функция HDC отключена.

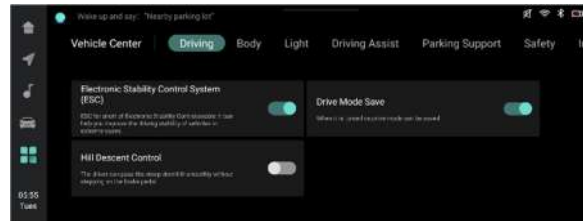

Если автомобиль движется со скоростью 35 км/ч - 60 км/ч, работа системы HDC будет приостановлена. После снижения скорости автомобиля до 8 ~ 35 км/ч (5 ~ 35 км/ч при движении задним ходом), работа системы HDC будет восстановлена.

В случае, если скорость автомобиля превысит 60 км/ч, система отключится, а индикатор HDC погаснет.

ПРИМЕЧАНИЕ

Во время работы системы индикатор HDC мигает, и в моторном отсеке активируется привод системы ESC и может раздаваться звук работающего двигателя ESC, что не является неисправностью.

Система автоматического удержания автомобиля (AUTO HOLD)



Система автоматического удержания автомобиля (AUTO HOLD) поддерживает давление в тормозной системе с помощью системы ESC и помогает водителю удерживать автомобиль в неподвижном состоянии. При отпускании педали тормоза, автомобиль остается неподвижен. При нажатии на педаль акселератора создается условие для начала движения, стояночный тормоз автоматически разблокируется, и автомобиль плавно начнет движение.

Функция автоматического удержания (AUTO HOLD) помогает водителю в следующих

ситуациях:

- Удерживает автомобиль от скатывания в момент начала движения, особенно на крутых склонах;
- Предотвращает случайное и самопроизвольное движение автомобиля, особенно на крутых склонах;
- Выполняет функцию стояночного тормоза в случае временной остановки при движении в заторах или перед светофором.

Функцию **AUTO HOLD** можно включить или выключить с помощью клавиши активации автоматического удержания **AUTO HOLD**.

Условия срабатывания системы автоматического удержания автомобиля (AUTO HOLD):

- Автомобиль полностью неподвижен;
- Двигатель работает;
- Ремень безопасности водителя пристегнут;
- Двери (в т.ч. дверь водителя) закрыты;
- Индикатор неисправности системы электромеханического стояночного тормоза (EPB) выключен;
- Система ESC активна;
- Нажата клавиша автоматического удержания (AUTO HOLD) (горит индикатор).

Если автомобиль предрасположен к скатыванию, система автоматического удержания **AUTO HOLD** автоматически увеличивает давление в тормозной системе для предотвращения движения автомобиля. Одновременно раздастся звук работы системы ESC и на ногу передастся небольшая вибрация. При повторной ситуации со скатыванием автомобиля, система **AUTO HOLD** автоматически установит автомобиль на стояночный тормоз, что является нормальным алгоритмом работы

системы.

Если при начале движения автомобиля активирована система автоматического удержания AUTO HOLD, для снятия автомобиля с режима удержания нажмите на педаль акселератора.

Для автомобилей, оборудованных механической коробкой переключения передач, при резком отпуске педали сцепления и не нажатии на педаль акселератора, это может привести к остановке автомобиля с усилием срабатыванием системы (AUTO HOLD) или к остановке двигателя. Данная ситуация является нормальным явлением, обратите внимание на корректность действий.

Если система автоматического удержания автомобиля (AUTO HOLD) вызывает неудобство при управлении автомобилем, например, при движении задним ходом, в пробках и т.д., ее можно временно отключить.

Включение (ON)/ Выключение (OFF):

Функция AUTO HOLD отключена по умолчанию. Ее можно включить или выключить с помощью клавиши автоматического удержания AUTO HOLD. Нажмите клавишу AUTO HOLD на центральной консоли управления, и загорится



индикатор работы системы AUTO HOLD, информируя, что функция активирована, а на дисплее приборной панели появится информационное сообщение «AUTO HOLD is working (Автоматическое удержание активировано)». Нажмите переключатель еще раз, индикатор погаснет, и функция будет выключена.

ПРИМЕЧАНИЕ

- Не кладите тяжелые предметы на клавишу [AUTO HOLD];
- Не удерживайте нажатой клавишу [AUTO HOLD] в течение длительного времени. Система определит это как ошибку, и сообщит об ошибке.
- Для снятия автомобиля с режима удержания при начале движения - нажмите на педаль акселератора. В противном случае автомобиль не сможет начать движение. На автомобилях, оборудованных МКПП, двигатель может остановиться.
- Система автоматического удержания AUTO HOLD автоматически переключится на электромеханический стояночный тормоз примерно через 3 минуты с момента, когда система AUTO HOLD начала удерживать авто в неподвижном состоянии;
- При активированной функции AUTO HOLD педаль тормоза, по ощущениям, может стать жестче.
- Система автоматического удержания AUTO HOLD не может заменить стояночный тормоз. Паркуйте автомобиль на безопасных горизонтальных поверхностях. Убедитесь, что автомобиль не скатывается и не скользит.
- Во время работы функции AUTO HOLD индикатор AUTO HOLD включен и светится зеленым цветом.
- Если при соблюдении всех условий срабатывания системы AUTO HOLD индикатор системы на приборной панели не включается, обратитесь в авторизованный сервисный центр CHANGAN Automobile для диагностики и ремонта.

Система помощи при начале движения на подъеме (HHC)*

Система помощи при начале движения на подъеме (HHC) — это дополнительная функция системы курсовой устойчивости (ESC). Система помощи при начале движения на склонах (HHC) предназначена для комфортного начала движения на склонах и предотвращает возможное скатывание автомобиля в обратном направлении. После отпущения педали тормоза, система в течение короткого периода времени (около 2 секунд) удерживает автомобиль неподвижным, предоставляя водителю время для нажатия на педаль акселератора, для предотвращения скатывания.

ПРИМЕЧАНИЕ

- Система HHC по умолчанию активирована в заводских настройках. Для ее отключения обратитесь в авторизованный сервисный центр CHANGAN Automobile.
- При нормальной работе системы электромагнитные клапаны соленоидов издают «щелчки», что не является неисправностью.
- Система HHC не увеличивает усилие тормозной системы. Если педаль тормоза нажата с небольшим усилием, HHC может не работать и не сможет удержать автомобиль.

ПРЕДУПРЕЖДЕНИЕ

- Если по истечении отведенного короткого времени автомобиль не начинает движение или водитель нажимает на педаль акселератора с небольшим усилием, система HHC перестанет удерживать автомобиль в статическом состоянии, и возможен риск его скатывания, что

может привести к авариям, несчастным случаям и травмам.

- Если во время работы системы ННС водительская дверь будет открыта, система незамедлительно отключится и автомобиль начнет движение по склону.
- Убедитесь, что селектор переключения передач находится в положении «D» (Движение вперед) или «R» (Задний ход).

Рулевое управление

Электроусилитель рулевого управления (EPS)

Электроусилитель рулевого управления (EPS) позволяет значительно снизить усилие, прикладываемое водителем на рулевое колесо. Она снижает усилие вращения рулевого колеса на низкой скорости и стабилизирует усилие на рулевое управление на высокой скорости. Это позволяет повысить комфорт и управляемость автомобиля, и достигнуть снижения расхода топлива.

Возросшее усилие на рулевом колесе при не горящем индикаторе системы электроусилителя рулевого управления (EPS) допустимо при следующих условиях:

1. Частое и/или продолжительное вращение рулевого колеса на неподвижном автомобиле в течение длительного времени. Во избежание перегрева, работа системы электроусилителя рулевого управления (EPS) будет снижена. Не вращайте рулевое колесо в данный момент без необходимости. Дождитесь, пока система остынет, и температура восстановится.
2. Низкий уровень заряда аккумуляторной батареи: из-за низкого напряжения АКБ мощность электроусилителя рулевого

управления снизится. Проверьте состояние аккумуляторной батареи и, при необходимости, зарядите или замените аккумуляторную батарею.

Если система электроусилителя рулевого управления неисправна и эффективность электроусилителя снижена, автомобиль продолжит реагировать на действия рулевого управления, но с большим приложенным усилием. Обратитесь в авторизованный сервисный центр CHANGAN Automobile для диагностики и ремонта.

ПРЕДУПРЕЖДЕНИЕ

Частое вращение рулевого колеса в течение длительного времени на неподвижном автомобиле может повредить систему электроусилителя рулевого управления (EPS). Не держите рулевое колесо в крайних положениях длительное время (более 10 секунд). Это может привести к повреждению мотора электроусилителя.

ПРИМЕЧАНИЕ

- При повороте рулевого колеса можно услышать допустимый рабочий звук (шум) мотора электроусилителя рулевого управления. Это не является неисправностью.
- Не разбирайте/ демонтируйте самостоятельно рулевой механизм, рулевую колонку или рулевое колесо. При необходимости замены или проверки - обратитесь в авторизованный сервисный центр CHANGAN Automobile.

СИСТЕМА ПОЛНОГО ПРИВОДА 4WD ❄

Описание системы

Данная модель автомобиля оборудована интеллектуальной системой активного полного привода, которая передает крутящий момент на задние колеса в режиме реального времени на основе информации об автомобиле, такой как скорость автомобиля, информацию о действиях водителя и состояние проскальзывания колес. Система позволяет улучшить характеристики автомобиля на прямых отрезках и в поворотах при движении по дороге и бездорожью за счет непрерывной регулировки распределения крутящего момента.

Режимы полного привода (4WD)

Автомобиль CHANGAN CS95NEW имеет три режима работы: 2WD, AUTO и 4WD LOCK.

2WD режим: используется для движения по дороге с обычным покрытием. При включении этого режима автомобиль ведет себя, как и автомобили с приводом 2WD.

AUTO: применим для всех дорожных условий. Система автоматически передает крутящий момент на задние колеса в режиме реального времени на основе информации об автомобиле, такой как скорость автомобиля, информацию о действиях водителя и состояние проскальзывания колес. Это улучшает характеристики и управляемость автомобиля на прямых отрезках и в поворотах при движении по дороге и бездорожью за счет непрерывной регулировки распределения крутящего момента.

4WD LOCK: применим при движении автомобиля по мокрой, скользкой дороге или по песку, гравию, снегу и другим не стабильным покрытиям. Использование данного режима увеличивает сцепление с дорожным покрытием, когда передним колесам не хватает сцепления.

Эксплуатация автомобиля в режиме полного привода

Режим движения автомобиля можно переключать при помощи селектора полного привода AWD. Он представляет собой круглый джойстик на центральном блоке управления. Во время переключения бортовой компьютер отобразит текущий режим на дисплее приборной панели. Без приложения к переключателю внешнего усилия, он может находиться только в положении **2WD** или **AUTO**.



1. При переключении переключателя в положение **2WD** автомобиль работает в режиме привода на два колеса;



2. При переключении переключателя из положения **2WD** в положение **AUTO** система AWD переключится в автоматический режим **4WD AUTO**;

3. Поверните переключатель в положение блокировки **4WD LOCK**, а затем отпустите его, и он автоматически вернется в положение **AUTO**. Система AWD будет самостоятельно переключаться между режимом **AUTO** и режимом блокировки (**4WD LOCK**). Текущий режим работы будет отображен на дисплее бортового компьютера.



4. Если при включении электропитания автомобиля переключатель полного привода AWD находится в положении **2WD**, система работает в режиме **2WD**; если переключатель находится в положении **AUTO**, система работает в автоматическом режиме.

5. Когда система находится в режиме блокировки (**4WD LOCK**), на дисплее приборной панели загорится соответствующая индикация блокировки (**LOCK**).



6. Если скорость автомобиля превышает 40 км/ч, система полного привода по умолчанию переключается в режим **2WD** или **AUTO**. Если система находится в режиме **LOCK** (блокировка) и скорость автомобиля превышает 40 км/ч, система автоматически переключается в автоматический режим (**AUTO**). Если после этого скорость автомобиля снизится до 40 км/ч и ниже, система по-прежнему останется в автоматическом режиме.

7. При движении автомобиля, на дисплее бортового компьютера можно отслеживать режим работы 4WD и распределение крутящего момента между передними и задними колесами.

⚠ ВНИМАНИЕ

- При движении автомобиля по рыхлой, мокрой и/или скользкой дороге или по песку, гравию, льду или снегу - избегайте опасности и не допускайте проскальзывания колес. Ведите автомобиль с особой осторожностью.
- При движении по мокрой и скользкой дороге используйте автоматический режим работы системы AWD (**AUTO**) или режим блокировки (**LOCK**). На скользкой дороге и при движении в описанных условиях, полноприводный автомобиль имеет преимущество по сравнению с моноприводным

(2WD), но даже в этом случае существует риск пробуксовки и проскальзывания колес.

- Несмотря на то, что скорость движения автомобиля на мокрой и скользкой дороге на автомобиле, оборудованном системой AWD в режиме **AUTO** или **LOCK** может превышать скорость движения на автомобиле в режиме 2WD или по сравнению с моделями автомобилей только с 2WD, тормозная система работает с одинаковой эффективностью. При движении по мокрой и скользкой дороге всегда соблюдайте необходимую дистанцию между другими транспортными средствами для своевременной остановки. Убедитесь, что при необходимости резкого торможения, тормозной путь автомобиля будет меньше расстояния до впередиидущего транспорта.

- При начале движения автомобиля на мокрой и скользкой дороге или в случае преодоления препятствия/ застревания и проскальзывания ведущих колес, плавно и осторожно нажимайте на педаль акселератора, во избежание потери управления автомобилем из-за чрезмерной пробуксовки.

- Данная модель автомобиля предназначена для эксплуатации по дорогам общего пользования. Даже если автомобиль уверенно преодолевает участки бездорожья, он не предназначен для проверки и намеренного преодоления сложных участков в полевых условиях и условиях бездорожья. Этот автомобиль не предназначен для участия в спортивных соревнованиях и проверках в полевых испытаниях. Превышение пределов возможностей автомобиля, заложенных при его проектировании, а также эксплуатация

автомобиля на дорогах, не предусмотренных конструкцией автомобиля в т.ч. водителем с небольшим опытом вождения, может привести к серьезным повреждениям, травмам и даже смерти.

ПРИМЕЧАНИЕ

- Режим блокировки **LOCK** допускается использовать только при движении по мягкому, песчаному, гравийному покрытию или толстому слою снега, или при застревании автомобиля и его извлечении. При движении автомобиля по дорогам общего пользования и дорогам с твердым покрытием необходимо использовать автоматический режим (**AUTO**) или режим **2WD**.

- Если при движении автомобиля по дорогам общего пользования на дисплее приборной панели постоянно отображается символ блокировки **LOCK**, переведите переключатель AWD в автоматический режим (**AUTO**) или **2WD**.

- Движение автомобиля по дорогам общего пользования в режиме блокировки (**LOCK**) (особенно при прохождении поворотов) может вызвать механический шум или вибрацию. При отключении режима блокировки **LOCK**, шум и вибрация исчезнут. Продолжительное вождение автомобиля с шумом и вибрацией может привести к повреждению компонентов двигателя или трансмиссии.

- При переключении режима из положения **AUTO/ LOCK** в режим 2WD, ощущается легкий удар, так как крутящий момент от двигателя полностью передается на передние колеса, который не является механической неисправностью.

Диагностика и устранение неисправностей

Перегрев и неисправность системы полного привода

При движении автомобиля по толстому слою песка, скользкой дороге, по льду или снегу шины слишком сильно проскальзывают. В данной ситуации, из-за чрезмерного проскальзывания, возможен перегрев системы полного привода. В данном случае будет активирована защита системы AWD от перегрева. При активации системы защиты AWD от перегрева на дисплее бортового компьютера отобразится соответствующее уведомление – появится значок «4WD System Overheating (Перегрев системы 4WD)». Для предотвращения повреждения системы полного привода и ее частей, как можно скорее остановите автомобиль в безопасном месте и переведите селектор переключения передач в положение «P» или «N» и дайте остыть механизмам системы полного привода. Перед продолжением движения подождите не менее 15 минут пока система полного привода остынет и исчезнет предупреждение о перегреве. Продолжайте движение только после возвращения температуры в нормальное состояние.



Если после застревания автомобиль не может самостоятельно выбраться, после двух появившихся предупреждений о перегреве не пытайтесь повторить попытку, обратитесь за помощью и дождитесь спасения.

В случае обнаружения какой-либо неисправности системы 4WD, на дисплее бортового компьютера появится сообщение «4WD System Fault (Неисправность системы 4WD)». В случае неисправности системы 4WD, как можно быстрее припаркуйте автомобиль в ближайшем безопасном месте и обратитесь в авторизованный сервисный центр CHANGAN Automobile, для диагностики и обслуживания.



В случае перегрева или неисправности системы полного привода (4WD) система по умолчанию перейдет в режим переднего привода, и система полного привода будет временно отключена.

ПРЕДУПРЕЖДЕНИЕ

- В случае перегрева или выхода из строя системы полного привода, не продолжайте движение автомобиля. Это может привести к повреждению системы полного привода и других деталей, а также, привести к дополнительным затратам.
- Данная модель автомобиля не предназначена для участия в соревнованиях,

испытаниях на преодоление бездорожья и проверках в полевых условиях эксплуатации. Если дорожные условия выходят за пределы расчетных возможностей автомобиля, автомобиль застревает и повторяются уведомления о перегреве, продолжение движения в прежнем режиме может привести к повреждению системы полного привода и других компонентов. Прекратите попытки движения и обратитесь за помощью.

- Автомобиль оснащен шинами, предназначенными для обеспечения безопасного вождения и управления. Не используйте шины и диски, отличные по размеру и типу от шин и колес автомобиля, установленных производителем. В противном случае будут затронуты производительность и безопасность автомобиля, что приведет к отказу рулевого управления или опрокидыванию. Это может привести к серьезным травмам. При замене шин убедитесь, что на всех четырех колесах установлены шины одинакового размера, типа, протектора, марки, индекса скорости и грузоподъемности.

- При подъеме автомобиля на домкрате запрещается запускать двигатель или вращать колесо. Если вращающаяся шина соприкоснется с дорожной поверхностью, это приведет к тому, что автомобиль соскочит с домкрата и совершит резкое движение вперед.

Буксировка полноприводного автомобиля

Транспортировку полноприводного автомобиля необходимо совершать с полной погрузкой автомобиля на платформу эвакуатора, или прицеп, как показано на рисунке.

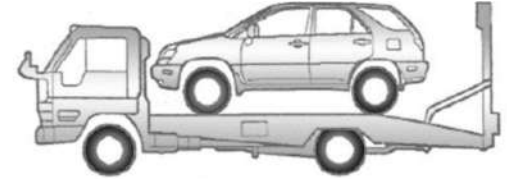

Запрещается транспортировать полноприводные автомобили методом частичной погрузки (только с двумя оторванными от поверхности колесами). Неправильная буксировка может привести к повреждению узлов и деталей системы полного привода.

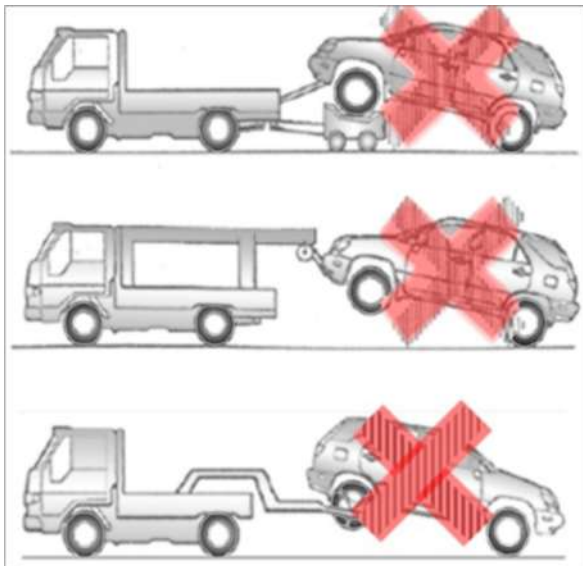

Проверка полноприводного автомобиля на динамометрическом стенде

Полноприводные автомобили (4WD) необходимо проверять на специализированном динамометрическом стенде. Не включайте стояночный тормоз во время этих испытаний.

Не тестируйте полноприводный автомобиль (4WD) на стенде для моноприводных автомобилей (2WD). При необходимости использовать для испытаний или диагностики роликовый стенд, выполните следующие действия:

1. Проверьте и отрегулируйте давление в шинах автомобиля;
2. Установите передние колеса на роликовый стенд для проверки спидометра, как показано на рисунке;

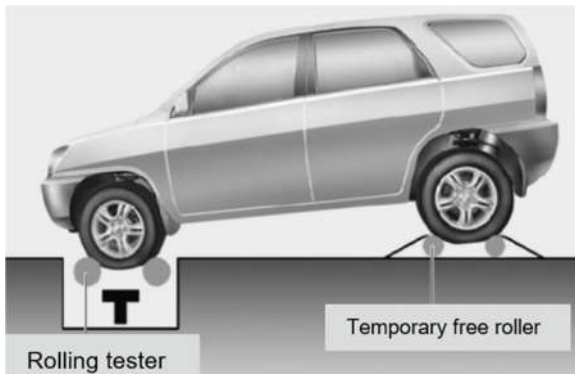

3. Отпустите стояночный тормоз;
4. Установите задние колеса на временный свободный ролик, как показано на рисунке.



ВНИМАНИЕ

- При проведении испытаний автомобиля на динамометрическом стенде, держитесь подальше от передней части автомобиля. Это очень опасно. Автомобиль может соскочить со стенда вперед и привести к серьезным травмам или даже смерти.
- При подъеме автомобиля не поднимайте передние и/или задние колеса по отдельности. Поднимайте все четыре колеса одновременно. Если при подъеме автомобиля необходимо поднять только передние или задние колеса, отпустите стояночный тормоз.

РЕКОМЕНДАЦИИ ПО УПРАВЛЕНИЮ АВТОМОБИЛЕМ

Обкатка автомобиля

Данная модель автомобиля не требует особых условий обкатки, но, для улучшения характеристик автомобиля, экономии топлива и продления срока службы рекомендуется соблюдать следующие меры предосторожности в течение первых 1600 км (период обкатки):

- После запуска двигателя не рекомендуется поддерживать работу двигателя на высоких оборотах. Перед началом движения прогрейте двигатель до рабочей температуры, и плавно начинайте движение. Не нажимайте резко на педаль акселератора, во избежание больших колебаний оборотов двигателя. Резкие разгоны и старты категорически запрещены.
- Не поддерживайте одну и ту же постоянную скорость (высокую или низкую) в течение длительного времени. В период обкатки автомобиля рекомендуется работа двигателя на различных оборотах, для полноценного ввода двигателя в эксплуатацию.
- Не выбирайте низкие передачи для движения на высоких скоростях или высокие передачи для движения на низких скоростях, своевременно переключайте передачи в соответствии с условиями движения.
- В соответствии с технологией производства, адгезионные свойства новых шин не в лучшем состоянии. Первые 300 км на новых шинах двигайтесь осторожно.

- Тормозные диски и тормозные колодки притираются в течение первых 500 км пробега. Для лучшего эффекта старайтесь не применять экстренное торможение, особенно в пределах первых 300 км.

- Избегайте буксировки в период первых 1600 км с начала эксплуатации автомобиля.

Рекомендуемая максимальная скорость на каждой передаче для автомобилей с МКПП в период обкатки автомобиля:

Передача	Скорость автомобиля (км/ч)
I	20
II	30
III	50
IV	70
V	90
VI	110

Меры предосторожности при обкатке автомобилей с АКПП:

- На автомобиле с АКПП используйте режим «D» (Движение вперед);
- В период обкатки не рекомендуется движение автомобиля на скорости более 100 км/ч.
- При эксплуатации автомобиля в ручном режиме, соблюдайте рекомендованные меры (см. рекомендации для автомобилей с МКПП).

Рекомендации при длительной стоянке автомобиля

В случае постановки автомобиля на стоянку на срок более четырех недель, аккумуляторная батарея может разрядиться и стать неремонтопригодной из-за чрезмерного разряда.

- При постановке автомобиля на длительную стоянку, шины рекомендуется хранить вдали от двигателя, аккумуляторной батареи, и ГСМ (горюче-смазочных материалов). Оградите автомобиль от прямого воздействия солнечного света и дождя, влияния высоких температур и влажности. Очистите и смажьте резиновые уплотнения, закройте все двери и запирайте автомобиль. Если автомобиль припаркован в помещении, окна дверей оставьте чуть приоткрытыми.

- При длительном хранении тщательно вымойте, просушите автомобиль и обработайте его воском. Припаркуйте автомобиль в сухом, хорошо проветриваемом месте и проверьте защитный слой воска на нижней части кузова автомобиля. Увеличьте давление в шинах до максимального разрешенного значения, указанного на заводской табличке. Во избежание деформации шин, передвигайте автомобиль один раз в неделю для смены положения шин. Ежемесячно проверяйте показания давления в шинах.

Управление автомобилем на высокой скорости

- Проверьте и, при необходимости, отрегулируйте давление в шинах до рекомендованного значения.
- При увеличении скорости автомобиля, тормозной путь увеличивается. Контролируйте его педалью тормоза, в зависимости от скорости транспортного средства.
- Соблюдайте безопасную дистанцию до впереди идущего транспортного средства.
- При прохождении горного перевала, объезде длинномерного транспортного средства или въезде в туннель, снизьте скорость, так как на автомобиль может оказывать влияние боковой ветер.

 **ВНИМАНИЕ**

Не рекомендуется движение на высокой скорости в темное время суток, в условиях плохой видимости, в дождливую и пасмурную погоду, на заснеженных, грязных и скользких дорогах.

Управление автомобилем в темное время суток

- Избегайте движение на высокой скорости и соблюдайте безопасную дистанцию до впереди идущего транспортного средства.
- Перед началом движения отрегулируйте зеркала заднего вида, в т.ч. для снижения бликов и эффекта ослепления.
- Перед началом движения проверьте чистоту фар для лучшего освещения и дальности обзора.
- Перед началом движения убедитесь, что

элементы освещения и сигналы поворотов, ходовые и габаритные огни, звуковой сигнал и другое оборудование находятся в исправном, работоспособном состоянии.

Управление автомобилем в дождливую и влажную погоду

- Старайтесь двигаться на низкой скорости: сильный дождь может повлиять на видимость и увеличить тормозной путь;
- Перед началом движения проверьте работу стеклоочистителей;
- Перед началом движения проверьте давление и состояние шин. Плохое состояние шин может привести к проскальзыванию колес автомобиля в связи с низким сцеплением с дорожным покрытием, аквапланированию и стать причиной ДТП;
- Во время движения несколько раз нажмите на педаль тормоза, для удаления влаги с поверхности тормозного диска и колодок до восстановления нормального тормозного эффекта.



ВНИМАНИЕ

При движении в дождливую и влажную погоду включите фары ближнего света для информирования других участников дорожного движения.

Преодоление водных преград

- Во время движения старайтесь избегать глубоких ям и затоплений, для предотвращения попадания воды в двигатель.
- При преодолении водного препятствия вброд: снизьте скорость до минимальной;

постарайтесь, чтобы колеса с обеих сторон проходили через водную преграду одновременно; не нажимайте на педаль тормоза, во избежание проскальзывания колес и бокового скольжения автомобиля.

- Не превышайте предел глубины преодолеваемого брода и скорость движения выше 5 км/ч, так как можно повредить двигатель, трансмиссию и электрооборудование автомобиля.
- После преодоления водного препятствия, несколько раз осторожно нажмите на педаль тормоза, для удаления влаги с поверхности тормозного диска и колодок до восстановления нормального тормозного эффекта.

Движение по грязной и скользкой дороге

- Избегайте движение на высокой скорости.
- По возможности, не используйте изношенные шины. Своевременно производите замену шин.
- После длительных поездок на дальние расстояния по грязной и скользкой дороге необходимо хорошо вымыть и обслужить автомобиль.

Движение по склонам и горной местности

- При подъеме по склону необходимо быстро и своевременно переключаться на пониженную передачу в соответствии с углом наклона и частотой вращения двигателя для повышения крутящего момента и предотвращения повреждений, вызванных возможной перегрузкой двигателя.

- При движении вниз по крутому или затяжному склону своевременно переключайтесь на пониженную передачу, не нажимайте часто или длительно на педаль тормоза для предотвращения перегрева тормозных механизмов и потери тормозного эффекта. Используйте двигатель для дополнительного торможения.



ВНИМАНИЕ

Категорически запрещается движение по склону на нейтральной передаче/ накатом (положение «N» селектора АКПП).

Управление автомобилем в зимних условиях

Перед наступлением зимнего сезона проведите техническое обслуживание и подготовьте автомобиль к зимней эксплуатации. При управлении автомобилем в зимних условиях руководствуйтесь состоянием дорожного покрытия и погодными условиями в зимнее время:

- Проверьте состояние аккумуляторной батареи и уровень заряда;
- Используйте ГСМ и технические жидкости, соответствующие температуре окружающего воздуха (например, масло, охлаждающая жидкость двигателя, жидкость омывателя и т. д.);
- В зависимости от места назначения и эксплуатации автомобиля, рекомендуется укомплектовать его необходимыми принадлежностями (например: цепями противоскольжения, скребками для стекол, мешком с песком или с солью, сигнальными факелами, ракетами, лопатой и т. д.);

- Рекомендуется установить зимние шины для эксплуатации автомобиля в снежных условиях. Избегайте использование сильно изношенных шин;
- Осмотрите автомобиль и удалите снег с автомобиля;
- При движении в зимних условиях заблаговременно снижайте скорость движения автомобиля. Используйте активный тормоз заблаговременно, следите за замедлением во избежание частого нажатия на педаль тормоза.
- Не используйте стояночный тормоз во время парковки. Механизмы стояночного тормоза могут примерзнуть, что значительно затруднит снятие автомобиля со стояночного тормоза. Переведите селектор коробки передач в положение «Р»;
- Не рекомендуется парковать автомобиль на склоне. Если это неизбежно, выверните рулевое колесо и заблокируйте колеса противооткатным упором для предотвращения случайного скатывания.
- Правильно используйте цепи противоскольжения.

сцепление с дорогой, увеличится риск проскальзывания и аварий.

Экономичное вождение

Для снижения расхода топлива и уменьшения вредных выбросов, следуйте следующим правилам:

- Включите функцию «START-STOP» (автоматическое выключение двигателя при остановках), если она установлена в комплектации данного автомобиля.
- Избегайте длительной работы автомобиля на холостом ходу. При длительной стоянке остановите двигатель, установите автомобиль на стояночный тормоз и запустите двигатель позже, при необходимости.
- Избегайте резких стартов: резкие старты повышают расход топлива и сокращают срок службы двигателя.
- Используйте прогнозируемое вождение: избегайте резких ускорений, торможений и остановок. Это также снижает расход топлива.
- При движении по высокоскоростным шоссе и автомагистралям старайтесь двигаться, насколько это возможно, с постоянной скоростью. Движение с постоянной скоростью повышает комфорт пассажиров, снижает расход топлива и количество выбросов вредных веществ.
- Следите за состоянием воздушного фильтра и фильтрующего элемента. Содержите их в чистоте. При загрязненном состоянии воздушного фильтра, поступление воздуха в двигатель будет затруднено, что приведет к некорректной пропорции топливной смеси и неполному сгоранию топлива.

ПРЕДУПРЕЖДЕНИЕ

Запрещается движение на высокой скорости в снежную погоду и на скользких дорогах. Запрещены резкие маневры, старты, ускорения, повороты и торможения на заснеженных и скользких дорогах. По возможности, оставляйте автомобиль на стоянку на ровной поверхности. Не рекомендуется применять торможение двигателем, путем переключения на пониженную передачу. На скользких поверхностях ведущие колеса могут потерять

- Минимизируйте вес автомобиля: дополнительный вес увеличивает расход топлива.
- Регулярно проверяйте давление в шинах: низкое давление в шинах увеличит сопротивление движению, расход топлива и износ шин.
- Закройте люк в крыше и/или окна: открытый люк в крыше или окна повышают сопротивление ветра и увеличивают расход топлива.
- Используйте движение накатом (по инерции): при приближении к светофору или спуске по крутому склону горы заранее отпустите педаль акселератора, позволяя автомобилю двигаться по инерции. В этот момент подача топлива в двигатель минимизирована.
- Избегайте движение на высоких скоростях, и высоких оборотах двигателя: рекомендуется поддерживать обороты двигателя в пределах 1800 - 2300 об/мин. Это является экономичным диапазоном работы двигателя.
- Регулярно проводите техническое обслуживание: своевременное техническое обслуживание автомобиля гарантирует длительный срок службы и оптимальную экономичность.

V. ДЕЙСТВИЯ В ЧРЕЗВЫЧАЙНЫХ СИТУАЦИЯХ

ПРИМЕЧАНИЕ

Инструменты в автомобиле, способы и средства предупреждения, перечисленные в этом разделе, представлены справочно. В случае обнаружения расхождений, обратитесь к фактической конфигурации автомобиля.

НЕИСПРАВНОСТИ АВТОМОБИЛЯ И БОРТОВЫЕ ИНСТРУМЕНТЫ

Неисправности автомобиля

При обнаружении любого из следующих симптомов, автомобиль нуждается в обслуживании или ремонте. Как можно скорее обратитесь в авторизованный сервисный центр CHANGAN Automobile.

Видимые симптомы

- Течь жидкости под автомобилем. (Исключая капли воды после использования кондиционера воздуха и вытекание жидкости из дренажных отверстий на выхлопной системе. Это не является неисправностью);
- Потеря давления в шине, неравномерный износ шин или грыжа;
- Указатель температуры охлаждающей жидкости двигателя показывает аномально высокую температуру.

Слышимые симптомы

- Изменение звука выхлопной системы;
- Повышенный шум шин при прохождении поворотов;
- Посторонний звук при работе подвески;
- Посторонний шум, связанный с работой двигателя.

Эксплуатационные симптомы

- Двигатель работает неустойчиво, с перебоями или вибрацией;
- Мощность автомобиля заметно снизилась;
- При торможении автомобиль сильно отклоняется от траектории;
- Автомобиль не держит траекторию при движении, или торможении на ровной дороге;
- Автомобиль выключается при движении по ровной дороге;
- Тормозная система неисправна, педаль тормоза мягкая, при нажатии педаль почти касается пола.

Набор бортового инструмента в автомобиле ✳

Бортовой инструмент расположен в нише запасного колеса в багажном отделении. Поднимите напольное покрытие багажного отделения для доступа к бортовому инструменту автомобиля.



- ① Знак аварийной остановки;
- ② Домкрат (предназначен исключительно для аварийной замены колес);
- ③ Баллонный ключ;
- ④ Рукоятка домкрата;
- ⑤ Буксировочная петля.



ВНИМАНИЕ

НИКОГДА не ремонтируйте автомобиль на проезжей части.

Перед заменой колес уберите автомобиль с проезжей части, припаркуйте автомобиль, и зафиксируйте его на упорах, наденьте светоотражающий жилет. Установите домкрат на твердую ровную поверхность.

Убедитесь в правильной установке домкрата в специально отведенные места в передней и задней боковых частях автомобиля. Не устанавливайте домкрат под бампером или другими частями автомобиля.

При использовании домкрата запрещается располагать части тела под автомобилем, установленном на домкрате. При необходимости добраться до автомобиля снизу, установите автомобиль на опору для его поддержки. При несоблюдении мер безопасности, автомобиль может соскользнуть с домкрата. Это может привести к серьезным травмам или жертвам. Не запускайте двигатель во время подъема и/или на поднятом автомобиле.

Перед подъемом автомобиля, убедитесь, что в салоне нет пассажиров, а ребенок (при наличии) находится вдали от дороги и поднимаемого домкратом автомобиля.

Аварийная световая сигнализация ✘

Кнопка включения световой аварийной сигнализации  расположена на центральной консоли. Для включения аварийной сигнализации, нажмите на кнопку, левый и правый указатели поворота начнут мигать одновременно. Для выключения - повторно нажмите на кнопку.

При экстренном торможении автомобиля на скорости около 100 км/ч, аварийная световая сигнализация включается автоматически, предупреждая об опасности, и информируя других участников дорожного движения о необходимости снижения скорости. Если после экстренного торможения автомобиль снова ускоряется или нажата кнопка аварийной сигнализации, сигнализация выключится.

Аварийная сигнализация работает в т.ч. и при выключенном электропитании автомобиля.

ПРИМЕЧАНИЕ

- При экстренном торможении автомобиля на скорости менее 100 км/ч, или плавном торможении, аварийная световая сигнализация не включится автоматически.
- Автоматическое включение системы аварийной сигнализации при торможении можно отключить или отрегулировать параметры включения при замедлении. Обратитесь в авторизованный сервисный центр CHANGAN Automobile.

Знак аварийной остановки ✘



Знак аварийной остановки расположен в багажном отделении. Поднимите напольное покрытие багажного отделения для доступа к знаку аварийной остановки. В случае аварийной остановки включите аварийную сигнализацию, достаньте и установите предупреждающий знак аварийной остановки в соответствии с правилами дорожного движения, как показано на рис. выше.

ПРИМЕЧАНИЕ

В случае аварийной остановки необходимо достать и установить предупреждающий знак аварийной остановки, чтобы отражающая поверхность была обращена в сторону приближающихся транспортных средств. Знак аварийной остановки необходимо установить на расстоянии, обеспечивающем своевременное предупреждение других водителей об опасности, в зависимости от дорожных условий. В соответствии с правилами дорожного движения (ПДД), в населенных

пунктах это расстояние должно быть не менее 15 м от автомобиля и 30 м — вне населенных пунктов. Также необходимо включить аварийную световую сигнализацию. При отсутствии или неисправности аварийной световой сигнализации на буксируемом механическом транспортном средстве на его задней части должен быть закреплен знак аварийной остановки.

Светоотражающий жилет безопасности ✘



Сумка со светоотражающим жилетом размещена в перчаточном ящике, напротив переднего пассажира. Наденьте его при возникновении аварийной ситуации.



ВНИМАНИЕ

При экстренной остановке или в иных чрезвычайных или аварийных ситуациях наденьте светоотражающий жилет и, по возможности, покиньте проезжую часть.

ВНИМАНИЕ

Перед заменой колес уберите автомобиль с проезжей части, припаркуйте автомобиль на твердой ровной поверхности в безопасном месте и зафиксируйте его упорами с обеих сторон по диагонали от заменяемого колеса.

Используйте домкрат на твердой ровной поверхности.

Если колесо невозможно заменить в текущей ситуации, обратитесь в авторизованный сервисный центр CHANGAN Automobile.

Подготовка к работе

- Припаркуйте автомобиль на твердой ровной поверхности;
- Установите автомобиль на стояночный тормоз;
- Установите передние колеса в прямолинейное положение;
- Для автомобилей с АКПП - установите селектор переключения передач в положение «Р» (Парковка); для автомобилей с МКПП в положение «R» (задний ход);
- Выключите двигатель;
- Включите аварийную сигнализацию и установите знак аварийной остановки;
- Извлеките запасное колесо и набор инструментов из ниши запасного колеса;
- Установите упор под колеса спереди и сзади по диагонали от колеса, подлежащего замене, для предотвращения скатывания.

ВНИМАНИЕ

Во избежание скатывания автомобиля при замене колес, перед его подъемом при помощи домкрата, активируйте стояночный тормоз и установите упоры под колеса.

Извлечение запасного колеса

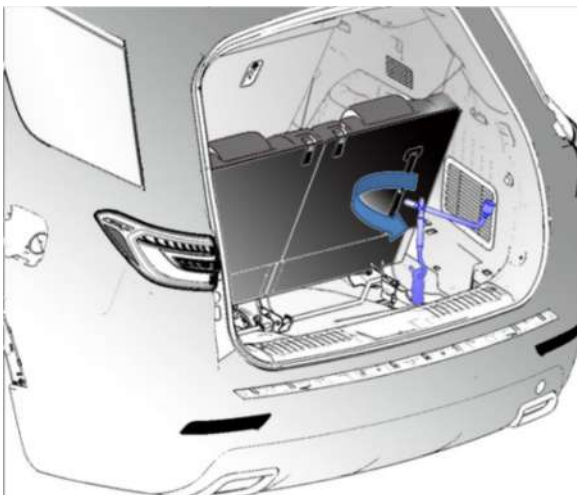

Извлеките из ниши для инструментов автомобиля соединительную втулку запасного колеса, коромысло домкрата и баллонный ключ. С помощью инструментов, как показано на рисунке, поверните баллонный ключ против часовой стрелки, опустите и извлеките запасное колесо.



Когда запасное колесо достигнет поверхности, наклоните фиксатор и отсоедините колесо. Затем осторожно извлеките колесо из задней нижней части автомобиля.

Замена колес

1. Последовательно ослабьте колесные гайки, повернув их с помощью баллонного ключа против часовой стрелки на один полный оборот, но не откручивайте их полностью.



2. Установите домкрат в соответствующее место подъема автомобиля в передней/ задней части автомобиля, рядом с заменяемым колесом. Места установки домкрата находятся в нижней части боковых панелей/ порогов кузова автомобиля. При подъеме автомобиля на домкрате, установите его в точки подъема, расположенные посередине, между 2-мя отчетливо обозначенными выемками на пороге под уплотнителем дверей. Установите паз домкрата в указанное на пороге место и зафиксируйте его.

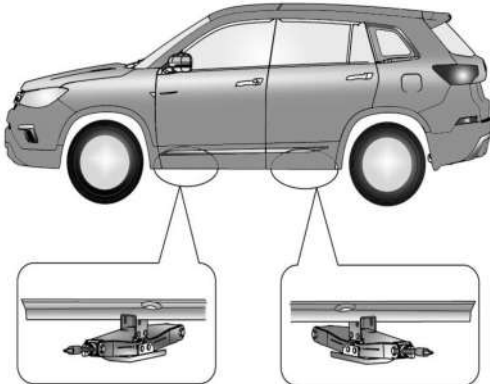

ВНИМАНИЕ

Во избежание получения травм используйте домкрат, поставляемый в комплекте с автомобилем. Устанавливайте домкрат только в обозначенные точки поддомкрачивания. Не устанавливайте домкрат под другие части автомобиля. При неправильной эксплуатации домкрата, автомобиль может перевернуться после подъема, соскользнуть, или упасть. Устанавливайте домкрат исключительно на твердой, ровной, не скользкой поверхности. Не используйте деревянные доски/ блоки или подобные предметы для поддержки домкрата. В противном случае домкрат не сможет выдержать приложенную на него нагрузку, и достичь необходимого предела высоты. Убедитесь, что расстояние между шиной и поверхностью не превышает 3 см.

3. Установите рукоятку домкрата в домкрат и поворачивайте ее по часовой стрелке, до поднятия автомобиля. С помощью баллонного ключа открутите колесные гайки.



4. Снимите колесо и положите его рядом с автомобилем;
5. Очистите контактную поверхность колеса со ступицей. Если на контактной поверхности колеса есть какие-либо посторонние предметы, удалите их;
6. Установите запасное колесо на ступицу и закрепите его.

ВНИМАНИЕ

Будьте осторожны, колеса, колесные диски колпаки и гайки могут иметь острые края.

Перед установкой колеса убедитесь, что на ступице или самом колесе нет посторонних предметов и/или загрязнений (например, почвы, грязи, смолы, гравия и т. д.). При необходимости, очистите его, чтобы это не препятствовало установке и фиксации колеса на ступице.

7. Установите и закрутите колесные гайки вручную, до сопротивления. Обратите внимание, конус колесной гайки должен быть обращен внутрь.
8. Предварительно протяните колесные гайки по часовой стрелке с помощью гаечного ключа, а затем опустите автомобиль.
9. Затяните колесные гайки в указанном порядке. Убедитесь, что все гайки затянуты.



ПРИМЕЧАНИЕ

При замене болтов или гаек используйте болты или гайки той же спецификации, что и установленные на автомобиле (с одинаковой метрической резьбой и той же конфигурацией фаски). В противном случае болты или гайки будут повреждены, и колеса не будут закреплены. Гайки или болты с резьбой, отличной от метрической могут повредить резьбу крепления колес, что не позволит зафиксировать колесо.

Перед установкой новых колесных гаек или колеса, тщательно проверьте тип и размер. В случае возникновения каких-либо вопросов или затруднений, обратитесь в авторизованный сервисный центр CHANGAN Automobile.

ВНИМАНИЕ

Не затягивайте колесные болты или гайки на поднятом на домкрате автомобиле, т.к. он может соскользнуть с домкрата. Затягивайте колесные болты или гайки только после полного опускания автомобиля.

Если гайка или болт повреждены, то невозможно надежно зафиксировать колесо. Это может привести к откручиванию колеса и возможной серьезной аварии, приводящей к травмам или даже смерти.

После замены колес необходимо протянуть гайки рекомендованным моментом затяжки. Обратитесь в авторизованный сервисный центр CHANGAN Automobile.

ПРИМЕЧАНИЕ

При повреждении переднего колеса, переставьте заднее колесо на место поврежденного переднего колеса, а аварийное запасное колесо установите на место заднего колеса.

После установки запасного колеса, как можно скорее проверьте и установите рекомендуемое давление в шинах.

Уберите и закрепите замененное колесо в нише запасного колеса и положите инструмент обратно.

После окончания ремонта автомобиля и/или после замены оригинальных колес, обязательно используйте колесные болты оригинальной длины.

Момент затяжки колесных гаек

Момент затяжки колесной гайки 110 ± 10 Нм.

Момент затяжки колесной гайки при установке аварийного запасного колеса Т - типа составляет 120 ± 10 Н·м.

Проверка давления воздуха в шинах

Откройте колпачок воздушного клапана и проверьте давление воздуха в шинах с помощью манометра. Если давление воздуха в шине низкое, остановитесь у ближайшей станции технического обслуживания для корректировки давления до указанного значения. После проверки или регулировки давления воздуха установите колпачок воздушного клапана.

ЗАПУСК ДВИГАТЕЛЯ ПРИ НИЗКОМ ЗАРЯДЕ АККУМУЛЯТОРНОЙ БАТАРЕИ

ПРИМЕЧАНИЕ

Автомобиль можно запускать только от батареи, напряжением 12 V.

1. Установите внешний источник питания рядом с автомобилем и подключите его с помощью высоковольтных проводов с концами (типа «крокодил»). Если для запуска используется аккумулятор другого автомобиля, расположите его наиболее близко к капоту автомобиля с аккумулятором с низким уровнем заряда. Автомобили не должны соприкасаться. Установите оба автомобиля на стояночный тормоз.

2. Перед подключением проводов к батарее проверьте клеммы аккумуляторных батарей и проводов, удалите загрязнения и следы коррозии (при наличии) и убедитесь, что все крышки затянуты и выровнены.

3. Отключите все посторонние электропотребители кроме необходимых индикаторов безопасности (например, фары, аварийная световая сигнализация).

4. Соедините аккумуляторы проводами следующим образом: соедините проводом положительный полюс внешней батареи донора с таким же полюсом батареи, требующей заряда; затем соедините проводом отрицательный полюс внешней батареи донора с массой запускаемого автомобиля (открытой металлической частью двигателя), вдали от батареи и системы подачи топлива. Следите, чтобы оба провода не соединялись между собой.

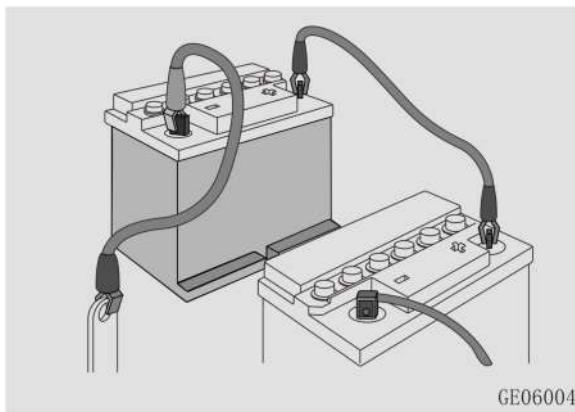

5. При использовании автомобиля в качестве внешнего источника электроэнергии для запуска, после подключения проводов запустите двигатель автомобиля донора, и оставьте его работать в режиме холостого хода в течении некоторого времени.

6. Запустите двигатель на автомобиле с аккумулятором недостаточной мощности.

7. После запуска отсоедините клеммы проводов в обратной последовательности. В процессе отсоединения не касайтесь металлических частей любого из автомобилей.

ПРЕДУПРЕЖДЕНИЕ

Если аккумуляторная батарея была заморожена, не пытайтесь завести автомобиль от резервного аккумулятора. В противном случае аккумуляторная батарея может взорваться или выйти из строя.

Не подключайте провода напрямую к отрицательной клемме разряженной батареи. В противном случае аккумуляторная батарея может взорваться.

При попытке запуска двигателя держите руки и провода подальше от ремennого шкива, ремня генератора, вентилятора и других вращающихся компонентов двигателя.

Если аккумуляторная батарея автомобиля часто разряжается без видимой причины, обратитесь в авторизованный сервисный центр CHANGAN Automobile для диагностики и ремонта.

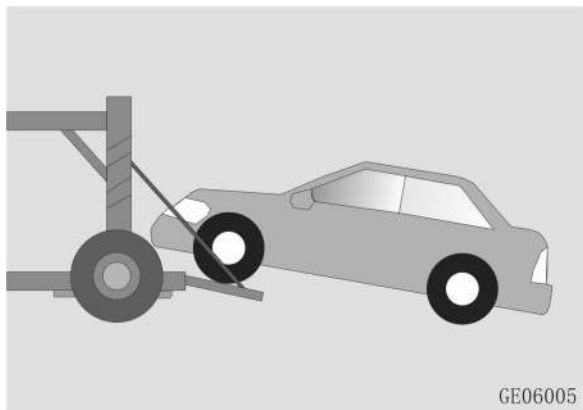

Не буксируйте автомобиль с вывешенной задней осью, иначе система рулевого управления может выйти из строя.

При неработающем двигателе, система усилителя рулевого управления и тормозной системы не работает. Для поворота или торможения требуется приложить большее усилие.

Не поднимайте автомобиль за буксировочный крюк/ петлю, детали и элементы кузова или шасси, так как это может привести к повреждению автомобиля.

Не буксируйте автомобиль назад с не вывешенными передними колесами. Это приведет к поломке автомобиля.

Избегайте резких или неконтролируемых стартов, или самопроизвольного, неустойчивого движения автомобиля, которое может вызвать повышенную нагрузку на буксировочный крюк, буксировочный трос или цепи, приводя к их поломке и создавая аварийную ситуацию. Это может привести к повреждению автомобиля и травмам людей.

Если буксировка неисправного автомобиля невозможна, он вышел из-под контроля или автомобиль невозможно сдвинуть с места, остановите буксировку.

Во время буксировки управляйте автомобилем, по возможности, равномерно и прямолинейно.

ПРЕДУПРЕЖДЕНИЕ

Буксировка автомобиля за любой узел или элемент кузова, отличный от буксировочного крюка, может привести к повреждению автомобиля.

Для буксировки используйте только специально предназначенный стальной трос или цепь. Надежно закрепите стальной трос или цепь на буксировочном крюке.

При буксировке автомобиля избегайте рывков и резких толчков. Применяйте стабильную и равномерно распределенную нагрузку.

Место крепления передней буксировочной петли

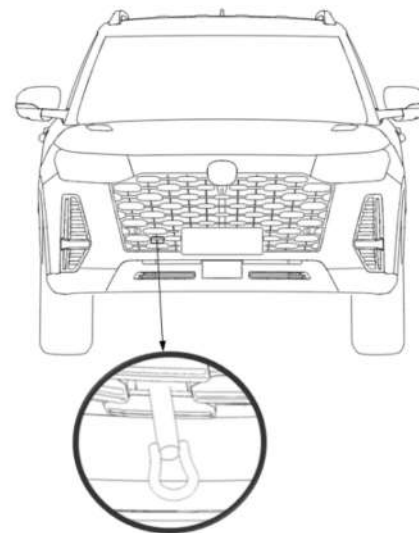

Передняя буксировочная петля крепится на переднем подрамнике в правой нижней части переднего бампера автомобиля. Данная модель автомобиля не оборудована стационарным передним буксировочным крюком. Демонтируемая буксировочная петля находится в нише для инструментов в багажном отделении автомобиля. При необходимости буксировки автомобиля извлеките буксировочную петлю из набора инструментов в автомобиле, снимите декоративную крышку отверстия для буксировочной петли в правой нижней части переднего бампера и установите (вкрутите и затяните) буксировочную петлю.

Место крепления задней буксировочной петли

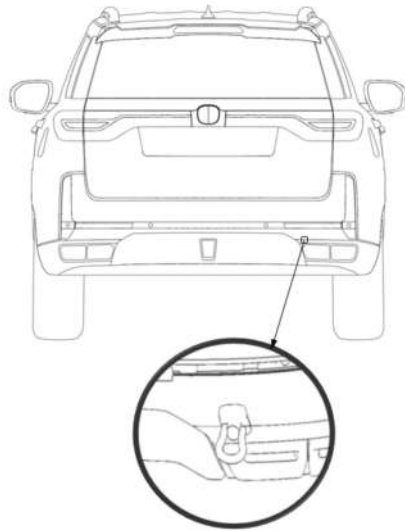

Задняя буксировочная петля крепится в нижней правой части заднего бампера автомобиля. Данная модель автомобиля не оборудована стационарным задним буксировочным крюком. Демонтируемая буксировочная петля находится в нише для инструментов в багажном отделении автомобиля. При необходимости буксировки автомобиля извлеките буксировочную петлю из набора инструментов в автомобиле, снимите декоративную крышку отверстия для буксировочной петли в правой нижней части заднего бампера и установите (вкрутите и

затяните) буксировочную петлю.

Буксировка автомобиля без вывешивания колес

Буксировка указанным способом допускается на короткие расстояния с небольшой скоростью, и может осуществляться только по дорогам с твердым ровным покрытием, при условии, что колеса, подвеска, ходовая часть, рулевое управление и тормозная система находятся в исправном состоянии.

- Буксирующее транспортное средство не должно быть легче буксируемого, иначе автомобили могут выйти из-под контроля;
- Убедитесь, что буксировочная петля исправна и надежно закреплена;
- Ввинтите буксировочную петлю на всю длину резьбы;
- Закрепите стальной трос или цепь для буксировки на петле;
- Прикрепите буксируемый автомобиль к петле стальным тросом или цепью;
- При буксировке двигайтесь медленно, без рывков. Не дергайте буксируемый автомобиль и буксировочный крюк;
- На буксируемом автомобиле включите зажигание, а селектор переключения передач переведите в положение «N» (Нейтраль) и отпустите стояночный тормоз;
- Во избежание повреждений, в т.ч. буксировочной петли, буксируйте автомобиль вперед, по направлению его расположения;
- Длина буксировочного троса не должна превышать 5 м. Трос необходимо обозначить красным флажком или лентой для идентификации;
- Двигайтесь осторожно. Избегайте провисания буксировочного троса.

- Водителям обоих автомобилей необходимо как можно чаще обмениваться информацией.
- При движении под уклон на большое расстояние тормозные механизмы могут перегреться, и эффективность торможения может ухудшиться. Регулярно останавливайтесь для охлаждения тормозов.
- Автомобиль можно буксировать только с передней стороны. Буксировка задним ходом запрещена. Скорость при буксировке не должна превышать 40 км/ч, а максимальное расстояние буксировки не должно превышать 25 километров.
- В случае неисправности рабочей тормозной системы, для буксировки автомобиля используйте передвижную платформу или эвакуатор для транспортировки автомобилей.

Помощь на дороге

При необходимости буксировки, обратитесь в авторизованный сервисный центр CHANGAN Automobile, или другие компании, профессионально занимающиеся буксировкой. Избежать повреждения автомобиля можно исключительно при правильном выполнении процедуры подъема автомобиля и его буксировки.

Для буксировки автомобиля рекомендуется использовать автомобильные манипуляторы (дорожно-спасательные транспортные средства) с возможностью подъема автомобиля или вывешиванием колес, или эвакуаторы, оборудованные плоской платформой. При отсутствии эвакуатора, используйте тяговое оборудование с жесткой сцепкой. Буксировка с использованием троса запрещена.

Буксировка полноприводного автомобиля

Транспортировку полноприводного автомобиля необходимо совершать с полной погрузкой автомобиля на платформу эвакуатора, или прицеп, как показано на рисунке.

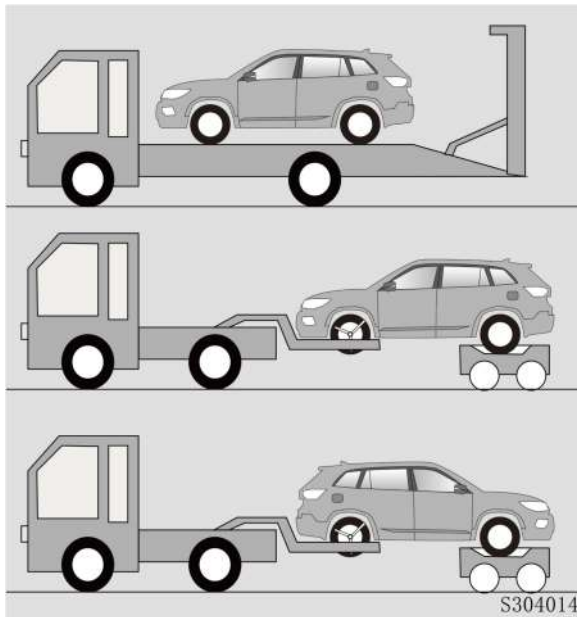

ПРИМЕЧАНИЕ

Запрещается транспортировать полноприводные автомобили методом частичной погрузки (вывешивание только передних или только задних колес автомобиля). Неправильная буксировка может привести к повреждению узлов и деталей системы полного привода.

Автомобили, оборудованные автоматической коробкой передач

В случае механической неисправности автоматической трансмиссии буксировка автомобиля допустима только с полным отрывом ведущих колес от земли.

- Если скорость буксировки превышает 20 км/ч или расстояние буксировки превышает 20 км, то ведущие колеса буксируемого транспортного средства должны быть полностью оторваны от земли.
- Аварийная буксировка на короткие расстояния: при необходимости эвакуации автомобиля из опасного места, рекомендуется, чтобы ведущие колеса буксируемого автомобиля не касались земли, а скорость движения не превышала 20 км/ч.

Помощь при застревании

При извлечении застрявшего автомобиля не дергайте его сильно и резко, не тяните под углом. Чрезмерные усилия могут привести к повреждению автомобиля.

При застревании ведущих колес на сыпучем, скользком или грязном покрытии, при извлечении автомобиля, особенно загруженного, следует проявлять осторожность.

Не пытайтесь извлечь автомобиль с помощью буксирного крюка. Если это возможно, попробуйте вытянуть автомобиль назад по колее, оставленной застрявшим автомобилем через проушины.

АВАРИЙНОЕ ОБОРУДОВАНИЕ ПЕРВОЙ НЕОБХОДИМОСТИ ✪

Автомобиль оснащен средствами экстренной помощи, которые могут помочь отреагировать в случае возникновения чрезвычайной ситуации.

Огнетушитель

При возгорании воспользуйтесь огнетушителем. Если возгорание небольшое и вы умеете пользоваться огнетушителем, внимательно выполните следующие действия.

1. Извлеките предохранительный штифт в верхней части огнетушителя, который предохраняет рукоятку от случайного нажатия;
2. Направьте сопло огнетушителя на очаг возгорания;
3. Встаньте на расстоянии примерно в 2,5 м от очага возгорания и нажмите на рукоятку, для разрядки огнетушителя. Если отпустить рукоятку, разрядка прекратится.
4. Проведите соплом огнетушителя по сторонам от очага возгорания. После того, как огонь погаснет, внимательно следите за местом возгорания, так как он может снова загореться.

Аптечка первой помощи

В аптечке первой помощи находятся предметы для оказания первой медицинской помощи, такие как ножницы, бинт, пластырь и т.д.

Манометр для измерения давления воздуха в шинах ✪

При ежедневном использовании автомобиля, давление воздуха в шинах может изменяться, и, периодически, необходимо регулировать давление в шинах. Это не является признаком неисправности или повреждения шины, а нормальное явление. Регулярно проверяйте давление в шинах в холодном состоянии, т.к. с повышением температуры давление в шинах увеличивается.

Для проверки давления в шинах выполните следующие действия:

1. Открутите колпачок воздушного клапана, расположенного на ободе колеса;
2. Прижмите и удерживайте манометр у вентиля воздушного клапана шины. Некоторое количество воздуха может утечь. При неплотном прижимании манометра может произойти большая утечка воздуха из шины.
3. Для активации датчика резко и уверенно прижмите манометр к вентилю воздушного клапана. Избегайте утечек воздуха.
4. Снимите показания давления в шинах на манометре. Сравните показания давления в шинах с рекомендованным значением.
5. Отрегулируйте давление в шинах до рекомендованного значения. См. раздел «Рекомендованное давление в шинах в холодном состоянии» (VII. Технические характеристики автомобиля).
6. Установите колпачок воздушного клапана на вентиль.

СИСТЕМА ЭКСТРЕННОГО ВЫЗОВА ОПЕРАТИВНЫХ СЛУЖБ

Система вызова экстренных оперативных служб предназначена для автоматического (при аварии) или ручного вызова оператора экстренных оперативных служб (ЭОС), передачи минимального набора данных (МНД) с описанием характеристик автомобиля, координат его местонахождения, времени и направления движения, а также установления громкой связи пользователей автомобиля с оператором государственной федеральной системы «ЭРА-ГЛОНАСС». Подробную информацию можно получить на сайте производителя <http://www.uveos.ru>.



1. Микрофон;
2. Защитная крышка кнопки «SOS»;
3. Кнопка «SOS»;
4. Индикатор состояния;
5. Кнопка «Дополнительные функции».

Режимы работы системы

Система работает от бортовой сети автомобиля с номинальным напряжением бортовой сети 12 В. При отключении от источника питания после совершения экстренного вызова, система работает за счёт встроенной аккумуляторной батареи. В противном случае устройство будет выключено.

Система имеет следующие режимы работы:

- режим «Выключено»;
- режим «ЭРА»;
- режим «Экстренный вызов»;
- режим «Тестирование»;
- режим «Сервис».

Режим «Выключено»

При выключенном зажигании система находится в режиме «Выключено». Выход изделия из режима «Выключено» осуществляется при включении зажигания. При включенном зажигании и отсутствии питания переход в режим «Выключено» из других режимов осуществляется при разряде встроенной резервной батареи.

Режим «ЭРА»

В режиме «ЭРА» система осуществляет регистрацию параметров автомобиля, определение событий ДТП в автоматическом режиме и обеспечивает реакцию на управляющие действия пользователя. Система находится в режиме «ЭРА» при первоначальном включении зажигания транспортного средства, а также, после завершения режима «Тестирование» или прекращении режима «Экстренный вызов».

Режим «Экстренный вызов»

Режим «Экстренный вызов» предназначен для передачи МНД и установления голосового соединения пользователей автомобиля с оператором контакт-центра. Процедура «Экстренный вызов» выполняется автоматически при включенном зажигании по сигналу, поступившему от модуля идентификации события ДТП, а также в ручном режиме по нажатию и удержанию кнопки «SOS» не менее 3 сек.

Модуль идентификации события ДТП может определять момент аварии при: фронтальном столкновении; боковом столкновении; ударе сзади; опрокидывании.

Для выхода из режима «Экстренный вызов», инициированного в ручном режиме, на стадии установления соединения (если соединение с оператором системы ещё не установлено) следует нажать кнопку «SOS», экстренный вызов будет прекращен.

При автоматическом инициировании режима «Экстренный вызов» система перейдет в режим «ЭРА» после завершения вызова со стороны оператора контакт-центра экстренной службы.

Режим «Тестирование»

Режим «Тестирование» предназначен для проверки функционирования автомобильной телекоммуникационной системы оператором системы «ЭРА ГЛОНАСС».

Вход в режим «Тестирование» осуществляется путём последовательного нажатия кнопки «SOS» 5 раз в течение 5 секунд. После перехода в состояние выбора сервисного режима подождать 10 секунд, не нажимая дополнительные кнопки.

В режиме «Тестирование» индикатор состояния БИП горит зеленым цветом и мигает 3 раза красным цветом каждые 2 сек.

Для выполнения тестирования следуйте голосовым подсказкам.

Выход из режима «Тестирование» осуществляется:

- после передачи МНД с результатами тестирования изделия оператору системы;
- при отключении внешнего питания.

Режим «Сервис»

Режим «Сервис» предназначен для отключения всех функций изделия на время нахождения транспортного средства в сервисном центре и/или проведения ремонтных работ.

Для входа в режим «Сервис» необходимо последовательное нажатие кнопки «SOS» 5 раз не более чем за 5 секунд, после чего, следуя голосовым подсказкам, нажать кнопку «SOS». Если кнопка «SOS» не будет нажата в течение 5 секунд, то изделие перейдет в режим «Тестирование».

В режиме «Сервис» индикатор состояния БИП горит зеленым цветом, мигает 3 раза красным цветом каждые 2 сек, и каждые 7 секунд из динамика подается звуковой сигнал.

Выход из режима «Сервис» осуществляется:

- после нажатия кнопки «SOS»;
- при отключении внешнего питания;
- при скорости движения автомобиля свыше 5 км/ч.

Примечания:

1. При нахождении изделия в режиме «Сервис» определение критического угла поворота не выполняется.

2. После завершения ремонтных работ или технического обслуживания автомобиля, систему необходимо перевести в штатный режим работы.

Индикация режимов работы

Для индикации работы системы используется индикатор состояния БИП.

При подаче питания на изделие индикатор состояния горит красным цветом в течении 3-10 секунд. Если самодиагностика пройдена успешно, изделие переходит в режим «ЭРА».

При обнаружении неисправности встроенных компонентов во время проведения самодиагностики индикация изделия переходит в состояние «Неисправность УВЭОС».

Возможные индикации состояния системы приведены в таблице.

После длительного нахождения автомобиля в зоне неуверенного приема сигнала от ГЛОНАСС/GPS спутников, возможно увеличение времени, затрачиваемого на определение местоположения автомобиля.

В случае, если система диагностировала неисправность внутренних компонентов или обнаружена иная неисправность в работе системы, не проводите ремонт самостоятельно. Обратитесь к техническому специалисту, или в авторизованный сервисный центр CHANGAN Automobile.

Гарантийный срок эксплуатации системы вызова экстренных оперативных служб – 36 месяцев с момента продажи (передачи) автомобиля первому покупателю.

Гарантийный срок на внутреннюю аккумуляторную батарею системы вызова экстренных оперативных служб – 12 месяцев с момента продажи (передачи) автомобиля первому покупателю.

Подробная информация на официальном сайте производителя: <http://www.santel-navi.ru>



ВНИМАНИЕ

- На сильно пострадавшем в результате серьезной аварии автомобиле, в результате которой произошло повреждение (обрыв) жгута проводов, система может работать не стабильно. В данном случае обеспечить нормальный сервис - невозможно.
- Обслуживание не может быть предоставлено в областях за пределами покрытия сети.
- Для обеспечения качества обслуживания системы, когда кнопка "SOS" нажата для запроса услуг, отличных от экстренной помощи, Call - центр не в состоянии предоставить эти услуги

Индикация состояний системы

РЕЖИМ РАБОТЫ	ИНДИКАЦИЯ
Включение УВЭОС после подачи зажигания	Горит красным от 3 до 10 секунд.
Режим «ЭРА»	Горит зеленым, если внутренняя диагностика прошла успешно. Горит красным, если есть неисправность.
Неисправность УВЭОС	Горит красным постоянно. Код неисправности может быть считан по CAN-шине или USB-соединению.
Сеть сотового оператора временно не доступна	Пять коротких красных миганий (5 Гц) и опциональная голосовая подсказка «Сеть сотового оператора временно не доступна».
Установление соединения в режиме «Экстренный вызов»	Медленное мигание красный/зеленый (1 Гц).
Передача МНД в режиме «Экстренный вызов»	Опциональная голосовая подсказка информирует о режиме: «Установление соединения»; «Передача данных в систему».
Голосовое соединение в режиме «Экстренный вызов»	Горит зеленым постоянно. Опциональная голосовая подсказка «Соединение установлено».
Режим «Тестирование»	Горит зеленым, три коротких красных мигания (5 Гц), пауза 2 секунды, повтор.
Режим «Сервис»	Горит зеленым, три коротких красных мигания (5 Гц), пауза 2 секунды, повтор. Подается звуковой сигнал каждые 7 сек.

В случае, если изделие диагностировало неисправность внутренних компонентов, необходимо обратиться к техническому специалисту, обслуживающему систему, либо к представителю сервисной службы предприятия-изготовителя.

VI. ТЕХНИЧЕСКОЕ ОБСЛУЖИВАНИЕ И РЕМОНТ

СПИСОК ОБЯЗАТЕЛЬНЫХ ПРОВЕРОК

Ежедневный осмотр

- **Фары и лампы головного освещения:** убедитесь, что все осветительные приборы и световая сигнализация (ДХО, фары, задние фонари, габаритные огни, сигналы поворота и заднего хода, стоп-сигналы и противотуманные фары) работают исправно.
- **Предупреждающие контрольные лампы и световые индикаторы:** убедитесь, что все приборы, элементы управления и предупреждающие контрольные лампы, и световые индикаторы работают исправно.
- **Зеркала заднего вида:** убедитесь, что отражающая поверхность зеркал чистая, отрегулируйте их.
- **Двери автомобиля, дверь багажного отделения, капот:** убедитесь, что все двери, дверь багажного отделения, лючок бензобака и капот двигателя открываются и закрываются свободно.
- **Внешнее состояние кузова:** осмотрите кузов автомобиля на наличие сколов, царапин и других повреждений кузова, и, при необходимости, как можно скорее отремонтируйте его, для предотвращения образования коррозии металла на поврежденных деталях.

Проверки при заправке

- Проверьте уровень масла в двигателе, уровень тормозной и омывающей жидкостей;
- Проверьте давление в шинах;
- Проверьте состояние шин: убедитесь, что на боковой поверхности и протекторе нет трещин. В протекторах шин нет посторонних предметов.

Ежемесячные проверки

- Уровень охлаждающей жидкости двигателя;
- Шланги, топливопроводы и резервуары технических жидкостей на отсутствие протечек;
- Работу системы кондиционирования воздуха;
- Работу стояночного тормоза – проверка постановки на стояночный тормоз/снятие;
- Работу звукового сигнала и динамиков;
- Момент затяжки колесных гаек: гайки и болты затянуты до заданных значений.
- Работу стеклоочистителей: убедитесь, что щетки и рычаги стеклоочистителя находятся в исправном, работоспособном состоянии.
- Рулевое управление: проверьте рулевое управление на отсутствие люфта.
- Педали: Проверьте исправность хода педали тормоза и педали сцепления.
- Стойки амортизаторов: проверьте работоспособность стоек амортизаторов на предмет износа, протечки, повреждений защитных пыльников и других повреждений.
- Люк в крыше: проверьте люк и его элементы на прочность крепежных соединений и герметичность. Проверьте дренажный канал в левой и правой направляющей на наличие загрязнений и посторонних веществ. Проверьте плавность движения люка и его регулировки. Регулярно проверяйте уплотнители люка. Проверьте, нет ли подозрительного шума при работе люка. При необходимости, протрите и смажьте уплотнители.

МЕРЫ ПРЕДОСТОРОЖНОСТИ ПРИ ТЕХНИЧЕСКОМ ОБСЛУЖИВАНИИ И РЕМОНТЕ

Для снижения риска получения травм или повреждения транспортного средства, при проведении инспекционного осмотра/технического обслуживания автомобиля или выполнении ремонтных или регулировочных работ, следует соблюдать следующие меры безопасности:

- Перед проведением работ остановите двигатель и дайте ему остыть. Не проводите работы, когда двигатель горячий;
- При необходимости проведения работ под автомобилем или в нижней его части, используйте упоры/стойки безопасности для поднятия и удержания автомобиля. При поднимании автомобиля с помощью домкрата не располагайтесь под автомобилем;
- Горючие вещества, воспламеняющиеся, дымящиеся, тлеющие, возгорающиеся и искрящиеся предметы держите вдали от аккумулятора, ГСМ и иных воспламеняющихся жидкостей и объектов.
- Запрещается подключать или устанавливать аккумуляторную батарею, или другие электрические элементы при включенном электропитании автомобиля (положение «АСС»/«ON»);
- Будьте внимательны и осторожны при подсоединении клемм и проводов к аккумуляторной батарее, не перепутайте их. Запрещается подключать положительный полюс к отрицательному и наоборот.

- Аккумулятор, провода зажигания и электрические цепи автомобиля находятся под сильным током или высоким напряжением. Не допускайте короткое замыкание.
- При инспекционном осмотре работающего двигателя в закрытом помещении (например, в гараже) убедитесь в наличии надлежащей вентиляции;
- Масло для двигателя, жидкость охлаждения двигателя, другие ГСМ и заправочные жидкости храните вдали от детей и домашних животных;
- Не наносите силикон или оконный герметик на люк в крыше;
- Если на многофункциональном дисплее приборной панели появилось сообщение «GPF maintenance (Обслуживание фильтра твердых частиц (GPF))», выполните необходимые действия. В противном случае это может повлиять на нормальную эксплуатацию автомобиля.

ШИНЫ И ДИСКИ

Шины

Проверка и обслуживание шин

При движении автомобиля старайтесь объезжать препятствия и избегать ударов о выбоины, выступы, ямы, бордюрные камни и т.д.

Не допускайте повреждения боковой поверхности шины.

Регулярно проверяйте поверхность шины на наличие порезов, посторонних предметов и неравномерного износа. Удаляйте посторонние предметы, застрявшие в рисунке протектора. Неравномерный износ протектора может свидетельствовать об отклонении углов установки колес, разбалансировки колес или низком

давлении в шинах.

Ежемесячно проверяйте износ протектора шин по индикатору на шинах. Если износ протектора находится на одном уровне с индикатором износа, замените шины.

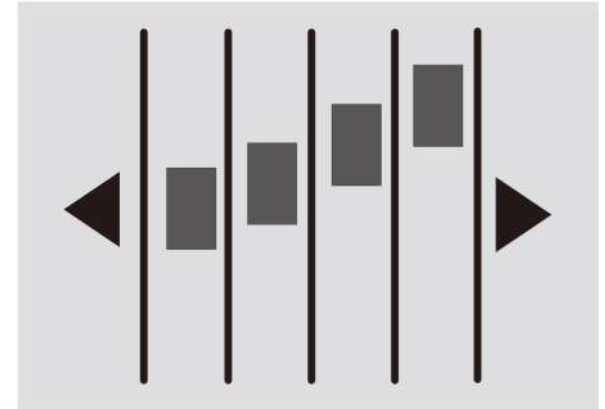

При обнаружении неравномерного износа или повреждений на рисунке протектора или на боковой поверхности шины (порезы, «грыжи» или трещины, обнажающие корд шины), незамедлительно замените шины. При необходимости, обратитесь в авторизованный сервисный центр CHANGAN Automobile для консультации и замены шин.

Во избежание повышенного расхода топлива, проверяйте и регулируйте давление в шинах (включая запасное колесо) не реже одного раза в месяц. Разница давления в шинах на одной оси не должна превышать более 5 КПа.

Своевременно проверяйте давление в шинах при значительном изменении температуры окружающей среды.

При использовании шин более 6 лет, их необходимо заменить, даже при отсутствии видимых повреждений.

ВНИМАНИЕ

- Категорически запрещается использовать шины с повышенным износом протектора. Это очень опасно. Изношенные шины значительно снижают сцепление с дорожным покрытием, и как следствие - эффективность торможения, точность и остроту рулевого управления.
- Допускается использование шин и дисков только того же размера и типа, что и изначально установлены на автомобиле. В противном случае, это влияет на безопасность и эксплуатационные характеристики автомобиля, что в дальнейшем может привести к несчастным случаям или даже серьезным травмам.

Способы контроля давления в шинах

1. Откройте колпачок колесного воздушного клапана (ниппеля), расположенного на ободке колеса, и снимите его;
2. Измерьте давление в шинах с помощью манометра. Если давление в шинах в холодном состоянии не соответствует рекомендованному, отрегулируйте его.
3. Если давление избыточно, нажмите на сердечник воздушного клапана (внутри клапана шины), для снижения давления воздуха до необходимого значения.
4. После проверки и регулировки давления до рекомендованного значения, установите колпачок на ниппель для предотвращения попадания пыли и влаги, и как следствие – снижение давления воздуха в шине.

Перестановка колес

Для обеспечения равномерного износа передних и задних шин автомобиля и продления срока службы шин, рекомендуется менять положение шин каждые 10.000 км после первого технического обслуживания. При обнаружении неравномерного износа, необходимо произвести преждевременную перестановку колес. Рекомендации по перестановке приведены на рисунке ниже.

А: Схема перестановки колес без запасного колеса:

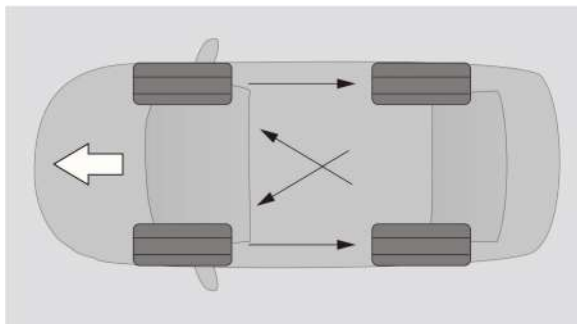

В: Схема перестановки колес с направленным рисунком протектора:

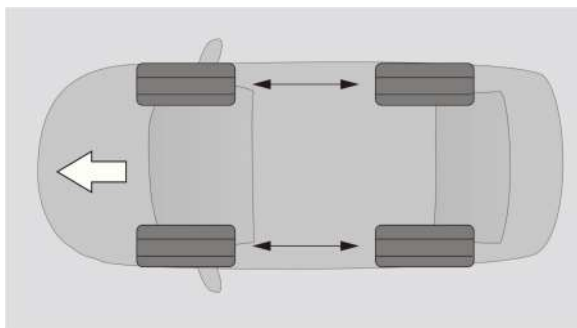

С: Схема перестановки колес с полноразмерным запасным колесом:

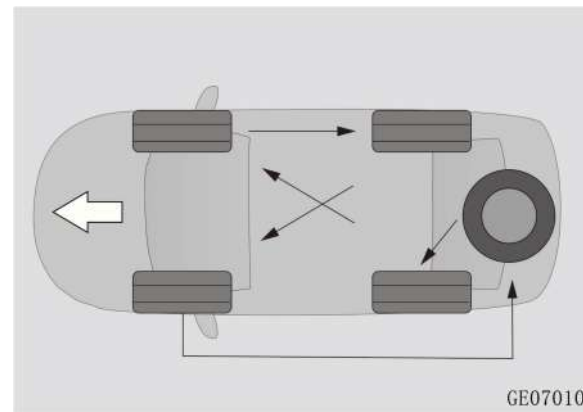

При замене колес проверьте состояние и износ тормозных колодок и дисков. После замены колес проверьте и отрегулируйте давление передних и задних шин. Проверьте на соответствие рекомендованным значениям моменты затяжки колесных гаек.

ПРЕДУПРЕЖДЕНИЕ

Если автомобиль оснащен системой контроля давления в шинах, после смены положения колес необходимо провести перекалибровку датчиков. Обратитесь в авторизованный сервисный центр CHANGAN Automobile.

Если шины имеют направленный рисунок протектора (это отмечено стрелкой на боковой поверхности шины, отвечающей за направление вращения), то их необходимо устанавливать в соответствии с указанным направлением вращения.

Только правильно установленные шины могут в полной мере проявить свои лучшие свойства с

точки зрения сцепления с дорожным покрытием, снижения шума, износостойкости и устойчивости к аквапланированию.

Шины с асимметричным протектором необходимо устанавливать в соответствии с информацией на боковой поверхности шины. Для обеспечения максимальной производительности шины, сторона шины с надписью «OUTSIDE» (снаружи) должна быть обращена к внешней стороне, а сторона с надписью «INSIDE» (внутри) - к внутренней стороне автомобиля.

Аварийное (не полноразмерное) запасное колесо ✱

Автомобиль оснащен аварийным (не полноразмерным) запасным колесом, которое отличается от оригинальных колес, установленных на автомобиле. Аварийное запасное колесо допускается использовать только в экстренных случаях, и оно не предназначено для продолжительной эксплуатации или поездок на дальние расстояния. Для обеспечения безопасности движения и во избежание непредвиденных ситуаций, вызванных продолжительной эксплуатацией аварийного запасного колеса, как можно скорее замените его оригинальным полноразмерным колесом.

ПРИМЕЧАНИЕ

Не устанавливайте аварийное запасное колесо на переднюю ось/ ведущие колеса. В случае повреждения переднего колеса, переставьте заднее колесо на место поврежденного переднего колеса, а аварийное запасное колесо установите на место заднего колеса. После установки запасного колеса проверьте и

установите рекомендуемое давление в шинах. Запасное аварийное колесо не является полноразмерным запасным колесом, и может использоваться только в аварийных ситуациях. Запрещается использование аварийного запасного колеса в течение длительного времени и при движении на большие расстояния. Скорость автомобиля с установленным аварийным запасным колесом, не должна превышать 80 км/ч. Избегайте резких ускорений, экстренных торможений и резких поворотов. Избегайте преодоления препятствий, объезжайте ямы и впадины.

Категорически запрещается устанавливать более одного аварийного запасного колеса на автомобиль одновременно. Не пользуйтесь услугами автоматической автомойки, если установлено аварийное запасное колесо.

Запрещается использовать любые шины (в т.ч. запасные) старше 6 лет.

Не устанавливайте цепи противоскольжения на аварийное запасное колесо.

После переустановки колес на полноразмерные, используйте только оригинальные колесные болты или гайки.

Зимние шины и цепи противоскольжения

При движении по заснеженным и обледенелым дорогам рекомендуется использовать зимние шины или цепи противоскольжения.

Установка зимних шин значительно повысит управляемость автомобиля при движении по снегу и льду. Рекомендуется устанавливать зимние шины при среднесуточной температуре окружающей среды ниже +7 °С.

При подборе и установке зимних шин, необходимо выбирать шины с тем же типом, размером и грузоподъемностью, что и установленные автопроизводителем. Индекс скорости и давление воздуха в зимних шинах должны соответствовать требованиям автопроизводителя и дилеров зимних шин. В противном случае это может повлиять на безопасность и управляемость автомобиля, возрастет риск несчастных случаев и получения травмы.

Демонтированные шины необходимо промаркировать по месту установки и направлению вращения (левая передняя, правая передняя, левая задняя, правая задняя часть) и хранить в прохладном, сухом месте. При повторном использовании шин устанавливайте их в соответствии с обозначенным монтажным положением.

Своевременно устанавливайте летние или всесезонные шины при повышении среднесуточной температуры окружающей среды до +7 °С.

Толщина установленных цепей противоскольжения не должна превышать 9 мм. Для переднеприводных автомобилей цепи противоскольжения должны быть установлены на переднюю ось. Для полноприводных автомобилей цепи противоскольжения необходимо устанавливать на передние и задние колеса. Устанавливайте цепи противоскольжения только на определенные модели с соответствующими типоразмерами шин.

Через первые 0,5 – 1 км движения автомобиля после установки цепей, необходимо подтянуть цепи для обеспечения безопасности.

Если автомобиль оснащен зимними шинами и цепями противоскольжения старайтесь избегать движения по неровным, ухабистым дорогам. Не создавайте аварийные ситуации (такие как резкое ускорение, экстренное торможение и т. д.).

При движении по дорогам общего пользования или расчищенным дорогам, снимите цепи противоскольжения. Запрещается использовать цепь противоскольжения на не заснеженной дороге.

При возникновении других вопросов, следуйте инструкциям производителя/ поставщика цепей противоскольжения.

ПРЕДУПРЕЖДЕНИЕ

Используйте только цепи, подходящие по размерам и спецификации. Не соответствующие или неправильно установленные цепи противоскольжения могут повредить тормозную систему, подвеску, кузов и/ или колеса. Данные повреждения не покрываются гарантией завода изготовителя.

Если колеса автомобиля оборудованы колесными колпаками, снимите их перед установкой цепей противоскольжения.

Шины с отметкой M+S (всепогодные) имеют лучшие характеристики для эксплуатации в зимний период, по сравнению с летними, но, как правило, не достигают до характеристик зимних шин.



ВНИМАНИЕ

Для предотвращения потери управляемости автомобиля из-за разницы коэффициента сцепления колес с дорожным покрытием, все колеса должны быть оборудованы зимними

шинами.

При использовании зимних шин и металлических цепей противоскольжения, скорость автомобиля не должна превышать 30 км/ч или предельно допустимую скорость, указанную изготовителем цепей противоскольжения, в зависимости от того, какая из этих скоростей меньше.

При использовании зимних шин и неметаллических цепей противоскольжения, скорость не должна превышать 50 км/ч или предельно допустимую скорость, указанную изготовителем цепей противоскольжения, в зависимости от того, какая из этих скоростей меньше.

Скорость движения автомобиля выбирайте в зависимости от погодных условий, дорожной ситуации и плотности движения. Не рискуйте с сопротивлением скольжению зимней шины, во избежание аварии.

Колеса и диски

Выбор колесных дисков

При необходимости замены колесных дисков убедитесь, что новые колесные диски имеют тот же размер и характеристики, что и диски, установленные производителем.

Компания автопроизводитель не рекомендует использовать колесные диски:

- Разноразмерные колесные диски, или диски разного типа;
- Старые (бывшие в употреблении) колесные диски;
- Прокатанные и восстановленные диски.

Замена колес

Если диск колеса погнут, треснул или покрылся ржавчиной, как можно скорее замените его. В противном случае давление воздуха в колесе упадет, и шина может самопроизвольно разбортироваться с диска, что приведет к потере управляемости автомобиля.

После установки новых шин или дисков, проверьте калибровку динамического баланса и параметров центровки четырех колес.

Меры предосторожности для легкосплавных колесных дисков

- Используйте исключительно оригинальные колесные гайки и баллонный ключ CHANGAN для легкосплавных колес.
- Через 1600 км после перестановки, ремонта или замены колес проверьте момент затяжки колесных гаек.
- При использовании цепей противоскольжения будьте осторожны, чтобы не повредить алюминиевые диски. Не используйте поврежденные алюминиевые колеса.

СИСТЕМА КОНТРОЛЯ ДАВЛЕНИЯ ВОЗДУХА В ШИНАХ (TPMS)

Описание системы

Во время движения автомобиля система контроля давления в шинах контролирует давление и температуру во всех четырех шинах. Если система обнаружит изменение давления или температуры в шинах больше допустимых значений, система выдаст соответствующее предупреждение.

Информация о давлении в шинах отображается на многофункциональном дисплее приборной панели. Во время движения автомобиля для проверки текущего давления в шинах можно контролировать данные о давлении в шинах.

При изменении давления воздуха в шинах загорается соответствующий индикатор, сигнализирующий об изменении давления. Если это вызвано исключительно изменением давления воздуха, отрегулируйте давление в шинах в соответствии с рекомендованным холодным давлением, указанным на табличке автомобиля. Индикатор давления в шинах автоматически погаснет через несколько минут после начала движения.

Система контроля давления в шинах работает если датчики давления установлены на всех 4-х колесах автомобиля. В запасном колесе датчик контроля давления в шинах не установлен.

После установки запасного колеса и непродолжительной поездки, загорится

индикатор давления в шинах . Как можно скорее обратитесь в авторизованный сервисный центр CHANGAN Automobile для ремонта и/или

замены поврежденного колеса и перезагрузке системы контроля давления в шинах. Устанавливайте только оригинальные датчики контроля давления в шинах, рекомендованные производителем (CHANGAN Automobile). После установки необходимо провести калибровку датчиков TPMS.

Меры предосторожности

Давление в шинах необходимо устанавливать в соответствии с рекомендованным давлением в холодном состоянии, в зависимости от условий вождения и загрузки автомобиля. Ежемесячно проверяйте и, при необходимости, корректируйте давление в шинах в холодном состоянии. Для проверки давления шины считаются в холодном состоянии при следующих условиях:

- Автомобиль находился без движения не менее 3 часов вдали от действия прямых солнечных лучей;
- Автомобиль проехал не более 1,6 км после начала движения.

Давление в шинах, установленное в холодном состоянии по показаниям манометра, может отличаться от показаний системы TPMS.

Система контроля давления в шинах не может моментально информировать о мгновенной полной потере давления, например, при проколе шины посторонним предметом. В данном случае плавно остановитесь в безопасном месте, избегая резкого торможения и поворотов руля, во избежание внезапной потери рулевого управления. После восстановления давления в шинах информация о давлении обновится и индикатор давления автоматически погаснет через несколько минут после начала движения.

ПРИМЕЧАНИЕ

Система контроля давления в шинах помогает водителю контролировать давление в шинах своевременно его информируя, но не может предотвратить аварию, и устранить неисправность.

Фактическое давление в шинах измеряется и отображается только во время движения автомобиля. Во время стоянки автомобиля давление в шинах не отображается или приведено справочно.

Во избежание повреждения датчика давления воздуха в шинах (TPMS) во время работ по монтажу колес при необходимости их замены, обратитесь в авторизованный сервисный центр CHANGAN Automobile.

При изменении положения шин необходимо провести обучение системы контроля давления в шинах (TPMS), чтобы отображаемые данные соответствовали фактическому положению шин.

Система контроля давления в шинах использует радиоканал для передачи данных. Индикатор аварийного давления в шинах может включиться по ошибке, а работа системы контроля давления в шинах может быть нарушена при следующих ситуациях:

- Автомобиль проезжает вблизи линий электро- или радиопередатчиков, таких как аэропорт, радиовышка и т.д.;
- В автомобиле или непосредственно рядом с ним используют электронные устройства и радиопередатчики (например, ноутбук, беспроводные наушники, диктофоны, видеорегистраторы и т.д.);
- Автомобиль оборудован цепями

противоскольжения.

ПРИМЕЧАНИЕ

При установке на автомобиль зимних шин и/или цепей противоскольжения, мощность передачи сигнала от датчиков давления воздуха в шинах может снизиться, и принимающее устройство может не распознать сигнал, что приведет к ошибочному срабатыванию индикатора.

Для предотвращения некорректной работы системы контроля давления воздуха в шинах и ошибочного срабатывания индикатора, обратитесь в авторизованный сервисный центр CHANGAN Automobile, для включения или отключения функции зимнего режима системы контроля давления в шинах, и блокировке ложных сигналов тревоги о давлении в шинах.

Предупреждение системы контроля давления в шинах

Если система контроля давления в шинах обнаружит, что в одной или нескольких шинах изменилось давление или температура воздуха в шинах повышенная, на дисплее появится предупреждающее сообщение и включится индикатор аварийного давления в шинах. Избегая резких маневров, сбавьте скорость и плавно остановите автомобиль в безопасном месте. Проверьте и отрегулируйте давление в шинах, когда они остынут. При необходимости замените шины.

Если система контроля давления в шинах (TPMS) обнаружит, что одна или несколько шин имеют высокую температуру, на дисплее появится предупреждающее сообщение и на дисплее приборной панели загорится индикатор

аварийного давления в шинах. Избегая резких маневров, сбавьте скорость и плавно остановите автомобиль в безопасном месте. Начинайте движение только после снижения температуры шин. При необходимости замените шины. При необходимости, как можно скорее обратитесь в авторизованный сервисный центр CHANGAN Automobile для диагностики и ремонта.

ПРИМЕЧАНИЕ

Если давление в шинах установлено в теплых условиях, индикатор изменения давления воздуха в шинах может загореться при въезде в холодную область. Это связано с изменением давления, вследствие изменения температуры, и не указывает на неисправность системы. При эксплуатации автомобиля в районах с разной температурой своевременно проверяйте и корректируйте давление в шинах.

В случае неисправности системы контроля давления в шинах (TPMS), на дисплее появится предупреждение и на приборной панели загорится индикатор давления в шинах. Как можно скорее обратитесь в авторизованный сервисный центр CHANGAN Automobile для диагностики и ремонта.

ОБСЛУЖИВАНИЕ АВТОМОБИЛЯ

Кузов и оборудование

Мойка автомобиля

Регулярное обслуживание и мойка автомобиля необходимо для поддержания качества и его характеристик. Своевременное техническое обслуживание является важным условием для подтверждения гарантии качества автомобиля и предотвращения образования коррозии кузова автомобиля и сохранения лакокрасочного покрытия.

ПРИМЕЧАНИЕ

Пятна и грязь на кузове автомобиля могут содержать растворители или коррозионно – активные химические вещества, что может привести к коррозии элементов кузова и повреждению защитного слоя лакокрасочного покрытия, деталей и компонентов автомобиля. Своевременно мойте и очищайте автомобиль от грязи и/или пыли на поверхности. Продолжительное время адгезии (воздействия на элементы кузова) усложняет очистку и обслуживание автомобиля. Для удаления трудноустраняемых пятен, во избежание повреждений, обратитесь в авторизованный сервисный центр CHANGAN Automobile или специализированные клининговые компании для профессиональной очистки.

Вымойте автомобиль как можно скорее в следующих случаях:

- Автомобиль очень грязный или сильно запыленный;

- После поездок вдоль моря или по соляно-щелочной дороге;
- После поездок в зонах, загрязненных сажей, минеральной пылью, рудой, железным порошком или химическими веществами;
- Когда лакокрасочная поверхность покрыта каменноугольной смолой, соком, мертвыми насекомыми или их личинками, пометом птиц или других животных.
- Если на поверхность лакокрасочного покрытия попал бензин или другие нефтепродукты.

ПРИМЕЧАНИЕ

Не мойте автомобиль под палящим солнцем под прямыми солнечными лучами.

При использовании доступных на рынке моющих и дезинфицирующих средств для мытья автомобиля внимательно прочитайте инструкцию по применению, и/или проконсультируйтесь с производителем во избежание коррозии, выцветания/обесцвечивания и отслаивания лакокрасочного покрытия или пластиковых элементов кузова, а также глянцевых, кожаных и резиновых деталей. Перед использованием рекомендуется провести проверку на небольшом незаметном участке, а вместо распыления используйте метод протирания.

Осторожно обращайтесь с лакокрасочной поверхностью автомобиля, снимите кольца, не применяйте скребок для удаления наледи и другие твердые предметы для контакта с поверхностью, а также не царапайте поверхность, чтобы избежать царапин или повреждения защитного лакокрасочного слоя кузова.

При отрицательных температурах окружающей среды не распыляйте воду и другие жидкости непосредственно на дверной замок, двери и окна, дверные ручки, крышку капота, дверь багажного отделения и люк топливозаливной горловины, иначе уплотнения или элементы могут примерзнуть, что затруднит их открывание.

После мойки автомобиля эффективность работы тормозной системы снижается и тормозной путь может увеличиться. В соответствии с дорожными условиями несколько раз нажмите на педаль тормоза для удаления влаги с тормозных механизмов и восстановления нормального тормозного эффекта.

После очистки внутренней поверхности ветрового стекла или стекла двери багажного отделения, слегка смочите мягкую ткань чистой водой и аккуратно протрите стекло в горизонтальном направлении (параллельно нанесенному нагревательному элементу), стараясь не поцарапать или не повредить нагревательные элементы или антенну.

После обработки кузова автомобиля воском, обязательно удалите воск с ветрового стекла и остальных стекол. Не покрывайте воском и не полируйте: пластиковые детали, стекла фар и задние фонари, матовые элементы и элементы, покрытые матовой краской.

В дождливую и влажную погоду проверяйте состояние стеклоочистителей и уплотнителей стекол и люка и своевременно удаляйте загрязнение и протирайте пыль. После мойки автомобиля в зимнее время или при отрицательной температуре окружающей среды, откройте люк и протрите насухо уплотнитель люка

и стеклянный люк сухой мягкой тканью.

ПРЕДУПРЕЖДЕНИЕ

- Запрещается мыть автомобиль или покрывать его воском при работающем двигателе.
- Перед мойкой автомобиля убедитесь, что крышка топливозаливной горловины закрыта должным образом.
- При уходе за автомобилем никогда не используйте:
 - сухую салфетку, грубую/ жесткую ткань или твердые материалы;
 - непроверенные, неизвестные, твердые или химически активные чистящие средства;
 - абразивные очистители;
 - растворители или моющие средства, содержащее растворитель.
- Не используйте очиститель стекол для очистки внутренней поверхности стекла с обогревом или антенной.
- Не используйте едкие и/или химически активные моющие средства (агрессивные очистители) для очистки стеклянных поверхностей автомобиля.
- При очистке люка на крыше не используйте моющие средства, растворители ржавчины, ГСМ, агрессивные вещества, кислые или сильнощелочные химикаты, или средства для удаления накипи.
- Смазка, рекомендуемая для уплотнения люка: DuPont XP1A6, для направляющих: Natto owsyn2602.

Защита от коррозии

Причины коррозии автомобилей

Основными причинами коррозии автомобилей являются:

- Соль, грязь, влага и химические вещества, которые накапливаются в течение долгого времени в таких труднодоступных местах, как шасси, кузов и рама автомобиля.
- Отслоение лакокрасочного покрытия вследствие аварий, царапин или других повреждений, в т. ч. сколов от камней и песка и т. д.
- Высокая влажность способствует ускорению образования коррозии. Если какая-либо часть автомобиля в течение длительного времени находится в условиях высокой влажности, даже если другие части автомобиля сухие, автомобиль будет подвержен коррозии. Если часть автомобиля в условиях высокой влажности не может быстро высохнуть из-за плохой вентиляции, это ускорит коррозию деталей.

Эффективные способы защиты от коррозии

Содержите кузов автомобиля чистым и сухим;

При обслуживании автомобиля проверьте и очистите (промойте) двери и сливные отверстия в нижней части автомобиля теплой или холодной водой. Дренажное отверстие должно быть вентилируемым.

При повреждении поверхности автомобиля или отслоения лакокрасочного покрытия, необходимо восстановить поврежденную поверхность как можно быстрее. Не подвергайте поврежденные металлические поверхности воздействию воздуха.

Попадание влаги, пыли, песка и грязи под напольное ковровое покрытие, обшивку салона и во внутренние полости автомобиля может ускорить коррозию. Регулярно проверяйте салон автомобиля. Убедитесь, что он чистый и сухой, особенно при эксплуатации автомобиля в дождливую погоду или местах с повышенной влажностью.

При перевозке (погрузке - выгрузке) некоторых коррозионно- агрессивных химических веществ, таких как удобрения, чистящие средства, щелочь, кислоты и соли, перевозите эти химические вещества в специальных контейнерах для транспортировки и вымойте и очистите автомобиль сразу после их разгрузки.

В зимнее время мойте автомобиль сразу после поездки по дороге, обработанной солью или другими реагентами.

Не рекомендуется парковать автомобиль во влажном, непрветриваемом помещении. Не мойте автомобиль в гаражном боксе.

Оборудование для автоматической мойки автомобилей

- Выбирайте автомойки, оборудованные бесщеточной системой автоматической мойки автомобилей. Обратите внимание на высоту и ширину портала для мойки автомобиля, применительно к данной модели;
- Перед мойкой автомобиля закройте все двери, окна, капот, дверь багажного отделения и люк топливозаливной горловины, сложите наружные зеркала заднего вида;
- Не наносите горячий воск на автомобили, клеенные декоративной и/ или защитной пленкой.

Мойка автомобиля напором воды под высоким давлением

- Температура воды не должна превышать 60°C;
- Равномерно распыляйте напор воды из сопла водяного пистолета с расстояния не менее 40 см от поверхности кузова автомобиля. Избегайте сильного напора воды. Это может привести к затоплению салона или отслоению лакокрасочного покрытия. Наклейки и молдинги могут быть повреждены или оторваны.
- Не направляйте в течении длительного времени напор воды под давлением на датчики, декоративные элементы, камеры и защитные пленки. Давление воды не должно превышать 100 бар;
- Перед удалением стойких пятен, предварительно замочите их.

ПРИМЕЧАНИЕ

Не направляйте напор воды под высоким давлением на уплотнители дверных проемов, окна и люк в крыше.

Не используйте напор воды из водяного пистолета высокого давления для мытья окон, которые были заморожены или покрыты снегом.

Не направляйте напор воды под высоким давлением из сопла водяного пистолета на уплотнения, шины, резиновые шланги, изоляционные материалы и/или другие хрупкие и чувствительные элементы автомобиля (например, дверные замки); не распыляйте воду в одном месте в течение длительного времени.

Не мойте днище автомобиля и колеса напором воды под высоким давлением; мойка водой под высоким давлением может привести к повреждению или отслаиванию лакокрасочного

покрытия на поверхности кузова.

Ручная мойка автомобиля

- Перед мойкой автомобиля обильно смочите автомобиль большим количеством воды для размягчения засохшей грязи и пятен;
- Для мойки и чистки автомобиля используйте мягкие губки или чистящие перчатки и другие мягкие чистящие средства;
- Мойку автомобиля начинайте с крыши по направлению сверху вниз. Последним очищайте колеса, дверные пороги и аналогичные детали;
- Используйте специализированные автомобильные моющие средства только в случаях трудноудаляемых загрязнений.

Рекомендации по уходу за матовыми поверхностями и элементами автомобиля

- Не используйте восковые чистящие средства для очистки матовых поверхностей и элементов автомобиля. Матовые окрашенные поверхности автомобиля очищайте вручную или с помощью специального мягкого тканевого чистящего устройства.
- При ручной чистке сначала используйте чистую воду для удаления загрязнений (размягчения птичьего помета, шеллака, жевательной резинки или слежавшегося осадка), затем используйте нейтральный мыльный раствор для очистки поверхности и, наконец, специальное средство для очистки матовой краски для удаления мелких пятен и загрязнений.

ПРЕДУПРЕЖДЕНИЕ

Не покрывайте воском и не полируйте матовую поверхность элементов кузова, чтобы не повредить краску.

Не используйте «карандаши» для подкраски или ремонта лакокрасочного покрытия во избежание повреждения матовой окрашенной поверхности. При необходимости подкрасить матовую или окрашенную поверхность, обратитесь в авторизованный сервисный центр CHANGAN для профессионального, качественного ремонта. Незамедлительно удаляйте птичий помет, жевательную резинку, шеллак, жир, масло, охлаждающую жидкость и т.д. с матовых поверхностей автомобиля во избежание повреждения матового эффекта.

дороги и т.д.);

Рекомендации по уходу за лакокрасочным покрытием автомобиля

- Своевременно мойте автомобиль;
- Не допускайте контакта с концентрированными кислотами или растворами с щелочными основаниями, органическими растворителями, масляными жидкостями и т.д. При незначительном контакте, для очистки, используйте специальную обтирочную салфетку. Предотвращайте соприкосновения твердых предметов с поверхностью лакокрасочного покрытия;
- При необходимости хранения автомобиля в течение длительного времени, используйте гараж. Для непродолжительной стоянки выберите прохладное место;
- Избегайте длительной стоянки под деревьями (птичий помет, пыльца, тушки насекомых и т.д.) могут вызвать коррозию;
- Не оставляйте автомобиль вблизи химических предприятий и аналогичных мест, возле которых могут образовываться мелкие металлические частицы/ пыль (сталелитейные заводы, железные

- Во время управления автомобилем держитесь, по возможности, подальше от больших транспортных средств (таких как большие грузовики, фуры и т.д.).
- По гравийной дороге проезжайте медленно, чтобы не повредить камнями, поднимаемыми колесами, лакокрасочное покрытие автомобиля;
- Не оставляйте автомобиль на солнце в течении длительного времени;
- Не допускайте контакта поверхности автомобиля с такими летучими веществами как бензин и моторное масло и, в случае попадания небольшого количества этих веществ на лакокрасочное покрытие, удалите их немедленно с помощью специальной обтирочной салфетки;
- Регулярно наносите восковое покрытие на кузов автомобиля для защиты лакокрасочного покрытия. Обработку высококачественным твердым воском и полировку автомобиля рекомендуется проводить не реже одного или двух раз в год. Высококачественный воскодержательный раствор наносите после полной очистки автомобиля на сухую, без явных капель воды поверхность кузова;
- В случае, если лакокрасочное покрытие автомобиля потеряла свой блеск и яркость, отполируйте ее (полиролью с содержанием воска), для восстановления блеска автомобильной краски. Если краска на поверхности автомобиля поцарапана, очистите и высушите поврежденную поверхность, отшлифуйте ее наждачной бумагой 1500#, а затем отполируйте ее шерстяным полировочным кругом. Если устранить повреждение не удалось, обратитесь в авторизованный сервисный центр CHANGAN Automobile, или в специализированный кузовной центр.

Обслуживание элементов кузова

Рекомендуется смазывать дверные и оконные уплотнения не реже одного раза в год. Используйте чистую тряпку для нанесения силиконовой смазки на резиновые уплотнения, чтобы сделать их более прочными, улучшить герметизацию и избежать прилипания или скрипа.

При длительном хранении автомобиля, распылите силиконовую смазку на уплотнения всех дверей, в т. ч. и уплотнения багажника, и нанесите воск для кузова на лакокрасочную поверхность на стыке уплотнений, для предотвращения прилипания.

Регулярно смазывайте петли, ограничитель и замки дверей и капота.

Очистка пластиковых деталей

Для очистки пластиковых элементов салона используйте влажную хлопчатобумажную ткань и нейтральный неабразивный водный раствор, чтобы не оставлять подтеков, разводов и не выводимых пятен.

Для удаления масляных или трудновыводимых пятен смочите мягкую ткань специальным нейтральным низкоконцентрированным (1%) моющим средством, которое не содержит растворителей и сохраняет исходную поверхность и цвет деталей, и протрите ей загрязнение. Остатки моющего средства удалите чистой водой. Не рекомендуется протирать салон бумажным полотенцем или салфеткой.

Очистка ремней безопасности

Для очистки ремней безопасности используйте мягкую губку, смоченную в нейтральном мыльном растворе или теплой воде. Не используйте отбеливатель, пятновыводитель или абразивные чистящие средства. После очистки высушите ремень или протрите ремень тканью или губкой. Не подвергайте ремень воздействию прямых солнечных лучей.

Очистка элементов изделий из кожи и ткани

Для чистки используйте только воду и нейтральное моющее средство.

ПРИМЕЧАНИЕ

Некоторые предметы и элементы одежды из темной ткани, такие как темная джинсовая ткань, могут окрашиваться и приводить к обесцвечиванию чехлы сиденья и элементы обивки салона (например, обивка сидений из ткани, искусственной кожи и натуральной кожи).

Очистка дисплея

Перед очисткой дисплея убедитесь, что дисплей выключен и охлажден.

Используйте ткань из микрофибры и чистящее средство для очистки TFT/LCD поверхности дисплея.

Протрите насухо поверхность дисплея сухой тканью из микрофибры.

ФАРЫ И ОСВЕЩЕНИЕ

Запотевание фар

При работе осветительных приборов, внутреннее давление в фарах регулируется через вентиляционные отверстия. При попадании влажного воздуха внутрь фары при низкой температуре отражателя фары, фара может запотеть (при отрицательных температурах образуется иней). Запотевание фар - распространенное явление. Это не является неисправностью, не влияет на срок службы лампы и не оказывает негативное влияние на работу системы освещения.

При запотевании (образовании тумана) фар, образуется влага на внутренней поверхности отражателя фары. Запотевание рассеется через некоторое время, но невозможно гарантировать отсутствие его повторного образования в дальнейшем. Полное рассеивание запотевания может занять от 2 до 3 дней или больше, в зависимости от таких факторов, как температура окружающей среды, влажность воздуха и интенсивность использования фар.

В случае возникновения ситуаций, описанных ниже, рекомендуется обратиться в авторизованный сервисный центр CHANGAN Automobile для проверки и консультации.

- Большое количество капель воды или следов протекания, сконденсировавшихся на внутренней стороне линзы фары.
- Скопление воды внутри фары

Яркость свечения фар

Яркость свечения фар автотранспортных средств строго регламентирована государственными законами и техническим регламентом. Яркость свечения фар на всех транспортных средствах не может быть слишком яркой или слишком тусклой, иначе это может привести к несчастным случаям или аварии.

Поскольку данный автомобиль предназначен для правостороннего движения, во избежание ослепления и повышения уровня безопасности встречных транспортных средств, стандарт освещения ближнего света фар применим для текущих требований. Световой поток левой фары ближнего света должен быть ниже, чем правой.

Если освещения фар, по Вашему мнению, недостаточно яркое, обратитесь в авторизованный сервисный центр CHANGAN Automobile для проверки и регулировки фар.

АККУМУЛЯТОРНАЯ БАТАРЕЯ

Саморазряд аккумуляторной батареи

Саморазряд аккумуляторной батареи неизбежен. При длительной стоянке автомобиля (более 2-х месяцев), мощность аккумуляторной батареи будет значительно снижена. На саморазряд аккумуляторной батареи влияют такие факторы, как температура и условия хранения, и другие факторы.

- Скорость саморазряда увеличивается с повышением температуры окружающей среды;
- Саморазряд аккумулятора ускоряется при хранении его в помещении с высокой влажностью и запыленностью.

Способы снижения саморазряда батареи

- Соединение клемм аккумуляторной батареи должны быть плотно затянуты;
- Содержите поверхность и контакты аккумуляторной батареи в чистоте;
- При длительной стоянке автомобиля снимите аккумуляторную батарею, и храните ее в относительно сухом помещении с умеренной температурой воздуха;
- Старайтесь не пользоваться электроприборами автомобиля и другими сторонними потребителями при выключенном двигателе.

Причины разряда аккумуляторной батареи

Разряд аккумуляторной батареи происходит, главным образом, по следующим причинам:

- Работа электрических устройств, постоянно потребляющих электроэнергию (например, противоугонная охранная система);
- Плохая изоляция электрических компонентов на автомобиле может привести к утечке электроэнергии;
- Минусовая клемма не отключена, что вызывает токи покоя и токи утечки, приводящие к быстрому разряду батареи электропотребителями и потере энергии;
- Работа электрических устройств в автомобиле при неработающем двигателе.

Проверка уровня заряда аккумуляторной батареи

Состояние аккумуляторной батареи с индикатором можно определить по цвету индикатора (см. информацию на этикетке аккумуляторной батареи).

Проверка с помощью вольтметра и фар головного освещения в качестве нагрузки: подсоедините вольтметр к аккумуляторной батарее и замерьте показание напряжения аккумуляторной батареи (АКБ). Затем включите фары головного освещения. Если напряжение аккумуляторной батареи остается выше 10 В и не падает быстро, запустите двигатель автомобиля. После запуска автомобиля, во время работы двигателя на холостом ходу, происходит подзарядка аккумуляторной батареи. Если напряжение аккумуляторной батареи быстро падает после включения фар головного освещения, зарядите аккумуляторную батарею с помощью зарядного устройства.

Последовательность действий при замене аккумуляторной батареи

При снятии аккумуляторной батареи, сначала отсоедините отрицательную клемму батареи, а затем отсоедините положительную клемму.

При установке аккумуляторной батареи, сначала присоедините положительную клемму, а затем присоедините отрицательную клемму и затяните накидным или рожковым гаечным ключом М10.

ЖИДКОСТЬ ДЛЯ ОМЫВАНИЯ ВЕТРОВОГО СТЕКЛА И ЩЕТКИ СТЕКЛООЧИСТИТЕЛЯ

Жидкость омывателя

Проверка уровня жидкости омывателя ветрового стекла

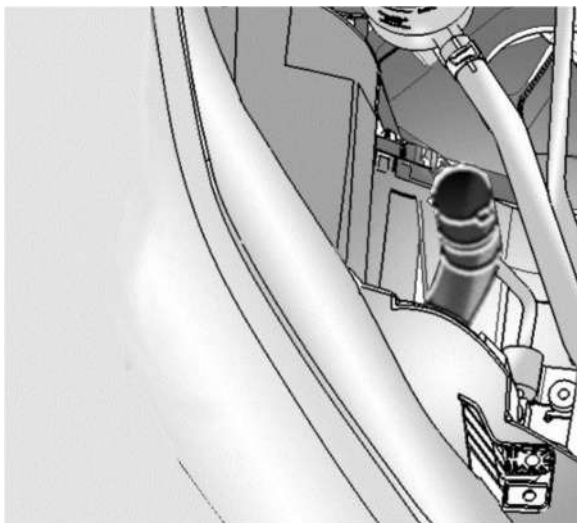

Регулярно проверяйте уровень очищающей жидкости в бачке омывателя ветрового стекла и своевременно доливайте его по мере необходимости. При температуре окружающего воздуха равной или ниже 0 С, для предотвращения замерзания необходимо использовать незамерзающую очищающую жидкость.

Не добавляйте водопроводную воду или охлаждающую жидкость в бачок омывателя. Водопроводная вода может замерзнуть или привести к засору в трубках и распылителях. Капли охлаждающей жидкости на ветровом стекле могут повлиять на обзор и привести к потере управления автомобилем. Капли охлаждающей жидкости могут повредить лакокрасочное покрытие автомобиля и элементы декора кузова.

Используйте качественную очищающую жидкость. Очищающая жидкость низкого качества может привести к выходу из строя насоса стеклоомывателя, засору распылителей, и другим неисправностям. При неисправности системы омывателя, как можно скорее обратитесь в авторизованный сервисный центр CHANGAN Automobile для проверки и ремонта.



ВНИМАНИЕ

- Жидкость в системе стеклоомывателя может быть огнеопасной и легко воспламеняемой. Избегайте попадания искр или огня на бачок системы стеклоомывающей жидкости.
- Категорически запрещается доливать омывающую жидкость при горячем или работающем двигателе.
- Жидкость в системе омывателя токсична. Контакт с ней или употребление внутрь приведет к получению серьезных травм или даже смерти. Избегайте контакта жидкости с кожей, глазами и внутренними органами.

Стеклоочистители

Проверка щеток стеклоочистителя

ПРИМЕЧАНИЕ

- Если на ветровом стекле или щетках стеклоочистителя присутствуют посторонние предметы, удалите их перед использованием стеклоочистителя, чтобы не повредить резиновую ленту рабочей поверхности щеток стеклоочистителя.
- При очистке от посторонних предметов используйте скребок, во избежание повреждения очищающей резиновой поверхности стеклоочистителя.
- Зимой, перед включением стеклоочистителя, полностью очистите стеклоочиститель и лобовое стекло от льда и снега.
- Категорически запрещается чистить щетки стеклоочистителя бензином, керосином, ГСМ, растворителями краски или другими подобными реагентами.
- Во избежание повреждения поводков стеклоочистителя или других элементов, не протирайте и не проворачивайте самостоятельно поводки и щетки стеклоочистителя. Не прилагайте значительных усилий при замене щеток стеклоочистителя.

Для проверки щетки стеклоочистителя на повреждение и загрязнение проведите кончиком пальца вдоль чистящей кромки резиновой ленты щетки.

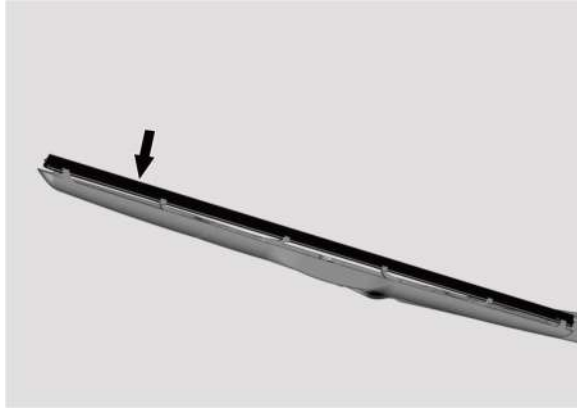

Если ветровое стекло или щетки стеклоочистителя загрязнены или повреждены, работа стеклоочистителя будет нарушена. Наиболее распространенным источником загрязнения являются насекомые, сок и термический воск, используемые для коммерческой мойки автомобилей. Для очистки стекла и резиновой ленты щеток стеклоочистителя используйте мягкую губку и высококачественную жидкость стеклоочистителя или моющее средство для очистки лобового стекла, а затем промойте их чистой водой.

Если после очистки стекла щетками стеклоочистителя на ветровом стекле остаются разводы или грязь, значит резиновая лента стеклоочистителя изношена или повреждена, и ее необходимо заменить.

Замена щеток стеклоочистителя

Длина щеток стеклоочистителя водителя/ переднего пассажира для этой модели составляет 600 мм/ 530 мм, а тип соединения – Push Button.

1. Поднимите поводок стеклоочистителя, отклоните щетку стеклоочистителя на некоторой угол.
2. Нажмите и удерживайте квадратный фиксатор разъема на поводке стеклоочистителя, и извлеките щетку стеклоочистителя из крепления в направлении, показанном на рисунке.

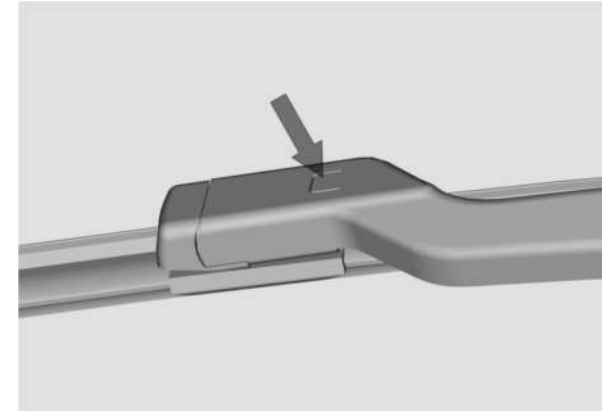

3. Установка щетки стеклоочистителя: поднимите поводок стеклоочистителя, совместите крепление щетки стеклоочистителя с верхней частью поводка стеклоочистителя. Подвиньте крепление щетки стеклоочистителя в направлении, показанном на рисунке. Когда фиксатор щетки защелкнется в крепежном отверстии, установка будет завершена.

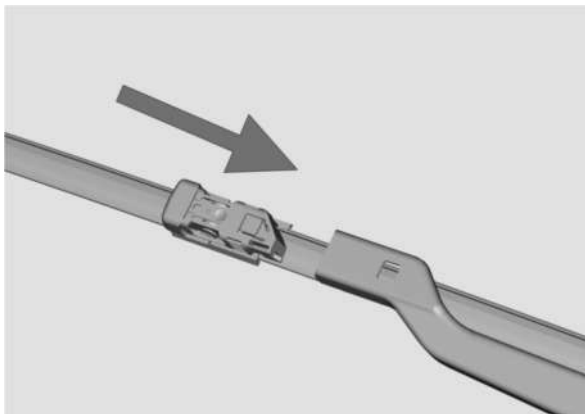

Рекомендации по обслуживанию стеклоочистителей

Если не использовать стеклоочистители в течение длительного времени, рабочая резиновая поверхность щетки может продавиться и деформироваться. В данной ситуации, при очистке стекла щетки могут вибрировать, издавать аномальный шум и не смогут очищать стекло полностью во время первых нескольких циклов движения. Неисправность может исчезнуть после непродолжительной работы, или очистки щеток.

Во время длительной стоянки автомобиля рекомендуется поднимать от стекла поводки щеток стеклоочистителя (вертикальное положение относительно ветрового стекла). Это необходимо для снижения возможной деформации рабочей поверхности щетки стеклоочистителя. Перед началом движения опустите щетки стеклоочистителя в рабочее положение.

ПРЕДОХРАНИТЕЛИ

ПРЕДУПРЕЖДЕНИЕ

1. Категорически запрещается каким-либо образом вмешиваться и/или изменять электрическую схему автомобиля. Техническое обслуживание, замена реле и/или сильноточных предохранителей в электрических системах необходимо проводить в авторизованном сервисном центре CHANGAN Automobile.
2. Перед заменой предохранителей - выключите зажигание и отключите электрооборудование и потребители. При замене предохранителей, устанавливайте предохранители с такими же параметрами, как изначально установленные на заводе производителе. В противном случае электрооборудование автомобиля может быть повреждено.
3. Если вновь замененный предохранитель с аналогичными параметрами сразу же перегорает после установки, выключите все электроприборы, и как можно скорее обратитесь в авторизованный сервисный центр CHANGAN Automobile для диагностики и ремонта.
4. Для реализации необходимых или дополнительных функций, добавляемых пользователем, даже при наличии в системе автомобиля определенных предохранителей, не имеющих конкретной функции, не снимайте и не используйте их для замены.

Схема расположения предохранителей и реле в блоке предохранителей изображена на внутренней стороне крышки блока предохранителей моторного отсека и на внутренней стороне крышки блока предохранителей под панелью приборов.

Блок предохранителей в моторном отсеке

Расположен в моторном отсеке, рядом с воздушным фильтром двигателя.

Дополнительный блок предохранителей в моторном отсеке ✖

Расположен рядом с резервуаром охлаждающей жидкости.

Блок предохранителей в салоне, под приборной панелью

Блок предохранителей расположен внутри приборной панели со стороны водителя за крышкой блока предохранителей. Схема изображена на внутренней стороне крышки.

Замена предохранителей

1. Откройте и снимите крышку блока предохранителей;
2. Проверьте блок предохранителей на целостность, убедитесь, что он не поврежден;
3. Определите, перегорел ли предохранитель. Извлеките перегоревшие предохранители пинцетом, расположенным в блоке предохранителей моторного отсека или в блоке предохранителей приборов;
4. Определите причину перегорания предохранителя и устраните неисправность;
5. Замените предохранитель.

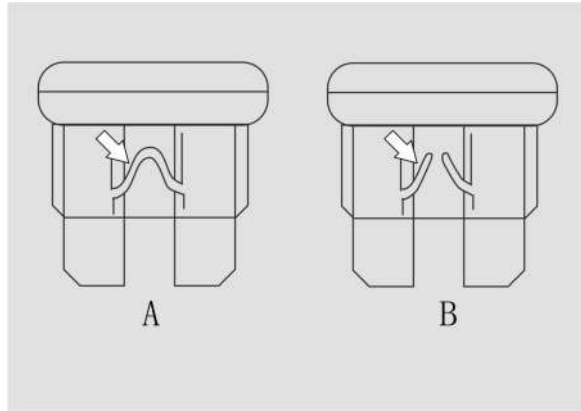

А: Нормальный предохранитель;
В: Перегоревший предохранитель.

ТЕХНИЧЕСКОЕ ОБСЛУЖИВАНИЕ

Масло в двигателе

Спецификация масла

На производстве при первой заливке двигатель заполняется маслом универсальной вязкости. Этот вид моторного масла подходит для всех сезонов, кроме экстремальных климатических условий.

Используйте масло для двигателя и ГСМ, одобренные CHANGAN Automobile. Если одобренное моторное масло недоступно на локальном рынке, то допускается использовать масло вязкостью 5W-30 с классами качества API SN и/или ILSAC GF-5, или выше. Однако, использование такого моторного масла может привести к повышенному времени запуска двигателя, снижению производительности, повышенному расходу топлива и увеличению выбросов вредных веществ.

Для обеспечения эффективного холодного запуска двигателя в условиях холодного климата и при экстремально низких температурах, используйте масло класса вязкости SAE 0W-30 соответствующее характеристикам холодного пуска двигателя в условиях экстремально низких температур.

Проверка уровня масла в двигателе

1. Припаркуйте автомобиль на ровной поверхности в безопасном месте;
2. Если двигатель работает, остановите его и подождите 5 минут. Не вынимайте масляный щуп при работающем или горячем двигателе.
3. Извлеките масляный щуп, протрите его чистой мягкой тканью без ворса. Вставьте масляный щуп обратно и извлеките его снова, для проверки уровня масла.
4. Перед запуском двигателя проверьте уровень масла. Убедитесь, что уровень масла находится между отметками «MIN» (② минимум) и «MAX» (① максимум).

Если уровень масла ниже отметки «MIN» (минимум), долейте масло до уровня.

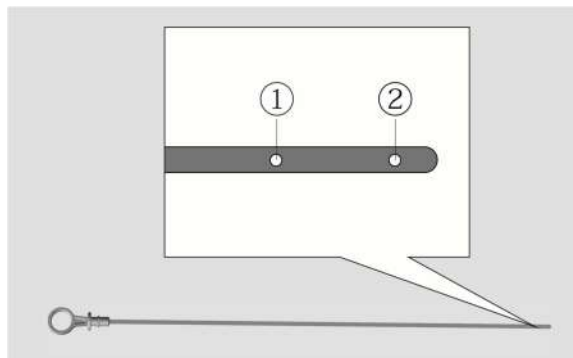

ПРЕДУПРЕЖДЕНИЕ

Не допускается смешивание моторных масел различных марок, типов и назначений. Категорически запрещается использовать любые посторонние присадки к моторному маслу и/или другие средства для технического обслуживания двигателя во избежание его повреждения. Любой ущерб, причиненный двигателю по данной причине, не будет покрываться гарантийными обязательствами. Не используйте моторное масло, которое не соответствует техническим характеристикам, требованиям и спецификациям завода производителя. Это может привести к повреждению двигателя, и не будет покрываться гарантийными обязательствами завода - изготовителя.



ВНИМАНИЕ

Категорически запрещается вынимать масляный щуп и снимать крышку маслониливной горловины при работающем двигателе или при высокой температуре двигателя.

Охлаждающая жидкость двигателя

На холодном двигателе уровень охлаждающей жидкости должен находиться между отметками «MIN» (минимум) и «MAX» (максимум). Если уровень жидкости ниже отметки «MIN», необходимо долить охлаждающую жидкость.



Долив охлаждающей жидкости



Доливайте охлаждающую жидкость только при холодном двигателе. Не открывайте крышку бачка охлаждающей жидкости при горячем двигателе. В противном случае пар и вода под действием внутреннего давления вырвутся наружу, и могут стать причиной ожогов.

ПРЕДУПРЕЖДЕНИЕ

Температура замерзания охлаждающей жидкости, используемой для охлаждения двигателя, должна быть на 5С ниже самой низкой температуры в соответствующем регионе и сезоне эксплуатации.

Не используйте в качестве охлаждающей жидкости жесткую воду (например, водопроводная вода, речная вода и вода из колодца/родника).

Долив охлаждающей жидкости в систему высокотемпературного контура

1. Откройте черную крышку расширительного бачка охлаждающей жидкости. Долейте охлаждающую жидкость через горловину бачка до максимальной отметки «MAX»;
2. Закройте черную крышку бачка охлаждающей жидкости;
3. Запустите двигатель, отключите кондиционер и дайте двигателю поработать на скорости 2000 об/мин, пока впускной патрубок радиатора не нагреется;
4. Когда двигатель остынет, снова откройте крышку бачка охлаждающей жидкости и долейте жидкость до максимальной («MAX») отметки;
5. Повторите данный процесс несколько раз, пока уровень жидкости в бачке не перестанет опускаться;
6. Закройте заливную горловину черной крышкой.

Долив охлаждающей жидкости в систему низкотемпературного контура

1. Откройте синюю крышку расширительного бачка охлаждающей жидкости низкотемпературного контура, и залейте охлаждающую жидкость в заливную горловину до максимальной отметки «MAX»;
2. Закройте бачок синей крышкой;
3. Запустите двигатель и дайте двигателю поработать на скорости 2000 об/мин в течение 2 мин., пока уровень жидкости в расширительном бачке не понизится;
4. Снова откройте синюю крышку бачка охлаждающей жидкости и долейте жидкость до максимальной («MAX») отметки;

5. Повторите данный процесс несколько раз, пока уровень жидкости в бачке не перестанет опускаться;
6. Закройте заливную горловину синей крышкой.

ПРЕДУПРЕЖДЕНИЕ

Не допускайте попадания охлаждающей жидкости на кожу или в глаза. Если это произошло, немедленно промойте кожу или глаза большим количеством воды и, как можно скорее, обратитесь за медицинской помощью. Категорически запрещается открывать крышку расширительного бачка во время работы двигателя.

Неправильная эксплуатация и/или замена охлаждающей жидкости может привести к попаданию воздуха в систему охлаждения, что может привести к перегреву двигателя. При возникновении данной ситуации, как можно скорее обратитесь в авторизованный сервисный центр CHANGAN Automobile для диагностики и технического обслуживания.

Тормозная жидкость

Износ тормозных колодок приводит к медленному постепенному снижению уровня тормозной жидкости. Регулярно проверяйте уровень тормозной жидкости, чтобы убедиться, что он находится между отметками «MAX» (максимум) и «MIN» (минимум).

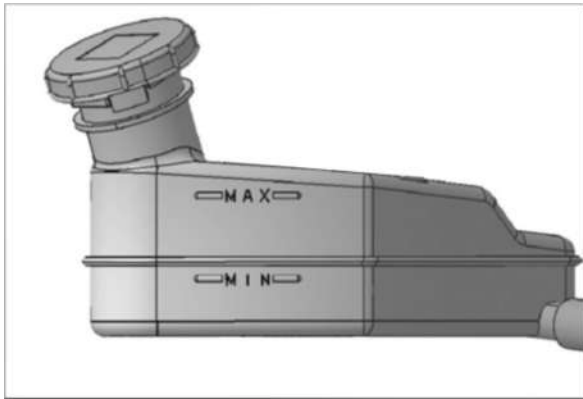

При низком уровне тормозной жидкости, добавьте тормозную жидкость до «MAX» (максимальной) отметки.

Если на дисплее приборной панели загорелся индикатор неисправности тормозной системы, проверьте уровень тормозной жидкости. Низкий уровень тормозной жидкости может повлиять на эффективность работы тормозной системы. Если уровень тормозной жидкости значительно ниже отметки «MIN», как можно скорее, обратитесь в авторизованный сервисный центр CHANGAN Automobile для диагностики и ремонта.

ПРИМЕЧАНИЕ

Используйте новую и чистую тормозную жидкость без содержания воды. Любое загрязнение, вызванное попаданием в тормозную жидкость пыли, воды, нефтепродуктов и других примесей может привести к повреждениям и неисправности тормозной системы.

При замене или доливке тормозной жидкости, используйте тормозную жидкость, указанную в спецификации. В противном случае, эффективность торможения может снизиться.

Запрещается смешивать и использовать тормозную жидкость различных производителей или типов.

Перед снятием крышки бачка тормозной жидкости и доливкой тормозной жидкости, тщательно очистите область вокруг бачка, для предотвращения попадания загрязнений. После каждой замены тормозной жидкости, по завершении заполнения бачка, необходимо прокачать тормозную магистраль для удаления воздуха из тормозной системы.

ПРЕДУПРЕЖДЕНИЕ

Соблюдайте осторожность и не допускайте попадания тормозной жидкости на кожу или в глаза. Если это произошло, незамедлительно промойте большим количеством воды и как можно скорее обратитесь к врачу за медицинской помощью.

При замене тормозной жидкости надевайте защитные очки.

При попадании тормозной жидкости на окрашенные поверхности, немедленно промойте их чистой водой.

Замена воздушного фильтра кондиционера

1. Откройте перчаточный ящик и отсоедините демпфер с правой стороны, чтобы перчаточный ящик свободно повис на шарнире;

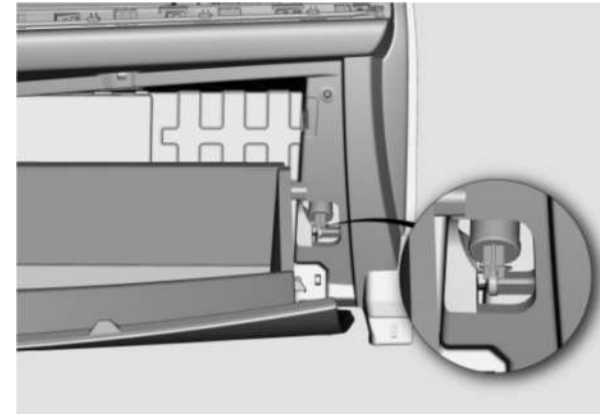

2. Нажмите и удерживайте фиксаторы с обеих сторон на корпусе перчаточного ящика, снимите, и извлеките перчаточный ящик.

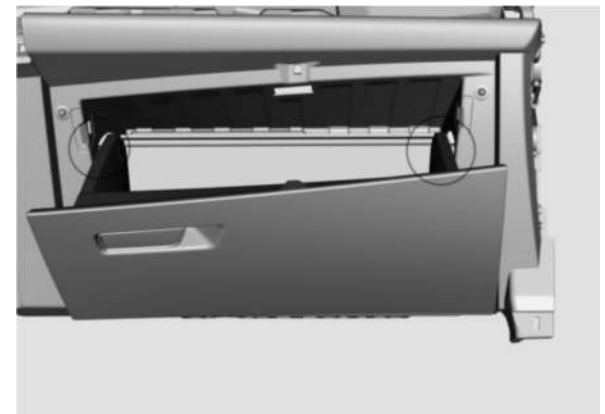

3. Снимите заднюю крышку перчаточного ящика для доступа к фильтрующему элементу;

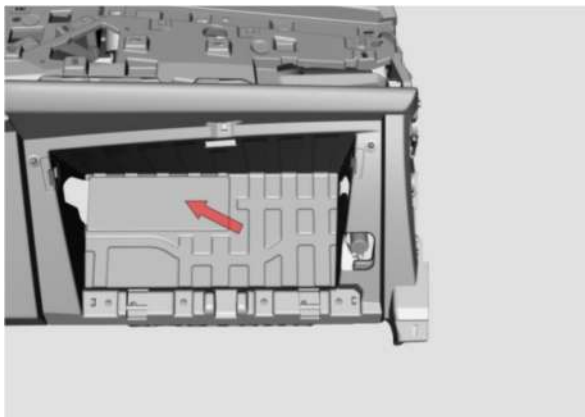

4. Нажмите и удерживая зажим с правой стороны, откройте крышку воздушного фильтра салона и извлеките фильтрующий элемент воздушного фильтра салона;

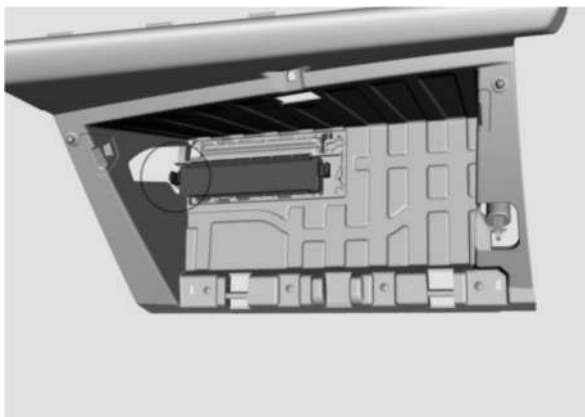

5. Замените фильтрующий элемент воздушного фильтра салона;

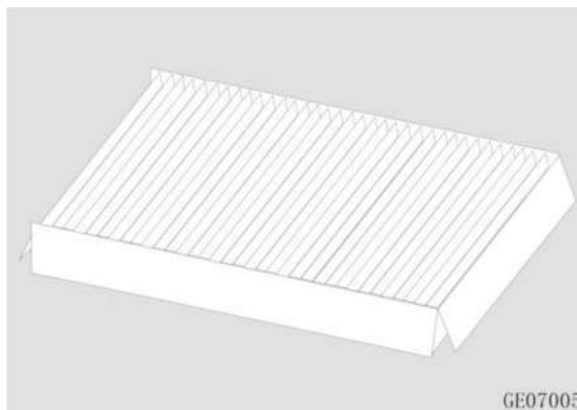

6. Установите все в обратной последовательности.

Система контроля выбросов отработанных газов

Меры по снижению выбросов отработанных газов



ВНИМАНИЕ

Выхлопные газы, выпускаемые двигателем, содержат окись углерода (CO), канцерогены и токсичные компоненты (производные бензола). Чрезмерное вдыхание отработавших газов (CO) в течение длительного времени может привести к летальному исходу, а вдыхание гомологов и производных бензола в течение длительного времени также наносит вред здоровью человека.

Не запускайте двигатель в непроветриваемых или закрытых помещениях (например, в гаражах).

Избегайте длительных остановок и стоянок при работающем двигателе в присутствии людей в

автомобиле.

При необходимости продолжительной парковки автомобиля с работающим двигателем на открытой территории убедитесь, что автомобиль хорошо проветривается. Настройте систему вентиляции на поступление воздуха снаружи (внешняя приточная вентиляция) и включите максимальный режим работы вентилятора. Старайтесь не находиться в автомобиле в течение длительного времени в данных условиях.

Бензиновый фильтр твердых частиц (GPF) ✖

Бензиновый сажевый фильтр твердых частиц — это устройство, предназначенное для улавливания частиц сажи в отработанных газах автомобилей и очистки выхлопных газов в соответствии с национальными правилами и стандартами выбросов.

Обслуживание бензинового фильтра твердых частиц (GPF)

Если на многофункциональном дисплее приборной панели появилось сообщение «GPF reached limit, please check and maintain (Достигнут предел фильтра твердых частиц (GPF). Проверьте и обслужите)», выберите один из следующих способов решения в соответствии с фактической ситуацией:

1. Как можно скорее обратитесь в авторизованный сервисный центр CHANGAN Automobile для проведения технического обслуживания (рекомендуется).

2. При условии обеспечения безопасности движения управляйте автомобилем в соответствии с особыми условиями.

Когда оповещение об обслуживании (GPF) фильтра на многофункциональном дисплее приборной панели исчезнет, движение автомобиля может осуществляться в нормальном режиме.

Меры предосторожности во избежание повреждения каталитического нейтрализатора

- При неоднократных неудачных попытках запуска двигателя или работе двигателя на повышенных оборотах холостого хода, или в случае невозможности запуска двигателя, система контроля выбросов отработанных газов может быть повреждена.
- Запрещается внесение каких-либо изменений в систему контроля выбросов отработанных газов и переоборудование любых компонентов двигателя. Все проверки и регулировки необходимо проводить в авторизованном сервисном центре CHANGAN Automobile.
- Избегайте длительной эксплуатации автомобиля с низким уровнем топлива. Эксплуатация автомобиля при низком уровне топлива может привести к пропуску зажигания в двигателе и повреждению каталитического нейтрализатора.

Несоблюдение вышеуказанных мер предосторожности может привести к повреждению каталитического нейтрализатора, что не будет покрываться гарантийными обязательствами завода изготовителя.



ВНИМАНИЕ

Не паркуйте автомобиль и не оставляйте его с работающим двигателем рядом с легко воспламеняемыми горючими веществами, такими как трава, бумага или листья. Тепло, выделяемое двигателем и выхлопной системой, может привести к возгоранию.

Запрещается прикасаться к компонентам выхлопной системы (например, к выхлопной трубе) без использования защитных средств и материалов до того, как двигатель перестанет работать и выхлопная система не остынет. Существует риск получения высокотемпературных ожогов.

VII. ТЕХНИЧЕСКИЕ ХАРАКТЕРИСТИКИ АВТОМОБИЛЯ

РАЗМЕРЫ АВТОМОБИЛЯ

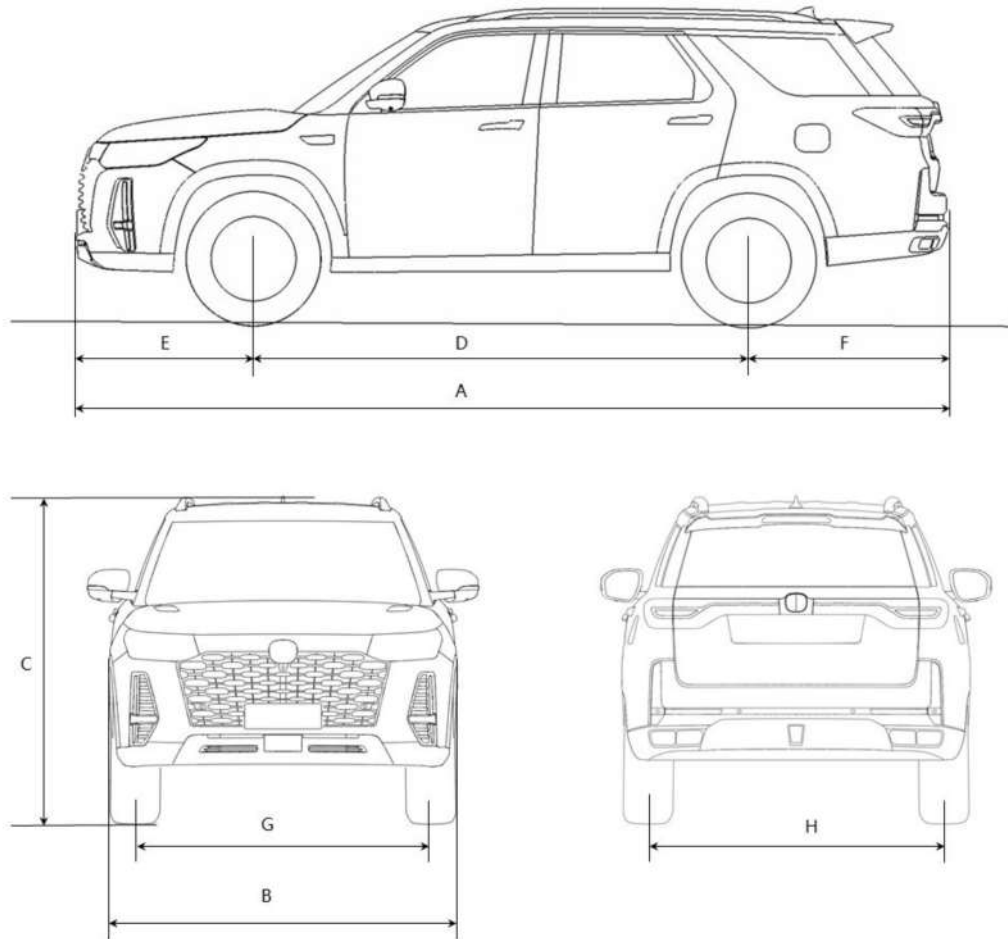

Модель автомобиля		SC6491BAA6 / SC6491BAC6	SC6491BAB6/ SC6491BAD6
A	Общая длина, мм	4949	4949
B	Общая ширина, мм (без зеркал заднего вида)	1940	1940
C	Общая высота, мм (без загрузки)	1805	1805
D	Колесная база, мм	2810	2810
E	Передний свес, мм	1010	1010
F	Задний свес, мм	1129	1129
G	Передняя колея, мм	1635	1635
H	Задняя колея, мм	1645	1645

* Элементы, не учтенные в размерах автомобиля: наружные зеркала заднего вида, ручки открывания дверей, антенна.

Наименование		Модель	Модель			
			SC6491BAA6	SC6491BAC6	SC6491BAB6	SC6491BAD6
Проходимость	Угол подъема \geq (°)		20			
	Угол спуска \geq (°)		23			
	Минимальный дорожный просвет (без нагрузки), мм		190			
	Минимальный диаметр поворота, м		12			
Динамические	Максимальная скорость автомобиля, км/ч		190			
	Максимальный преодолеваемый уклон, %		30%			
Экономическая эффективность*	Расход топлива (смешанный цикл), л/100 км. *		8,3 (NEDC)	9,46 (WLTC)	8,8 (NEDC)	10,32 (WLTC)
Объем багажного отделения (VDA), л			155			
Свободный ход педали тормоза, мм			\leq 8 мм.			
Допустимая минимальная толщина фрикционного материала тормозных накладок, мм			Толщина передних накладок \leq 8 мм.; толщина задних тормозных накладок \leq 8,4 мм.			
Тип привода			2WD (Передний привод)		4 x 4 - part-time 4WD (не постоянный полный привод)	

Расход топлива, указанный в руководстве по эксплуатации автомобиля и других информационных источниках, является **расчетным значением**, которое было получено в ходе испытаний. Расчетное значение получено на основании стендовых испытаний для автомобиля в стандартной комплектации.

Значение расхода топлива, указанное в руководстве по эксплуатации и других информационных источниках, не подразумевает и не дает гарантий соответствия этого значения фактическому эксплуатационному расходу топлива.

МАССА АВТОМОБИЛЯ

Параметры	Модель	Модель	
		SC6491BAA6/ SC6491BAC6	SC6491BAB6/ SC6491BAD6
Максимально допустимая общая масса (полная нагрузка), кг		2532	2642
Нагрузка по осям, кг.	Передняя ось	1241	1282
	Задняя ось	1291	1360
Снаряженная масса, кг.		2007	2117
Нагрузка по осям, кг.	Передняя ось	1142	1182
	Задняя ось	865	935

СПЕЦИФИКАЦИИ КОЛЕС И ШИН, РЕКОМЕНДОВАННОЕ ДАВЛЕНИЕ В ШИНАХ В ХОЛОДНОМ СОСТОЯНИИ

Диски	Шины	Давление в шинах (кПа)			
		Без загрузки		С полной загрузкой	
		Передние	Задние	Передние	Задние
19x7.5J	245/55 R19 *	220	220	240	240
20x7.5J	255/50 R20	220	220	240	240

Примечания:

Размер аварийного запасного колеса **T175/80 R19**, давление воздуха установлено 420 кПа. Допустимая безопасная скорость движения автомобиля с установленным аварийным запасным колесом не должна превышать более ≤ 80 км/ч.

Внимание: размер запасного колеса **255/50 R20**, и давление воздуха 240 кПа. Рекомендуемая безопасная скорость при движении с установленным запасным колесом - не более 80 км/ч.

При движении со скоростью более 160 км/ч рекомендуется устанавливать давление на передние и задние колеса **250 кПа**.

* На шины данной спецификации допустима установка цепей противоскольжения.

УГЛЫ УСТАНОВКИ КОЛЕС (БЕЗ ЗАГРУЗКИ)

Параметры		Значение параметра
Параметры передних колес	Угол поперечного наклона шкворня, (°)	$11,07^\circ \pm 0,75^\circ$
	Угол продольного наклона шкворня (Caster), (°)	$2,58^\circ \pm 0,75^\circ$
	Угол развала, (°)	$-0,65^\circ \pm 0,75^\circ$
	Угол схождения, (°)	$0,14^\circ \pm 0,1^\circ$ (полное схождение)
Параметры задних колес	Угол развала, (°)	2WD: $-1,27^\circ \pm 0,75^\circ$; 4WD: $-0,82^\circ \pm 0,75^\circ$
	Угол схождения, (°)	$0,27^\circ \pm 0,1^\circ$ (полное схождение)

Параметры	Спецификация SC6493ABA6/ SC6493ABB6	Объем
Топливо (EURO IV)	Высококачественный неэтилированный автомобильный бензин с октановым числом RON (исследовательское октановое число) не менее 92# / антидетонационным показателем АКI не ниже 89#.	74 л.
Масло двигателя (JL486ZQ5)	Масло 5W-30, соответствующее классу SN/GF-5	4,5 ± 0,1 л.
Масло в АКПП	AW-1	6,8 л.
Охлаждающая жидкость двигателя	BASF Glysantin G30	8,7 ± 0,5 л. Высокотемпературный контур; 3,0 ± 0,5 л. Низкотемпературный контур.
Масло системы кондиционирования воздуха	PAG-ND8	200 г.
Хладагент системы кондиционирования воздуха	R134a	810 г.
Жидкость омывателя ветрового стекла	Для регионов с нормальной температурой: температура замерзания жидкости омывателя должна быть ниже -20 °C; Для регионов с низкой температурой: температура замерзания жидкости омывателя должна быть ниже -45 °C.	~ 1,5 л.
Тормозная жидкость	DOT4 или HZY4	0,9 ~ 1,1 л.
Раздаточная коробка (для полноприводных автомобилей 4WD)	Spirax S5 ATE 75W/90 GL-5	0,74 л.
Масло главной передачи заднего моста (для полноприводных автомобилей 4WD)	Spirax S5 ATE 75W/90 GL-5	0,63 л.

СПИСОК СОКРАЩЕНИЙ

Сокращение	Обозначение	Сокращение	Обозначение
ABS/ АБС	Antilock Brake System/ Антиблокировочная тормозная система	DBF	Dynamic Break Function/ Функция динамического торможения
ACC	Adaptive Cruise Control/ Адаптивный круиз-контроль	DVD	Digital Versatile Disc/ Цифровой универсальный диск
АЕВ	Autonomous Emergency Braking/ Система автоматической помощи при экстренном торможении	EBD	Electronic Brakeforce Distribution / Электронная система распределения тормозных усилий
ALR	Automatically Locking Retractor / Автоматически запирающееся втягивающее устройство	EDC	Electronic Controlled Deceleration/ Автоматическое управление замедлением (Притормаживание)
АРА	Automatic Parking Assist/ Автоматический ассистент при парковке	ЕСУ/ЭБУ	Electronic Control Unit/ Электронный блок управления
АТ/ АКПП	Automatic Transmission/ Автоматическая коробка передач	ELK	Emergency Lane Keeping/ Система удержания полосы движения
AUTO HOLD	Automatic Parking Function/ Автоматическая система удержания автомобиля	EPB	Electrical Parking Brake/ Электромеханический стояночный тормоз
AVM	Around View Monitor/ Монитор Кругового Обзора	EPS	Electric Power Steering/ Электроусилитель рулевого управления
СAB	Curtain Airbag / Шторки подушки безопасности	ESC	Electronic Stability Control System/ Электронная система курсовой устойчивости
CD	Compact Disc/ Компакт диск	SVA	Side View Assist/ Ассистент Бокового Обзора
CO	Carbon Monoxide/ Окись углерода	HDC	Hill Descent Control / Система помощи при спуске
DAA	Drive Away Assist/ Система помощи при начале движения	ННС	Hill Hold Control/ Система помощи при подъеме
HPS	Hydraulic Power Steering/ Гидроусилитель рулевого управления	GPF	Gasoline Particulate Filter/ Топливный фильтр твердых частиц
DAB	Driver Airbag / Подушка безопасности водителя	SAB	Side Airbag / Боковая подушка безопасности
HTR	High Temperature Reclamp/ Система регулировки (фиксации) стояночного тормоза при высоких температурах	SBR	Seat Belt Reminder / Напоминание о ремнях безопасности
IACC	Integrated Adaptive Cruise Control/ Интегрированный адаптивный круиз контроль	SRS	Supplemental Restraint System / Дополнительная удерживающая система
IMT	Intelligent Manual Transmission / Интеллектуальная механическая коробка передач	FAB	Front Automatic Beam/ Автоматическое управление головным светом
LAS	Lane Assistant System / Система помощи отслеживания полосы движения	TCS	Traction Control System / Антипробуксовочная система контроля тяги
LCD	Liquid Crystal Display/ Жидкокристаллический дисплей	TFT	Thin Film Transistor/ Тонкопленочный транзистор
LCDA	Line Change Decision Assist/ Ассистент смены полосы движения	TPMS	Tire Pressure Monitoring System/ Система контроля давления в шинах
LDW	Lane Departure Warning/ Предупреждение о смене полосы	TSP	Telematics Service Provider/ Поставщик услуг телематики
LED	Light Emitting Diode/ Светоизлучающий диод	TSR	The Speed Limit Sign Recognition/ Распознавание знака ограничения скорости
MT/ МКПП	Manual Transmission/ Механическая коробка передач	USB	Universal Serial Bus/ Универсальная последовательная шина
PAВ	Passenger Airbag / Подушка безопасности пассажира	VIN	Vehicle Identification Number/ Идентификационный номер автомобиля
POI	Point of Interest/ Избранные пункты (достопримечательности)	ДХО	Дневные Ходовые Огни

VIII. РЕГУЛЯРНОЕ ТЕХНИЧЕСКОЕ ОБСЛУЖИВАНИЕ

РЕГЛАМЕНТ ТЕХНИЧЕСКОГО ОБСЛУЖИВАНИЯ

Информация о техническом обслуживании автомобиля представлена в сервисной книжке. Для получения более подробной информации о регламенте технического обслуживания обратитесь в авторизованный сервисный центр CHANGAN Automobile.

ГАРАНТИЯ НЕ РАСПРОСТРАНЯЕТСЯ

Изготовитель не несет ответственность за стоимость ремонта или замены комплектующих в следующих случаях:

1. На автомобиле не проводилось ТО и сервисное обслуживание согласно спецификации, изложенной в настоящей сервисной книжке.
2. Выцветание, ржавчина или сквозная коррозия, старение внутренней и наружной отделки, образование щелей, окраска панелей и резиновых изделий, возникшие в результате ненадлежащего хранения, попадания влаги в салон автомобиля, подкапотное пространство или иные узлы и агрегаты (при отсутствии производственного брака).
3. Истек гарантийный период по запчастям или комплектующим по сроку или пробегу.
4. Повреждения получены в результате непреодолимого бедствия (например, наводнение, пожар, оползень, молнии, землетрясения и т. д.).
5. Повреждения получены в результате внешнего механического воздействия, ДТП, угона или попытки угона.

6. Повреждения возникли по вине клиента вследствие неправильной эксплуатации или хранения автомобиля.

7. Ремонт произведен без предварительного одобрения специалистов CHANGAN или на неавторизованной сервисной станции CHANGAN.

8. Несанкционированного вмешательства или внесением изменений в конструкцию автомобиля, использованием неоригинальных запасных частей, аксессуаров и оборудования.

9. Повреждения, вызваны:

- эксплуатационным износом деталей;
- некачественным или несоответствующим (в т.ч. альтернативным) топливом и/или техническими жидкостями;
- модификациями для работы на сжатом природном газе или сжиженном нефтяном газе;
- использованием дополнительных присадок или средств чистки двигателя, добавляемых к топливу или моторному маслу;
- в результате неосторожного обращения или несчастного случая;
- использованием автомобиля не по назначению или с нарушением, включая любые соревнования, гонки, ралли, испытания на время;
- превышением технически допустимой максимальной массы автомобиля;
- превышением максимальной нагрузки на верхнюю багажную полку, и рейлинги на крыше;
- использованием прицепа без надлежащего оснащения и буксировкой прицепа, масса которого превышает допустимую массу;
- неправильным сервисным обслуживанием или злонамеренным повреждением, а также вследствие использования чистящих средств и материалов.

10. Замена расходных материалов или легко повреждаемых запчастей, таких как смазки, тормозная жидкость, предохранители, антифриз, масла и т.д.

11. Не работает, принудительно отключен или заменен без согласования одометр или данные пробега, по мнению инженеров, были сфальсифицированы.

12. Косвенные убытки любого характера, возникшие вследствие отказа или повреждения любого компонента (узла или агрегата) или его части, в т. ч. связанные с выходом из строя неоригинальной запасной части.

13. Повреждения вызваны народными волнениями, трудовыми беспорядками, забастовками, войнами, мятежами, восстаниями, бунтами или революциями.

14. Последствия и повреждения прямо или косвенно вызваны ионизирующей радиацией или радиоактивными загрязнениями от ядерных отходов или сгорания ядерного топлива, воздействия промышленных или химических выбросов, кислотных или щелочных загрязнений воздуха, растительного сока, продуктов жизнедеятельности птиц и животных, древесной смолы, солей (в т. ч. дорожной соли), противогололедных реагентов, града, дождя, ветра и прочих природных и техногенных явлений.

15. Несвоевременное устранение других неисправностей после их обнаружения. Владелец должен принять все возможные меры предосторожности для предотвращения утраты, повреждений или поломок и в случае поломки и возможного дальнейшего выхода из строя использовать все разумные средства, чтобы

защитить автомобиль от возможных потерь или ущерба.

16. Поверхностная коррозия, вызванная царапинами и сколами лакокрасочного покрытия (следствие воздействия гравия, камней, песка, металлических частиц или других объектов, которые в свою очередь вызываются внешними причинами), трещинами от деформации и т.д.

17. Недостаток эксплуатационных материалов (например, тормозной или охлаждающей жидкости, масла или смазки) в связи с несвоевременным обнаружением утечки или повышенного расхода либо в результате применения не рекомендованных изготовителем эксплуатационных материалов и топлива.

18. Незначительные отклонения, не влияющие на качество, характеристики или работоспособность автомобиля или его элементов (например: слабый шум, дымность на непрогретом двигателе, скрип или вибрации, сопровождающие нормальную работу агрегатов и систем автомобиля); незначительное (не влияющее на нормальный расход) просачивание масел, технических жидкостей или смазок через прокладки и сальники, неразличимое без применения специальных методов; недостатки элементов отделки, лакокрасочного и гальванического покрытия; незначительное в количественном выражении присутствие ярких или темных точек (не более 3 шт.) на экранах дисплеев, установленных изготовителем.

19. Повреждения грузового отсека и/или салона в результате погрузки-разгрузки или транспортировки груза.

20. Изменения или удаления идентификационного номера транспортного

средства (VIN) или номера двигателя;

21. Техническое обслуживание автомобилей (ТО) в период их эксплуатации, а также устранение неполадок, ремонт и замена деталей, возникающих в результате ненадлежащего ухода за автомобилем, аварий, износа, воздействий внешних и иных факторов, не входят в гарантийные обязательства и производятся для владельцев автомобилей за плату:

- компьютерная диагностика двигателя;
- прочистка топливной системы;
- регулировочные, контрольно-диагностические работы:
 - регулировка механизма сцепления;
 - регулировка углов установки колес;
 - регулировка направления света фар;
 - пыльники;
 - проведение работ по замене шин;
 - балансировка колес;
 - тормозные диски, колодки и накладки;
 - лампы;
 - щетки стеклоочистителя;
- предохранители и реле, не содержащие интегрированный блок управления;
- свечи зажигания.

22. Гарантийному обслуживанию не подлежат автомобили специального назначения.

23. Естественной эксплуатационной потери и расхода топлива, масел, технических жидкостей или смазок, тормозной жидкости, охлаждающей жидкости, жидкости омывателя и хладагента.

24. Инструменты для автомобиля: знак аварийной остановки, баллонный ключ, домкрат и коромысло домкрата, и набор инструментов.

25. Морального ущерба, связанного с эксплуатацией автомобиля в соответствии с национальными законами, правилами и

Расход топлива, указанный в руководстве по эксплуатации автомобиля и других информационных источниках, является расчетным значением, которое было получено в ходе лабораторных испытаний для автомобиля в стандартной комплектации в соответствии с действующими международными стандартами.

Значение расхода топлива, указанное в руководстве по эксплуатации и других информационных источниках, не подразумевает и не дает гарантий соответствия этого значения фактическому эксплуатационному расходу топлива.

Расход масла. Во время работы двигателя внутреннего сгорания, согласно конструктивным особенностям и особенностям его работы, допускается расход моторного масла в двигателе. На расход масла влияет качество используемого масла, манера вождения и условия эксплуатации автомобиля. В период обкатки нового двигателя расход масла может быть выше обычного. Регулярно проверяйте уровень масла в двигателе и доливайте при необходимости.

Компания CHANGAN Automobile не покрывает расходы, связанные с невозможностью использовать неисправный автомобиль, потерей времени, расходы на топливо, телефонную связь, транспортные расходы, потери доходов и другие коммерческие потери.

ОБЯЗАННОСТЬ И ОТВЕТСТВЕННОСТЬ ВЛАДЕЛЬЦЕВ

1. Соблюдение рекомендаций по эксплуатации и обслуживанию автомобиля, изложенных в сервисной книжке и в руководстве по эксплуатации, в т. ч.:

- регулярная проверка уровня технических жидкостей;
- проверка правильности работы приборов и сигнальных ламп;
- проверка давления в шинах (в соответствии с нагрузкой);
- в холодных условиях - прогрев двигателя до рабочих температур до начала движения.

2. Своевременное проведение технического обслуживания и ремонта транспортного средства в соответствии с технологией ремонта и обслуживания компании CHANGAN. Все ремонтные работы, в т.ч. на которые распространяются гарантии компании CHANGAN, должны проводиться в авторизованном сервисном центре CHANGAN Automobile.

3. Все заявленные владельцем (доверенным лицом) ремонтные работы должны быть подписаны владельцем (доверенным лицом). При получении автомобиля владелец должен удостовериться в выполнении всех заявленных и указанных в заказ - наряде работ.

4. При выходе из строя одометра, или очевидной неисправности, возникшей на транспортном средстве, владелец обязан немедленно предоставить автомобиль в авторизованный сервисный центр CHANGAN Automobile для проведения необходимых работ.

5. При возникновении механических или электрических неисправностей автомобиль

необходимо предоставить в ближайший авторизованный сервисный центр CHANGAN Automobile.

Владелец должен предоставить дилерскому или авторизованному сервисному центру следующую информацию:

- данные владельца (ФИО, номер телефона, адрес и т.д.);
- VIN (идентификационный номер автомобиля);
- дата продажи;
- пробег автомобиля на момент обращения;
- описание неисправности.

ИЗМЕНЕНИЕ ТЕХНИЧЕСКИХ ХАРАКТЕРИСТИК

Компания CHANGAN Automobile не несет ответственность за любые неисправности или отказы, вызванные модификацией или конструктивными изменениями систем управления двигателем, выполненные самостоятельно или при участии третьих лиц.

Программное обеспечение системы управления двигателем влияет и определяет безопасность и надежность его работы. Несанкционированное вмешательство или изменение программного обеспечения может стать причиной непрогнозируемой или небезопасной работы двигателя.

Подобные изменения могут привести к повреждению узлов и/или агрегатов автомобиля (двигатель, сцепление, коробка переключения передач, редуктор, система выпуска отработанных газов и снижения токсичности). На любые повреждения, возникшие вследствие таких изменений, гарантийные обязательства компании CHANGAN Automobile не

распространяются.

Несанкционированное вмешательство в работу системы управления двигателем может привести к ухудшению его экологических характеристик и преждевременным механическим поломкам.

Компания CHANGAN Automobile не несет ответственность за любые неисправности или отказы, вызванные несанкционированным самостоятельным или сторонним вмешательством в конструкцию системы мультимедиа или установкой стороннего нерегламентированного программного обеспечения неизвестного происхождения, которое может привести к выходу из строя элементов системы мультимедиа. Для обновления программного обеспечения системы мультимедиа или активации функций автомобиля - необходимо обратиться в авторизованный сервисный центр CHANGAN Automobile.

ОГРАНИЧЕНИЕ ГАРАНТИИ

Гарантия утрачивает силу, если автомобиль не проходит регламентированное техническое обслуживание в соответствии с рекомендациями компании CHANGAN Automobile. Любые обращения с неисправностями, связанные с отсутствием технического обслуживания транспортного средства, оплачиваются за счет владельца.

ПЕРЕДАЧА ГАРАНТИИ

Гарантия на автомобиль переходит к последующему собственнику транспортного средства на основании письменного запроса, поданного дилерскому предприятию и подтвержденного специалистами со стороны компании CHANGAN Automobile. Обратите внимание, что необходимо предоставить данные нового владельца вместе с копией всех документов о проведенных ремонтах. После получения информации и проверки администраторы регистрируют нового владельца в систему. Передача гарантии от одного автомобиля к другому - невозможна.

ТРЕБОВАНИЯ К ОБСЛУЖИВАНИЮ

Своевременно проводите регулярное техническое и сервисное обслуживание автомобиля в соответствии с регламентом и спецификацией в авторизованном сервисном центре CHANGAN Automobile. Если транспортное средство не будет обслуживаться в соответствии со спецификациями, гарантия утрачивает силу. Необходимо правильно и корректно заполнять сервисную книжку.

Информация о проведении технического обслуживания и ремонта должна быть точно зафиксирована в сервисной книжке.

РЕГЛАМЕНТ ТЕХНИЧЕСКОГО ОБСЛУЖИВАНИЯ

Для определения времени прохождения технического обслуживания (ТО) необходимо руководствоваться стандартом по пробегу (км) или сроком эксплуатации автомобиля. Каждая проверка, регулировка, смазка и другое необходимое техническое обслуживание должно выполняться строго по времени, указанному в таблицах.

При эксплуатации в тяжелых условиях необходимо сократить интервал технического обслуживания. К тяжелым условиям эксплуатации относятся:

- поездки на короткие расстояния с частыми остановками в одном цикле работы двигателя: пробеги менее 6 км при температуре окружающего воздуха 0 °С и выше, или поездки на расстояние менее 16 км при температуре окружающего воздуха ниже 0 °С;
- движение по пыльным или грунтовым дорогам;
- продолжительная работа двигателя на холостых оборотах, движение с малой скоростью на низких оборотах двигателя, в плотном потоке и дорожных заторах;
- эксплуатация автомобиля в условиях экстремально высоких или экстремально низких температур окружающего воздуха;
- движение с повышенной нагрузкой на двигатель (движение в гористой или холмистой местности, частые активные разгоны/торможения, буксировка прицепа или перевозка тяжелых грузов);

- поездки в режиме коммерческого транспорта (такси, помощь на дорогах, служба доставки).

При эксплуатации автомобиля в тяжелых условиях, по запыленной или песчаной местности, в загрязненной зоне или вне дорог общего пользования – регулярно проверяйте состояние воздушного фильтра и меняйте его при необходимости.

УСЛОВНЫЕ ОБОЗНАЧЕНИЯ

I - Проверка, осмотр, регулировка (при необходимости).

Ремонт, при необходимости (очистка или замена).

R - Замена.

*: проверка и регулировка силы натяжения приводных ремней:

- ремня генератора, усилителя рулевого управления, водяного насоса,
- приводного ремня кондиционера (при наличии).

Осмотр, регулировка или замена (при необходимости).

*1: уровень масла в двигателе и его утечку проверяйте каждые 500 км или перед началом длительной поездки.

*2: при наличии.

*3: только для дизельного двигателя.

*4: для автомобилей, конструктивно оборудованных топливным фильтром в составе топливного насоса.

Регламент регулярного технического обслуживания автомобилей

МЕЖСЕРВИСНЫЙ ИНТЕРВАЛ НАИМЕНОВАНИЕ	Количество месяцев/ пробег автомобиля (в зависимости от того, что наступит раньше).													
	№ ТО	ТО - 0	ТО - 1	ТО - 2	ТО - 3	ТО - 4	ТО - 5	ТО - 6	ТО - 7	ТО - 8	ТО - 9	ТО - 10	ТО - 11	ТО - 12
	срок эксплуатации, (мес.)	3 месяца	15	27	39	51	63	75	87	99	111	123	135	147
			1 год и 3 мес.	2 года и 3 мес.	3 года и 3 мес.	4 года и 3 мес.	5 лет и 3 мес.	6 лет и 3 мес.	7 лет и 3 мес.	8 лет и 3 мес.	9 лет и 3 мес.	10 лет и 3 мес.	11 лет и 3 мес.	12 лет и 3 мес.
пробег, км (x1 000)	5	15	25	35	45	55	65	75	85	95	105	115	125	
СИЛОВЫЕ АГРЕГАТЫ														
Ремень ГРМ *2	I	Замена каждые 80 000 ~ 100 000 км												
Приводные ремни *		I	I	I	I	I	I	I	I	I	I	I	I	I
Моторное масло и масляный фильтр двигателя *1	R	R	R	R	R	R	R	R	R	R	R	R	R	R
Охлаждающая жидкость двигателя	I	I	R	I	R	I	R	I	R	I	R	I	R	I
Трансмиссионная жидкость МКПП *2	Замена каждые 60 000 км или 3 года													
Трансмиссионная жидкость АКПП *2	Замена каждые 60 000 км или 3 года													
Трансмиссионная жидкость в раздаточной коробке, дифференциале (4WD) *2	Замена каждые 60 000 км или 3 года													
Система охлаждения (патрубки, шланги и соединения)	I		I		I		I		I		I		I	
Воздушный фильтр	I	I	R	I	R	I	R	I	R	I	R	I	R	I
ТОПЛИВНАЯ СИСТЕМА														
Топливопроводы, шланги и соединения	I	I	I	I	I	I	I	I	I	I	I	I	I	I
Топливный фильтр (EURO IV, EURO V) *2	R	R	R	R	R	R	R	R	R	R	R	R	R	R
Топливный фильтр (EURO VI) *2*4	Замена каждые 100 000 км или 4 года													
Топливный бак	I	I	I	I	I	I	I	I	I	I	I	I	I	I
Фильтр в топливном баке (EURO VI) *2	I	I	I	I	R	I	I	I	I	R	I	I	I	I
Фильтр частиц *3	I	I	I	I	I	I	I	I	I	I	I	I	I	I

*: проверка и регулировка силы натяжения приводного ремня генератора, усилителя рулевого управления, водяного насоса, приводного ремня кондиционера (при наличии).

*1: уровень масла в двигателе и его утечку проверяйте каждые 500 км или перед началом длительной поездки.

*2: при наличии.

*3: только для дизельного двигателя.

*4: для автомобилей, конструктивно оборудованных топливным фильтром в составе топливного насоса.

Регламент регулярного технического обслуживания автомобилей

МЕЖСЕРВИСНЫЙ ИНТЕРВАЛ	Количество месяцев/ пробег автомобиля (в зависимости от того, что наступит раньше).													
	№ ТО	ТО - 0	ТО - 1	ТО - 2	ТО - 3	ТО - 4	ТО - 5	ТО - 6	ТО - 7	ТО - 8	ТО - 9	ТО - 10	ТО - 11	ТО - 12
	срок эксплуатации, (мес.)	3 месяца	15	27	39	51	63	75	87	99	111	123	135	147
			1 год и 3 мес.	2 года и 3 мес.	3 года и 3 мес.	4 года и 3 мес.	5 лет и 3 мес.	6 лет и 3 мес.	7 лет и 3 мес.	8 лет и 3 мес.	9 лет и 3 мес.	10 лет и 3 мес.	11 лет и 3 мес.	12 лет и 3 мес.
пробег, км (×1 000)	5	15	25	35	45	55	65	75	85	95	105	115	125	
СИСТЕМА ЗАЖИГАНИЯ														
Свечи зажигания	I	I	R	I	R	I	R	I	R	I	R	I	R	I
КУЗОВ И ШАССИ														
Тормозная жидкость / жидкость сцепления	I	I	I	R	I	I	R	I	I	R	I	I	I	R
Стояночный тормоз	I	I	I	I	I	I	I	I	I	I	I	I	I	I
Тормозные магистрали, шланги и соединения	I	I	I	I	I	I	I	I	I	I	I	I	I	I
Тормозная система (диски и колодки)	I	I	I	I	I	I	I	I	I	I	I	I	I	I
Рулевое управление - рулевая рейка, рычаги и наконечники	I	I	I	I	I	I	I	I	I	I	I	I	I	I
Приводные валы, пыльники и ШРУСы	I	I	I	I	I	I	I	I	I	I	I	I	I	I
Шины (давление, износ протектора)	I	I	I	I	I	I	I	I	I	I	I	I	I	I
Шаровые опоры передней подвески, сайлентблоки	I	I	I	I	I	I	I	I	I	I	I	I	I	I
Моменты затяжки болтов и гаек на кузове и шасси	I	I	I	I	I	I	I	I	I	I	I	I	I	I
ЭЛЕКТРООБОРУДОВАНИЕ														
Жгуты проводов, соединения и лампы	I	I	I	I	I	I	I	I	I	I	I	I	I	I
КОНДИЦИОНЕР (СИСТЕМА УПРАВЛЕНИЯ КЛИМАТОМ)														
Хладагент в системе кондиционирования воздуха	I	I	I	I	I	I	I	I	I	I	I	I	I	I
Компрессор, радиатор, испаритель	I	I	I	I	I	I	I	I	I	I	I	I	I	I
Воздушный фильтр системы управления климатом (при наличии)	I	I	R	I	R	I	R	I	R	I	R	I	R	I
Трубки и соединения системы кондиционера	I	I	I	I	I	I	I	I	I	I	I	I	I	I

I - Проверка, осмотр, регулировка. Ремонт, при необходимости (очистка или замена). R - Замена.

Регламент технического обслуживания автомобилей при тяжелых условиях эксплуатации

На автомобилях, эксплуатируемых в тяжелых условиях, необходимо более частое обслуживание указанных ниже узлов и элементов. Интервалы технического обслуживания приведены в таблице.

Наименование	Операция	Интервал обслуживания	Условия эксплуатации
Масло и масляный фильтр двигателя	R	Замена каждые 5000 км или 6 месяцев	A, B, C, D, E, F, G, H, I, K, L
Воздушный фильтр	R	Замена в зависимости от состояния	C, E
Свечи зажигания	R	Замена в зависимости от состояния	A, B, H, I
Рулевое управление - рулевая рейка, рычаги и наконечники	I	Проверка в зависимости от состояния	C, D, E, F, G
Шаровые опоры передней подвески, сайлентблоки	I	Проверка в зависимости от состояния	C, D, E, F, G
Моменты затяжки болтов и гаек на кузове и шасси	I	Проверка в зависимости от состояния	C, D, E, F, G
Тормозная система (диски, колодки, ступицы и направляющие)	I	Проверка в зависимости от состояния	C, D, E, F, G
Стояночный тормоз	I	Проверка в зависимости от состояния	C, D, G, H
Приводные валы, пыльники и ШРУСы	I	Проверка в зависимости от состояния	C, D, E, F, G, H, I
Трансмиссионная жидкость для МКПП (при наличии)	R	Проверка каждые 15 000 км или 12 месяцев. Замена жидкости при необходимости.	C, D, E, F, G, H, I, K, L
Трансмиссионная жидкость для АКПП (при наличии)	R	Каждые 60 000 км	A, C, F, G, I
Трансмиссионная жидкость для АКПП с двойным сцеплением (при наличии)	R	Каждые 40 000 км	C, D, F, G, H, I, K
Воздушный фильтр системы управления климатом (при наличии)	R	Замена в зависимости от состояния	C, E

Тяжелые условия эксплуатации:

- A:** Неоднократные (повторяющиеся) поездки на короткие расстояния: менее 8 км при нормальной температуре или менее 16 км при низкой температуре.
- B:** Продолжительная работа двигателя на холостом ходу или движение с низкой скоростью на большие дистанции.
- C:** Эксплуатация автомобиля на неровных, пыльных, грязных, грунтовых, гравийных дорогах или дорогах с повышенным содержанием соли.
- D:** Эксплуатация автомобиля на дорогах (или в районах) с повышенным содержанием соли и/или других коррозионных материалов. Эксплуатация при низких температурах.
- E:** Эксплуатация автомобиля в условиях повышенной запыленности.
- F:** Эксплуатация автомобиля в дорожных пробках и заторах
- G:** Неоднократная (повторяющаяся) эксплуатация автомобиля на горных дорогах, на затяжных подъемах и спусках.
- H:** Буксировка прицепа, перевозка кемпера или использование багажника на крыше.
- I:** Эксплуатация автомобиля в качестве патрульной машины, такси, коммерческого автомобиля или буксировки транспортного средства.
- J:** Движение со скоростью более 140 км /ч.
- K:** Движение со скоростью более 170 км /ч.

L: Эксплуатация автомобиля в условиях частого старта - остановки.